

## 前言

岁次丁亥 2007 年，笔者受济公活佛于泰京紫真阁扶乩圣谕，指示以白话注解天书《玉皇中外普渡皇经》。这部《皇经》是玄穹高上帝暨玄旻高上帝两位玉皇大天尊恩赐给世人的，至高至大，至玄至妙，教导世人修身回天之圣书也！

《皇经》三十六章经文由两位玉皇恩赐，并由多位至大神圣仙佛赞释，附有邵圣注解。笔者拜读《皇经》中玄穹上帝之诏文，更悟得皇恩无量宏大呀！原来两位上帝颁赐这部经书的目的，就在于阐明天性：好生之德也！前卷十六章，取少阴之数，意义生长万物；后卷二十章，取少阳之数，意义助成万物。上天不但生长万物，还要助成万物呢！其恩岂不全哉！大哉！故《皇经》的意义就欲万物生长并助成它们呀！

故，读这《皇经》的人，必欲知之，学之，行之！遵行上帝之大慈大悲，生长及助成宇宙间的万物；不可杀害万物，不可摧残万物，更不可消灭万物也！一百年来，世上岂不曾有两次世界大战，杀死人物生灵，不可计算。历来世人消灭一切动物植物以及破坏环境，浪费水电，矿物石油，一切资源，更不可尽算！至今地球污染，气层受损，天气变化，天灾人祸，滔滔而来矣！

故，《皇经》的圣示，欲世人回头是岸，修身养性，珍惜万物，实践道德伦理，使家庭快乐，国家得治，动植安宁，天下太平，渡人渡己，回天有路矣！《皇经》传授的心法，即在养心存性，明心见性，修心炼性，其功效的大者，即使五洲中外升平，小者即使世人改过向善，由中显外，由心行于品德，人人成圣成佛，此即是经名《中外》之意义！也是上帝之苦心也！

### 《皇经》是现代社会的指南针

在现代的社会，这部《皇经》更显得重要，并带有重大的社会改革。看看全世界上，若不有天灾人祸，便有社会崩塌的生活问题。有如家庭破裂，夫妻无情，离婚坠胎，父子不合，兄弟斗争，朋友欺诈，政治混乱，吸毒嗜酒，烟瘾毒品，民政变质，经济奔泻，人民生活痛苦万分，无尽烦恼！世界人民，若要安乐的日子，便须把五伦重整，做父母的要负起责任，做儿女的要行孝道；做夫妻的要彼此尊敬恩爱；做兄弟的要互相爱护；做朋友必须有信；政府必须有仁；各司其责，各尽其能，社会国家，才能稳定；民生才能安宁；致使老者不必饥饿，孤苦伶仃；少者不致乱性；小者不致失所；夫妻同归和睦；官民互相照应。这些做人的方针，都是《皇经》的教导也！世人不可不读，不可不遵《皇经》。世界快乐升平，当可预定矣！

新加坡德教联合总会会长暨太和观主席 李锦祥

2008年9月26日

戊子年八月廿七日

御極玄穹上帝詔曰。粵自辛亥彗現。災異肇起。壬子開基。掃除專制。丙辰再造。復建共和。因上天之不憫。下土之不仁。以致兵燹頻來。干戈紛擾。雀苻遍野。人民流離。老幼顛倒。轉溺溝河。厥旨何在。緣由天戾。引咎自薄。故於中元首歲。推禪玉位。頒演皇經。破千古空前之未有。天不言。四時行。百物生之舊律。焦口敝脣。鼓舞蓮舌。使世之業儒者不致勾深索隱。失覓聖賢之養心存性。侍佛者不得徒尙香花供養。丟拋佛祖之明心見性。學道者不能專尙丹經口訣。蔽棄道家之修心煉性。居處各生藉以口誦心維。優焉游焉。而悟皇經之真諦。不有因得魚忘筌。罔知所以。蓋經之上卷十六章。迺少陰之數。取其生長萬物之義。下卷二十。乃少陽之數。用其助成萬物之義。在中外普渡。擴而解之。是五族五洲。縮而觀之。卽各眾生。各動植。中心之內。身外之事。故藉中元暮春。萬物萌芽。一片燦爛。青青而新。向向而欣。頒佈出土。猶各生之革面洗心。改過向善。日新月異。由中顯外。卽上帝無爲而治。帝王不教而成。庶幾萬邦協和。億兆一心。咸歌昇平。如春日之新。燕語鶯鳴。龍飛鳳舞。山河澄清。此是 上皇 中皇各聖賢讚演皇經之本心矣。勉哉是詔。欽此敬遵。

天運中元丙子年仲冬月廿九日上午十時降演

新頒中外普渡皇經註解序

承繼道統邵聖曰。嘗歎上天不言而亨。惟聖人能宣之。聖人不言而教。惟賢哲能明之。古佛衣鉢遞傳。惟智慧能領之。道家指頭玄禪。惟夙植靈根能悟之。故厝末流頹風。三才定位。龍華三會。上皇推禪之際。而有新頒中外普渡皇經之演也。蓋天以不言而言。聖人以經外而傳。以及各仙佛飛鸞降筆。總期以一人修身。全家企仰。一家修道。一鄉引領。由此而推廣普遍。莫不賴此經之力。亦無此經。旁復有何經可以同日語也。願後之士。讀此經要。知此經之綱。應驗之神。不待吾爲之詳剖。掛一漏萬。再加身心體研。經外索悟。不在多求甚解。只在得其奧要。如六祖於金剛經。應無所住而生心一句。悟透成佛。亦不庸吾之多言曉舌。臨雲匆匆。潦草敷衍。以爲之序。

天運中元丙子年仲冬月廿九日上午十二時降演

## 序

哈哈，本内相缘逢天职，回忆八十年前，公元一九二四，岁次甲子，立春之期，甲子日，戊辰月，戊辰时，吉辰当空，天布彩虹，万缘大会，众仙共颂。前皇玄穹高上帝颁下玉诏，于叙州大观楼上，诏宣新皇受禅，宣颁《皇经》。斯时百鸟朝皇，天地共仰，本相历历在目，记忆犹新矣。直至廿日吉时子刻，万天川主，斗口星君，桓侯大帝暨本内相，先降观楼，恭迎前皇降驾，颁宣新皇号及《中外普渡皇经》上卷，堂堂十六大章，乃取少阴之卦，象征长生万物，作为世人修道之准则也。

再至廿四日子刻之初，皇恩凛然，新皇 玄旻高上帝，降鸾宣谕，续颁《皇经》下卷，包罗廿大章，取少阳之数，象寄长育万界，其中玄妙无穷。上下贯串，包罗万象，天机概括其中。智者悟多，拙者悟少，赖世人领会之。《皇经》扬善抑恶，道理深藏，世人若能虔诚恭诵，必能恍然大悟，自得功益也。兹逢星洲德阙复印《中外普渡皇经》之时，本相特赐柳笺。以作序文。

本玉清内相降于星洲德教济霞阁

天运甲申岁二月初二日

2004年2月21日

《新颁中外普渡皇经》重刊  
跋

新代世人性不善  
颁布经典为德扬  
中土起源传四海  
外族境界来互相  
普沾五洲留德泽  
渡尽尘客归乐天  
皇恩浩荡惠民庶  
经书问世将百年  
重修编辑着实理  
刊本问世启昭彰  
跋章济颠奉命着  
文词引用言先贤  
道谛阐理启明察  
济公才疏学又浅  
引用庄子几句话  
用来包尾作主张  
庄子哲学作明训  
子都正义启悟然  
之知皇经之主旨  
云曰如下示明彰  
夫德何从又何去  
大哉人生怎求强  
块儿正气乾坤贯  
载成凡尘之阴阳  
吾之形体天赋予  
以知寄托顺自然  
形状变化无固定  
劳疲生命柔又强  
吾有生命天赋予  
以到晚年求安祥  
生来数十何求取  
佚乐时间等晚年  
吾在暮岁才享受

以到晚年求安祥  
老当益壮人人望  
息步不与世争强  
吾到死亡就安息  
以知一生寿何长  
死亡到来知安息  
故此一生怎求强  
善真与美为宗旨  
吾的生命由先天  
生死就是快乐事  
者知此理着圣贤  
乃仙乃佛脱苦海  
所知此理是贤良  
以吾之生为乐事  
善生善死便成仙  
死去生来有何别  
也是一样理相然  
善生就是人所祷  
夭寿就要求益长  
善死凡人喜欢得  
老幼一生都求强  
善有善报此实理  
始性本善何变迁  
善死善生静观看  
终极一时去何乡  
此是庄子有明训  
乃作人生之主张  
大限来时不由吧  
理由如上宜精研  
来诵皇经应了解  
作善积德植仁良  
跋文论起死生事  
言理道德劝世篇

庄子有云：[夫，大块载吾以形，劳吾以生，佚吾以劳，息吾以死，故善吾生者乃所以善死，也善夭、善老，善始善终]。此理真正！

天地赋予形体来使我有寄托，赋予生命来使我疲劳，赋予暮年来使我享受清闲，

赋予死亡来使我安息。所以说，以吾生为乐事的，也正是以我死为乐事的。人的一生就是要求个平安地出生、平安地活着、又平安地死去。但是有几人能可生来无嫌，死去无怨，千万无一。故天有好生之德，人有立善之心。甲子值岁，两皇飞柳著成真经，宏愿中外普渡，迄今将有一纪之寒暑。经书传流四海；德理遍布五洲，春秋不计，时序无常，皇经再度编辑重刊，是愿挽救苍生，德灯照耀迷世。是次全球德生乘缘共证，应机同结，由狮岛李君锦祥浅译深义。易文化世，道济得意甚感，一柳数言寄笔，集先圣之哲理，借先贤之明训，几句明训是为跋矣！

天运己丑年四月初二日，国际德教研究中心开幕礼时辰

道济寄笔于泰国德教慈善总会

# 新颁中外普渡皇经

## 经文

## 白话翻译

### 万天川主<sup>①</sup>祝香<sup>②</sup>咒<sup>③</sup>

氤氲<sup>④</sup>香气本阴阳<sup>⑤</sup>

浓厚的天地正气造化万物，就是本着阴阳所产生的。

藉<sup>⑥</sup>此阴阳度万方

现在玉帝要渡回人与众生回归天堂，也就借用这阴阳的正气来救渡万方的四生六道众生。

度尔万方归圣教

使万方的众生都归依圣教，依着圣教的教诲，修身养性，渡己渡人。

遵行圣教庆虞唐<sup>⑦</sup>

使到每个众生都遵行圣教的教导，回归到太平及有道德的社会，如尧舜时的仁政太平日子。

注解：

- ①. 万天川主：邵圣：万天即圣讳，川主即刘备先帝，万天在大罗天之外，此封至大至高至尊之义。
- ②. 祝香：邵圣：祝是祝颂，香是天地正气，小则谓香烟，大则谓香气。
- ③. 咒：邵圣：咒是有力量之密语，能除一切冤业，能成一切志愿，就字体而言，乃人之二口，是人上两口，一是一非，一邪一正，深玩可得二口孰正孰邪。
- ④. 氤氲：浓厚的烟云雾气，这是天地还没有分开之前无极慢慢变为太极，之后再生天地星斗。  
邵圣：氤氲乃由天地原本之正气而来，阴气黑暗，阳气明亮，万物得正气者，能得居上中之品物，得戾气者，故生下等质物。
- ⑤. 阴阳：天地万物都由阴阳造化。
- ⑥. 藉：邵圣：藉者借也，借此香气，渡过万方，方能均遵圣教，如尧舜之人民。
- ⑦. 虞唐：邵圣：唐者指尧帝时代，虞者指舜帝时代之仁政也。

祝水咒

- 天一生兮地六成<sup>①</sup> 天地所生成的第一件东西就是水。
- 好将壬癸<sup>②</sup>濯凡根<sup>③</sup> 好好把这水来清洁我们凡俗人的七情六欲的根。
- 恭呈御案<sup>④</sup>迎仙佛 身心清洁之后，就摆上神案迎接仙佛。
- 洗净邦交<sup>⑤</sup>颂神明 水清洁了人的身心，洗掉了野蛮的心态之后，每个国家就变为文明太平的国家，世界就能升平，世人便可以歌颂上天神明的保佑。

注解：

①. 天一生兮地六成：天地生长的第一件东西就是水，因为水可以滋养万物。

天一：是代表阳数或奇数（一、三、五、七、九）。

地六：是代表阴数或偶数（二、四、六、八、十）。

在《易经》的道理，第一数字就是一，一是天为代表，二是地为代表。万物都是天生地成，就是天命令万物的生下，但必需落到地上，才有形体造成，如人的肉体是在大地造成的。人活的时候，灵魂（就是天生的人性）被肉体（是地上五行造成的形体）包住，死后灵魂离开身体，回到虚无的境界。

邵圣：天之始生是水，因水能滋养万物，何以要始生水，因水为气之子，由气之始化，点滴下降，何以要地六成，因一水生至五为极，辗转润动，到地而止。

②. 壬癸：是 10 天干之 2，属北方，水。壬癸代表水。

③. 濯：就是洗。

凡根：凡人的七情六欲，喜怒哀惧爱恶欲（七情）；色（眼）声（耳）香（鼻）味（舌）触（身）法（意）：（六欲）

邵圣：仙佛取水，能涤濯贪嗔痴爱，以超凡化真成圣。

④. 恭呈御案：恭敬呈上。御案：神案迎接神圣仙佛。

⑤. 洗净：每个人洗净了凡根，就不再野蛮斗争。邦交：邦国的交际来往。

邵圣：邦国用此，能洗野蛮愚顽，以成光华文明。

⑥. 颂神明：祝颂神圣之英明，保佑世界升平。



祝灯<sup>①</sup>咒

- 长明公<sup>②</sup>吐焰煌煌<sup>③</sup> 灯烛吐出光辉，明朗辉煌。
- 照澈大千四表光<sup>④</sup> 照亮了天上的一切无量世界。
- 黑暗<sup>⑤</sup>扫除微亦显 把一切的黑暗都扫掉了，连细微的东西也显示出来。
- 维持中外<sup>⑥</sup> 维皇<sup>⑥</sup> 但是要维持世界太平光明，就必需恳求上天玉皇上帝了。

注解：

①. 灯：油灯电灯。邵圣：灯用火登二字配合，是火上升登而能发光明。

②. 长明公：油灯电灯，因可不停的明郎发光，故称长明。

邵圣：天地生物，质体之火，能明能暗，日明于昼，月明于夜，惟灯烛添油谓之长明公，是故佛祖拟名燃灯，近世金丹门取供灯即佛义，犹众生修炼身心，刚强不坏，添油长明，得到彼岸，不生不灭。

③. 吐焰煌煌：邵圣：是故长明公吐焰煌煌。

④. 照澈大千四表光：邵圣：能照彻底光明，远及大千四表，因三千世界，上中下均含三千日月星辰，光射地点之宽，何况四表不逮，查四表即《尧典》光被四表之恩泽。

⑤. 黑暗：邵圣：其它黑暗，如洞如狱，何难普照？

⑥. 维持中外<sup>⑥</sup> 维皇<sup>⑥</sup>：邵圣：近来用灯渡幽，亦是本诸法理之施用，亦非灯光可能维持，恳求得到的意思。

中外：中国及外国。

维持：维持世界不再黑暗，而能文明，不再战争而能太平。要如此太平，也只得求上天玉皇庇佑世界太平吧！

邵圣[总批曰]:

以上三咒，是继续相承，由天地氤氲之气，变为阴阳之气，由阴阳二气，含混上蒸，遇戾寒而成水下降，犹水之柔弱内明，不及火之干燥外明，因取水生长物质，后必复以水洗去浊污，复用火蒸日晒，而放光明，所以不用木火石火，独取灯者，以其长明吐焰煌煌也。

## 经文

## 白话翻译

### 孚佑帝君<sup>①</sup>净身咒

五体由来落后天<sup>②</sup>

自从人的灵魂落在身体出世之后。

乾坤染垢异当年

经过长期时间把我们的身心污染了，跟当年第一次出世的时候，已经变的不一樣了。

今刷洗，结奇缘<sup>③</sup>

现在要清洁身心，就必须拿着刷子大力的洗，清洁之后，才有资格跟神圣仙佛结一个特殊的缘份。

斋明盛服<sup>④</sup> 上叩 瑶天<sup>⑤</sup>

之后我们便可以穿着清洁的衣服，叩拜瑶池天上的造化主王母娘娘了。

邵圣注解:

- ①. 孚佑帝君：邵圣：即是吕纯阳祖师之上天尊爵为讳号，因在终南山修成正觉，为洞中宾客，以洞两口为姓，于是取名吕洞宾字严，证道成真法号为纯阳，后因救劫愿力弘伟，歷受凡世帝皇书赠。又受天皇玄穹高上帝勅封金阙玉清内相孚佑帝君，孚者信用也，佑者护理也，以信用护理天人事宜，救拔众生灾厄，不亚真君（即玉皇关帝）主宰山河之妙义，夫以信用普天尽地，其身当能净洁，表范经咒不朽。

- ②. 五体：邵圣：眼耳鼻舌身，先天五体，至洁易浊，而落后天用事（即降生为人），然在先天本清，得干阳之气，被后天红尘所染，蔽去元阳，而属坤阴，则大异当来生之年。
- ③. 今刷洗 结奇缘：邵圣：果能炼阳去阴，不异在水洗，恐洗不净，复用刷，务要八万四千毛窍，不留一点渣滓，始能与仙佛同体，结天人之缘。
- ④. 斋明盛服：邵圣：然后穿整衣服，净洁心身。
- ⑤. 上叩 瑶天：邵圣：上叩 瑶天之荫庇。

邵圣[总批曰]：

身净方能敬天地，礼神明，何况 上帝，益要用净身以叩，纵不能感格 上帝，亦算沐浴身体卫生要紧之一。

## 经文

## 白话翻译

### 斗口<sup>①</sup>星君净口<sup>②</sup>咒

太和宫殿<sup>③</sup>应堤防

在重要的时间或地方，（如在太和宫殿）必须断绝乱言。

绮语狂言用不臧<sup>④</sup>

美丽的话，没有道德的话，都不该用。

兑卦体<sup>⑤</sup> 鹊桥<sup>⑥</sup>乡

口就象兑卦的形体 ，也如鹊鸟造成的桥一样，吵叫得太多了。

涤除垢秽<sup>⑦</sup> 朗讽 皇章

把不干净的语言戒掉，净洁了口德才来讽诵皇经吧！

注解：

①. 斗口：邵圣：斗口星君是北斗七星之首。

②. 口：邵圣：口者乃众生生长门户，人之吉凶祸福之枢机，故常人所说，病从口入，祸福由口出，不可不慎。

③. 太和宫殿：邵圣：乃重要慎言之地，稍一忽失，小则失身，大则害家，故要堤防，如塞河口。

④. 绮语：多彩色而不正道之言，本佛家语，为十恶道之一，邪言不正，其犹绮色。

狂言：狂妄之言，不安本份，不有道德之言。

用不臧：臧是善的意思，即用绮语狂言即不善也。另一说：臧是藏的意思，即绮语狂言用而不藏，皆不可也。

邵圣：绮语虽能惊人听闻，狂言能越规犯矩，最足招尤惹怨，不藏则有莫大之害，其害何以在，缘由不净而来。

⑤. 兑卦是口，兑卦的形体☱如一个口也！（易经）

⑥. 鹊桥：舌头就象一条桥，鹊鸟不是叫不停吗？就如人的舌头，讲话不停。

邵圣：鹊桥比舌剑，至关危险。

⑦. 涤除垢秽：涤：洗也。

## 经文

## 白话翻译

### 桓侯大帝<sup>①</sup>净心咒

人本一小天地<sup>②</sup>

人是天地生成的，所以每一个人就像天地一样，有阳有阴，有亮有暗的时候。

心为主宰之君<sup>③</sup>

当人出世之后，便由人欲的心控制了一切思想行为，染上七情六欲，歪邪的思念。

扫三飞四<sup>④</sup>正离明<sup>⑤</sup>

因此须要把三心四相扫掉，才能够把人心变为道心，立正明郎的心火，照明心身。

杂念邪思<sup>⑥</sup>莫使毫留方寸<sup>⑦</sup>

不让丝毫的歪邪思念留在心上，使心也明朗起来。

注解：

①. 桓侯大帝：邵圣：桓侯是世前张飞之封号，因其身作事，在汉末三国史书，最有价值伟人，粗中有细，临事不忽，由于心德，故能净心。

- ②. 人本一小天地：邵圣：夫人体天地而生长，不异天地之形，惟在善净不善净，善用不善用。
- ③. 主宰：主管。君：心为君，身为臣。心主管人的一切行止。
- ④. 扫三飞四：三为三心，即是过去，现在及未来之心；四为四相，我相，人相，众生相，寿者相。佛家：三心四相若能扫去，心便空了，道便可成了。  
邵圣：倘能如帚扫地，除去三点渣滓，抛却四种污秽，即见遍地光明。
- ⑤. 正离明：离为八卦离卦之名，即代表火，正为拉正。拉正心中之火，使其明朗也，把一切心中杂念邪思扫去，不留于心中。  
邵圣：所以难为者，由于懒惰。
- ⑥. 杂念邪思：繁杂的念头，邪妄的思想。
- ⑦. 莫使毫留方寸：邵圣：过去渣滓未曾一次扫尽，现在之灰尘又来，致将四壁拥堆成山，故要努力精勤，不要一丝一毫逗留方寸之地，阻塞离明正径大道。

## 经文

## 白话翻译

### 玄天上帝<sup>①</sup>荡魔<sup>②</sup>咒

邪正原不两立<sup>③</sup>

邪与正原本就不两者同立一处。

古今已成定规

自古至今，已经成了一定的规律，不能更改。

堂堂正气辅颠危<sup>④</sup>

人、社会及国家，都须要培养天地之正气来辅助已经颠倒危险之人心及社会风气。

敕令修罗形藏影退<sup>⑤</sup>

玄天上帝也命令邪魔修罗不再在世间捣乱人心及社会风气，使人心归正。

长跪礼奉<sup>⑥</sup> 仰启<sup>⑦</sup>

长久的跪在地上，以礼敬奉玉皇上帝。抬头瞻望，开始领恩。

太无外<sup>⑧</sup>无上慈悲主<sup>⑨</sup> 仰启

无极境<sup>⑩</sup>无上玄窿主<sup>(11)</sup> 仰启

大罗天<sup>(12)</sup>无上玄穹主 仰启

弥罗天无上玄旻主

注解：

①. 玄天上帝：北天谓之玄天，玄天上帝居于北天第十二层天[紫微宫]，消除劫厄等事。《天界传真》

②. 荡魔：消除妖魔修罗恶鬼妖精等。人心中的邪念恶意，也如妖魔一样，绕着人心，也须把它们消除掉。

③. 邪正原不两立：邪人(物)与正人君子(物)原本就不同立一处。邵圣：邪多能胜正，正多能掩邪，自古及今，理所必然。

易经：方以类聚，也同一个意思；邪归邪，正归正。因此，在社会国家里面，总是有集团的存在，肯定有正有邪，忠与不忠的分别，自古至今，国家社会、家庭，各个机构都有同样的分离，人心也一样，有时善良，有时不善良。总而言之，人与团体皆是一样，须要时时把邪念恶念去掉，不使它们留在心中，这样人心才能归正，修道才可成功，国家世界才能太平稳定。

④. 堂堂正气辅颠危：正气：孟子所说的天地浩然正气也。辅颠危：辅助颠倒及危险的人和万物，使其为正安立。

邵圣：亦必须用堂堂浩然至大至刚之炁，充塞天地，遍满宇宙，方能扶颠为正，转危为安，急速勅令修罗魔王藏形敛迹，退避三舍，而不敢侵犯人心方寸之地。

(这也是上天的慈悲!)道不远人，人自远道。魔不近人，人自招魔。(因此，人必自修也。)

⑤. 形藏影退：形影消退，即消除了。

⑥. 长跪礼奉：邵圣：跪取卑下之礼，不长跪不足以表示敬奉之成礼。

⑦. 仰启：邵圣：即瞻望，开始启请领恩。

⑧. 太无外：太是大，大到无可再大了，最大的东西是无外的。

邵圣：乃至大至高无上，是在普天三十三天，盖地七十二洞天福地之外，另有之天，可称无极之处所。

⑨. 无上慈悲主：邵圣：圣境天界，慈悲莫过于王者之母。

⑩. 无极境：邵圣：无与無之别，一是天元混合之炁，一是后天灰烬之气，合无极是至清至静，无色无欲，非非想之境界，乃玄窿元皇居之(窿是中天高四面低垂之义)。

. 玄窿主：即鸿钧元皇(老祖)也。

. 大罗天：邵圣：大罗天在弥罗天之上一层，此罗是列罗众星宿，乃玄穹上帝张金容居之为主。

## 经文

## 白话翻译

侍宸诸星宿

飞鸾众仙真

中元甲子春

皇经蒙颁布

妙道难思议

导引世尘迷

臣<sup>(13)</sup>今净三业<sup>(14)</sup>

口诵及身行

惟愿 大慈悲

开受臣所请

慈光烛卑贱<sup>(15)</sup>

聪<sup>(16)</sup>听铃音声

音澈通万天<sup>(17)</sup>

铃响达九地<sup>(18)</sup>

百灵<sup>(19)</sup>皆会集

合符帝一前<sup>(20)</sup>

七祖断玄滞<sup>(21)</sup>

受事会 玉皇<sup>(22)</sup>

存顺而没宁<sup>(23)</sup>

由中以推外<sup>(24)</sup>

成就一切愿

如经所称述<sup>(25)</sup>

中元之运会，甲子年之春天。

普渡皇经承蒙玉皇颁布给三界及凡尘世界。

所示的玄妙道理，实难以思想及议论也。

皇经之旨意，在于教导及引领世上红尘的迷昧众生，使他们离开苦海，回归天堂。

臣(我)今净洁了口身心(称三业)。

口诵皇经及身心皆实行皇经的教导，不只诵读而已。

希望大慈大悲玉皇上帝。

开恩接受臣(我)的请求。

求玉皇慈悲的灵光，如灯烛一样照着宇宙一切的万物。

使他们能够清楚的聆听诵经时所用的铃，铃音及诵经之声音。

使声音透澈的响到整个天上。

铃声及经声也响到地狱各地府。

使到所有的阴灵或圣灵都来会集。

一齐相合在玉皇上帝之前。

使我(诵经者)七代的祖先也一齐来面见上帝，把他们停顿在地府的灵魂也全部超出地狱，不再受苦。

来接受玉皇的圣恩，奉事上天及会见玉皇。

使到存在世间的人民都可顺利的生活，而已死的灵魂也可安宁。

这样的圣恩，可由中国传到外国，使世界的万物都能得益得救。

成就他们的一切愿望。

正如皇经所述明。

从此渐进修 从此每个人及万灵皆可慢慢修持。  
成道事 诸圣 最后成道奉事及向神圣仙佛学习修持，成仙成佛。  
三业六根罪消灭 我把口身心(意)三业及眼耳鼻舌身心(意)六根洁净，也求玉皇上帝赦除我的一切罪恶，使它们完全消灭掉，使我修持成功。

志心叩启<sup>(26)</sup>

无极太极生天生地生人生物大天尊<sup>(27)</sup>

志心叩启

无极玄都先天妙境玄窿高上帝元皇阐道大天尊<sup>(28)</sup>

志心叩启

黄金金阙白玉玉京玄穹高上帝玉皇宥罪大天尊<sup>(29)</sup>

志心叩启

万世人极三界圣尊玄旻高上帝玉皇赦罪大天尊<sup>(30)</sup>

志心叩启

三界十方传经演教济人利物大天尊<sup>(31)</sup>

志心叩启

临坛鉴察纪功录过上天下地众神祇<sup>(32)</sup>

注解：

- . 臣：凡人卑称自己，尊敬神明也，即我的意思。
- . 三业：修道称口身意(心)为三业。看前净身口心之咒也。即把身口心完全净洁了，才来诵皇经。
- . 卑贱：谦称自己及万物，包括一切的幽灵动物植物，及自己死去的七代祖先之阴灵。
- . 聪：听觉灵敏。
- . 万天：所有的各层天堂。
- . 九地：九泉各地即地狱各地府。
- . 百灵：天地间一切有灵性的万物。包括神明人鬼，动物植物，泛指有灵性的各物。



- 合符：相合，帝：玉皇上帝也。一前：一齐在玉帝之前。
21. 七祖：七代已死的祖先，灵魂停滞在地府幽冥之中，诵经修持及积德之力，能把他们救渡出来。参看邵圣注解在下。
  22. 受事会玉皇：接受，奉事，及面会玉皇。
  23. 存：生存在世间。没：即死后不在世间。
  24. 中外：中国外国也。
  25. 如经所称述：如皇经所教导也。  
邵圣：弥罗天是漫布排罗，各圣贤仙佛聚会之所，玄旻上帝新皇所居圣境，主政发号施令御群臣，以及各星辰及各飞鸾仙佛圣真用事之天界，故当中元甲子春季，降演普渡皇经，其中玄妙之道，深费恒沙，不可思议，无穷数以领悟，导下民醒愚蒙，启净业，不求多福，只愿口诵及身行，以纳受下民之诚请，祇望慈光照得卑贱之体，铃音上通天，下传地，一切之灵植祥瑞，均会合帝座前，如此之恩，可以上超始祖，太祖，上祖，高祖，曾祖，祖父，父母之七祖，断绝魂魄之滞塞，同来事奉玉皇，由此足见诵经之力，生者能安顺，死者能宁静，至少小之地，可推其大远之方，咸成一切人民诚诵之愿，亦必还要照经言而行，慢慢虔修，日进月行，三业之口过，身过，心过，及眼耳鼻舌身意之冤业，罪业，过业，悉因而蠲免赦宥，归于消灭，三诵使惊心铭刻五内，[总批曰]元皇玄窿乃窿盛远大之名称。玄穹是高上，无穹无边之尊讳。玄旻在秋天为旻，取肃清收杀之时令，为圣讳。人民诵经，端赖诚恳，即能如愿以求如愿以赐，功效之伟，久念才知。
  26. 志心叩启：邵圣：志即专一心念，叩首启请，不但口诵，而心亦要不他思，方能来格享之旨。
  27. 无极太极生天生地生人生物大天尊：邵圣：无极本来虚空，太极由无而混沌，在十二万年后，天翻地倾，万物灭绝于十二万年来往辗转之际，再造一切世界之人，惟王母可担当宇宙，摄定乾坤，而为天尊。
  28. 无极玄都先天妙境玄窿高上帝元皇阐道大天尊：邵圣：在奥玄之都会，开天尽美之境界，独元皇高上帝能居之。
  29. 黄金金阙白玉玉京玄穹高上帝玉皇宥罪大天尊：邵圣：金质最坚极固，并有光之称。阙乃缺也，是谓有名无实门可见，比喻白玉之洁白，白云之团聚，如京都之繁华，是故常言皇天无亲，举头可望而难及，犹古诗云，只闻方士升天去，未见由天走下来，极言其天之无阶而登之义，以清虚黄金金阙，白玉玉京，非玄穹高上帝，谁得而位之？
  30. 万世人极三界圣尊玄旻高上帝玉皇赦罪大天尊：邵圣：万世人极就儒所说三十年为一世，何况万世之一人，儒释道三教之圣兼尊。玄旻高上帝，主持午会，赦免众生之罪业大天尊。
  31. 三界十方传经演教济人利物大天尊：邵圣：三界是色界，欲界，无色界，十方是东西南北，东北，东南，西北，西南，加上下为十方，经能与天地同流，教化愚顽，以救济世人，便利之物，以供人需之天尊。

32. 临坛鉴察纪功録过上天下地众神祇：邵圣：临坛鉴察即随时过往之神圣，小过可当时纠正，示以警惕，大恶则纪录，考察三世祖德宗功之盈余欠缺，以核奏上帝而判断。

## 经文

## 白话翻译

仗此真香。普同供奉

我依仗这真诚的正气与一切众生，普遍共同的恭敬奉仰玉皇上帝。

仰叩龙颜<sup>(33)</sup>

我抬头及叩头于玉皇上帝圣颜之前。

俯陈蚁悃<sup>(34)</sup>

低头陈述我真心的祷祝。

今有省---县---居住弟子……  
敬为---事。

现在有……省--县-(地址)-居住下民某某，敬为（叩求什么事，说明什么事）。

特于---年---月---日

特于---年---月---日。

恭对阙下<sup>(35)</sup> 虔心讽诵

恭敬的对着玉皇上帝的圣殿下，虔诚真心的诵念。

新颁中外普渡皇经

新颁中外普渡皇经

皈依<sup>(36)</sup> 佩服

虔诚的信奉及钦佩皇经的道理。

心慕身行

心中仰慕及身体实行皇经的教导。

仰望帝慈

我抬头望着玉皇上帝的慈颜（面貌）。

俯从丹悃<sup>(37)</sup>

低头顺从着自己真心虔诚的信仰。

稽首皈命<sup>(38)</sup>

跪在地上，心身归向玉皇的圣意命令。

称扬宝诰<sup>(39)</sup>

称颂赞扬下面的宝贵告文，（两段宝诰的翻译，皆录自邵圣之注解）。

注解：

33. 龙：恭称皇帝也。颜：恭称长者的面貌。

34. 俯：低头。陈：陈述。蚁：细小的昆虫，自称小民也。悃：真心诚意。

35. 阙：泛指帝王的住所。

36. 皈依：本是佛教入教的仪式，现泛指虔诚归信宗教信仰。

37. 丹悃：丹：红色，即红色的心。悃：诚意。

38. 稽首：是礼节，跪下拱手至地，头也至地。皈：心身归向。命：玉皇的圣命。

39. 宝诰：宝贵的告文也。下面两条告文的宝贵在于告诉众生，玄穹高上帝的功德已经圆满，实在无穷无尽，不可思议；现已退位，升入大罗天。而玄旻高上帝，现任的玉皇大天尊，接管为十八代玉皇之圣职，管理一切三千大千世界，及所有的神圣仙佛，阴阳众生，圣恩浩荡，也不可思议也。世人应该知道两位玉皇之恩惠、泽及过去未来，教导众生，修德行善，不可造恶，皆可回归天堂也。

### 邵圣注解：

借仗此真诚之香烟。普同供奉上列诸天尊。一心望叩上列各天尊龙颜金面。俯首呈表。至微极小蝼蚁。愚悃诚心。即于当戴天立地之时虔修。对阙下。虔心诵读新颁中外普渡皇经。不徒口念。竟愿以污浊之身。反归西方真金洁白之地。心喜爱而身依经言而行。惟愿上帝悯恻慈悲纳受。从其请求之悃。叩头至地。称颂赞扬上帝宝贵之诰命。

## 经文

### 志心皈命礼

黄金金阙 白玉玉京

住妙有之境中

处玄真之天上

功成道备

故妙相卓冠于诸天

心广体胖

故慈光遍烛于三界

位尊而上极无上

弥罗升入大罗

道妙而玄之又玄

## 白话翻译

(以下录自邵圣注解)

志者。专心所向也。心者。诚心敬仰也。命者。人一叩首感格也。礼者。天理之节文。人事之仪则也。

霞彩结就，云雾罩成，黄金白玉的天色。

(玄穹高上帝)住在应无所住之境界。

开物成务非非想之中。

历万劫不泯(亡)之功成，三天两地(即先天)之道备。

故妙相无相，真实空相，超出诸天之上。

(玄穹高上帝之)圣心施五洲之广，法体遍三千之阔。

慈光灿烂，普烛三界之中。

所处之位，尊而无加，上而无增。

由弥罗天升入大罗天。

道妙无以复玄。

中国流传外国	中国流传外国。
真圣宗师 天人依仗	为真圣之宗师，天人之依仗。
大悲大愿	大悲四海之广，大愿万物之众，不能悉予恩泽。
大圣大慈	大圣而化，大慈而爱，下土众生，咸沾恩养。
玄穹高上帝玉皇宥罪 <sup>①</sup> 大天尊	所以为玄穹高上帝玉皇宥罪大天尊。
（三称二十四叩）	

注解：

①. 宥罪：即赦罪。

## 经 文

## 白话翻译

（以下录自邵圣注解）

### 志心皈命礼

专心归向玄旻高上帝玉皇大天尊之礼。

万世人极	（玄旻高上帝乃是）万代之世，人中之极。
三界至尊	三界之中，圣而且尊，为万世之瞻仰，人圣之极尊。
大义精忠	大义参天，精忠贯地。
清廉高节	清高配天，廉节配地。
不淫不移不屈	富贵不能淫，贫贱不能移，威武不能屈。
浩然气贯古今	一片浩然正气，通达古今。
乃文乃武乃神	（玄旻高上帝）足智多谋能文，威震华夏能武，机权变化能神。
卓尔灵昭中外	卓尔英灵之光，照射中外。
掌乾坤之悠久	掌乾坤悠久旋转。
位镇弥罗	位镇弥罗之天。

运日月之光华	运日月普照循环。
恩敷下土	恩溥五洲之上。
权综五教	其权能综合五教。
注生延寿丹书	注生锡福之丹书。
柄统三才	其柄能统治三才。
定死夺命黑籍	定死核亡之黑籍。
升降诸佛诸神	诸佛诸神，竭力教化，普济成功则升，敷衍塞责，教化不力则降。
予夺群仙群职	至于群仙群职，昼夜勤劳予赏，因循怠慢削职。
至灵至圣 至上至尊	以上之德能，非至灵至圣，至上至尊，何克以当。
伏魔上帝 消劫慈君	故其严威能治邪魔，精忠可消灾劫。
大悲大愿 大圣大慈	大悲万物陷溺，大愿四八终成。大圣而化世界之沉，大慈而挽黎庶之失。
玄旻高上帝玉皇赦罪大天尊	所以为玄旻高上帝玉皇赦罪大天尊。

邵圣[总批曰]:

玄穹上帝开始之时，为妙乐国王妙相，妙道天尊，主持三期龙华元运，故世之称，分为三呼，一呼阿弥陀佛，再呼南无阿弥陀佛，三呼南无天元太保阿弥陀佛，位处西方天竺国通明殿，方向遥远，瞭望就是在上古须弥顶，今之昆仑山帕米尔高原，极上之所在，故能中国流传外国，为天人宗师，至如今中元首岁，禅位中皇，掌理午会三期，尽此三期，乃天开子，地开丑，人生寅为一会，卯辰为二会，巳午为三会，亦是十二地支，从子至午，为阳气已极之时，故中皇命名 玄旻，取旻是秋天之义，能收万物之天，是欲三期普遍收罗九二元良，藉位弥罗，主宰乾坤，亦因 关皇歷受封谥，能御大侮，捍打患，庙貌巍巍，煌赫千古，参天精忠，祀典遍立之英灵，方克任此重命。

经文

白话翻译

开经偈

开始恭诵皇经经文之诗句

新民止善<sup>(1)</sup>本修身<sup>(2)</sup>

要使世人改过自新，拥有最善良的品德，玉皇上帝便在此经中督促每个人须要修身，从自己开始，去掉欲念恶习，明朗身心，再传授感化他人，使到每个人，都变为善良的人，不再变坏，天下便会太平了。

颁赐灵章<sup>(3)</sup>启太平<sup>(4)</sup>

两位玉皇大天尊，因此颁下这部玉皇普渡皇经，教导世民修身养性，实践道德伦理，开始天下太平的初步。

中土<sup>(5)</sup>江山<sup>(6)</sup>龙作主<sup>(7)</sup>

上天也降下圣人在中国出世，主管国政，治理国家，使其国富民安，仁政布于国土，如上古尧天舜日一样，四夷来归。

外邦种族<sup>(8)</sup>雁来宾<sup>(9)</sup>

外国的各不同种族人民，也如雁鸟一样，飞向中国，作为外宾来访。

普天星斗<sup>(10)</sup>朝金玉<sup>(11)</sup>

又如天上所有的星辰群斗，都朝向玉皇大天尊黄金金阙白玉玉京之所在。

度世苍黎<sup>(12)</sup>布甲丁<sup>(13)</sup>

玉皇要渡尽世上万万生灵回归天上，这圣意已经(或是将要)在东南之方向颁布。

皇矣鉴观<sup>(14)</sup>常不爽<sup>(15)</sup>

玉皇所监察之世事，从来就不有差错的，赏善罚恶，全部分明。

经纶<sup>(16)</sup>世运<sup>(17)</sup>庆风云<sup>(18)</sup>

玉皇掌管经营全世界的运程，特使之太平富裕，道德行于世间，人民的生活就在盛世之中，庆祝安定日子。这部皇经的宗旨就在此也。

注解：

- ①. 新民止善：《大学》：“大学之道，在明明德，在新(亲)民，在止于至善”，意思是大学之纲领，在于教人明朗自己本来明朗的德性，又当推及他人，使他人也同样去掉旧染之污，变为新的好人，使到每个人都变得至善至好而不再迁移，己欲立而立人，己欲达而达人。
- ②. 本修身：本着每个人都要修身为基础。《大学》：自天子以至于庶人，壹是皆以修身为本。
- ③. 颁赐灵章：二位玉皇颁赐给天下人民的圣灵文章，就是这部《玉皇普渡皇经》。
- ④. 启太平：开始太平的时候。
- ⑤. 中土：中国。
- ⑥. 江山：国家也。
- ⑦. 龙作主：龙代表最有道德的人，在位作为国家最高主领，道德与尊位，缺一不可。
- ⑧. 外邦种族：外国的各种族人民。
- ⑨. 雁来宾：如雁鸟每年飞移到中国作宾也。
- ⑩. 普天星斗：全天上的星辰日月众斗。
  - . 朝金玉：朝向黄金金阙，白玉玉京的方向。
  - . 度世苍黎：度尽世上的四生六道众生。
  - . 布甲丁：颁布在甲丁，即东南之方向，另一说，布置在八卦的帝震东南方向。
  - . 皇矣鉴观：玉皇呀，鉴察观看。
  - . 常不爽：常，即永远，不爽：不差失，即从来就不会差错。
  - . 经纶：经营，管理，主宰。
  - . 世运：世界的运程。
  - . 庆风云：普天同庆，风调雨顺，庆云吉星的太平盛景也。

邵圣注解：

能明新德之民，必后能止于至善之地：能止于至善之地，而后能修身。若人人能新民，个个能修身，而天下自然太平，不啻灵章谆谆告训，盖天下大定，四海升平之中，必赖九五之尊，飞天之龙，兴云吐雾，斡旋江山，亦必藉南蛮北貊，寒来暑往，鸿雁宾朋，而燮理阴阳，变化气候，际此之时，方见得天朗气清，普遍之星斗，皆拱朝金阙

玉京之处，世界之黎庶，同臻于帝震甲丁之方，同行于离明光大之道，方显得皇天在上，无眼能鉴观，无身能督察，善恶丝毫一点不错，以从中经纶主宰，循环始终之世运，而为风调雨顺，云庆星吉，都成万方和熙，五洲大同景象矣。

邵圣[总批曰]:

开经偈由八字冠顶，(此八字即：新颁中外普渡皇经)。使诵者能提纲契领，内 玄穹上帝四字句文，玄旻上帝六字句文，凑合天奇地偶十数，以了结午会龙华，天人奇缘，欲速三期元运，不堕天人之外，而入三途九幽，当早多诵多阐，不负演经 圣恩，然处干戈掇攘，五洲竞争，虎视眈眈，糜乱不振，文弱不强之时，当洗心涤虑，卧薪尝胆。以雪国耻，不可不读此经。不可不诵尧夫之词调。

## 经 文

## 白话翻译

- |                         |   |
|-------------------------|---|
| 承继道统邵圣赞曰 <sup>(1)</sup> | 邵圣，道统的继承人，在此称赞“开经偈”如下。                                  |
| 白种张牙舞爪 <sup>(2)</sup>   | 白色种族之人，张牙舞爪，欺压世界各国的人民，已几百年了。                            |
| 黄种俯首低眉 <sup>(3)</sup>   | 黄色种族的人，低着头，垂着面目，顺从听命于白种人的命令，任他摆布。                       |
| 一为爱子一弃儿 <sup>(4)</sup>  | 难道上天把白色种族当为爱子，把黄色种族当为被抛弃的儿子？                            |
| 上帝胡为愤愤 <sup>(5)</sup>   | 上帝何故昏乱糊涂到这样？  |
| 精卫终能填海 <sup>(6)</sup>   | 请看精卫之鸟虽细，但它的嘴巴不停的衔着石头，抛进大海，想把大海填为平地。                    |
| 愚公到底移山 <sup>(7)</sup>   | 再看愚公虽愚，但毕竟一代一代的子孙也可把山移开。                                |
| 全凭 <sup>(8)</sup> 一点寸心丹 | 做事的成功失败全赖众人的真心与否而已，救国爱民也只依靠黄色种族是否真心热爱国家，舍己为国，杀身成仁，为国效劳。 |



寤寐莫忘忧患<sup>(9)</sup>

只要黄色种族在清醒时或在睡眠时，千万不要忘记国家的外忧内患，人人为国尽忠，为民造福，为着大我抛弃小我，国家岂不强盛起来？大哉邵圣之言，诚哉邵圣之心！世人岂不流泪耶？

注解：

①. 道统：道统自伏羲，神农，黄帝传至尧舜禹汤文武周公孔子孟子之后，就不再传于世间。邵圣乃宋朝易经大师，上天把道统传授于他，也由他解释皇经。惟愿道统在于世上继续延续，发扬光大，使之不再失传。

邵圣注解：

即北宋易经大师，字尧夫，号伊川丈人，谥康节，后人称康节先生。

邵圣赞曰：邵圣称赞开经偈之文。

②. 白种：白色种族的人。

③. 黄种：中国人，俯首：低下头，顺从也。低眉：眼不敢抬起来，怕也。

④. 爱子：受宠之孩子。弃儿：被抛弃之儿子。

⑤. 胡：何故。悞：昏乱。糊涂。

⑥. - (7). 《蟠桃宴记》精卫乃是炎帝之女，名女娃，溺死于东海，变为精卫之鸟，因欲方便求道之人，故嘴衔上西山之石，投于东海之中，望能填海，变为陆地，精卫鸟日日如此衔石填海，久而不倦。愚公移山一事，也同样鼓起黄种的人，要不断的奋发，为国为民，为家为族。

⑧. 全凭：全依靠。寸心丹：红色的心，热心爱国，为国为民，死而后已。

⑨. 寤寐：醒与睡。忧患：国家的内忧外患。

邵圣注解：

世之读皇经者多。得要领者少。人徒知皇经是普渡而不知普渡之法甚多。难以法外普渡。若人人知国辱日盛月盈。均存爱国热心。如海之不能填。而能衔石以填。山之不能移。而能搬动以移。设若无此种力量。不可无此种丹心。即是国之兴亡。匹夫有责。愿后之诵皇经到此。当奋发有为。切齿发指。以挽世道人心。幸勿潦草读过，囫囵吞枣为要。

**正经** 凡诵五字，钟磬一鸣。[随缘即可，有钟磬即鸣。五字即“玄穹上帝曰”，“玄旻上帝曰”]

## 第一章 推原天地之始也

### 经文

### 白话翻译

#### 玄穹上帝曰

(以下录自邵圣注解)

- |                           |   |
|---------------------------|---|
| 无极其祖 <sup>(1)</sup>       | 无极之始，天未开，地未闢，阴阳未分，日月星辰未明。                               |
| 太极其根 <sup>(2)</sup>       | 至太极之候，天因以启，地因以定，日月星辰以明，阴阳交合，互为其根。                       |
| 或恍或惚 或杳或冥 <sup>(3)</sup>  | 一时有光辉，刹时又不见，故恍惚杳冥。                                      |
| 鸿蒙肇判 混沌初分 <sup>(4)</sup>  | 迨阴阳交感之气，漫布六合，鸿蒙如雾，肇然划分，恍惚因之不恍惚，杳冥因之不杳冥，混沌因之以分，天地因之以定。   |
| 上清下浊 凝重浮轻 <sup>(5)</sup>  | 方见得上清下浊，凝重浮轻。   |
| 星辰日月 <sup>(6)</sup>       | 日本太阳之火以光明，月藉水容以照耀。星体石华以灿烂，辰得土气以苍黄。                      |
| 雷电风云 <sup>(7)</sup>       | 雷借日火交感而发声，电藉震动奋发而闪射，风赖万物颤动而声呼，云本山雾升腾而散布。                |
| 虹霓霜露 <sup>(8)</sup>       | 虹处雨息而映彩，霓假日光而霞丽，霜本湿寒而产芽，露属暑热而滋潮。                        |
| 雨雪雹冰 <sup>(9)</sup>       | 雨属水体而降落，雪因寒雨而变成，雹本阳极而凝结，冰是寒极而缩成，以上所言，均是上天变化，轻清之象，降地之作用。 |
| 群山万派 八石五金 <sup>(10)</sup> | 至于群山俱起西北高原，帕米尔昆仑山，以发派五岳之万脉，而产红黄蓝白黑赤紫青八石，金银铜铁锡五金。        |

五洲异宝	五洋奇珍 <sup>(11)</sup>	五洲所异，五洋所奇，是因地寒温而不同，缘由性禀之难一。
在天成象	在地成形 <sup>(12)</sup>	在天上有云雾变化，万物成象，在地有山川之感应，万物成形。
象因形丽	形感象凝 <sup>(13)</sup>	因形象之不离，互为丽凝。
四垣四势	五曜五行 <sup>(14)</sup>	故有东南西北之四正，为木金水火四星之垣，均各恃其势，金星恃刚坚，木星恃长大，水星恃流远，火星恃炎烧，皆是先天五曜，居体以主宰，后天五行，居用以行事。

注解：

- ①. 无极其祖：无极是天地万物的始祖。《易经》和修道人所说的：“无极生太极，太极生两仪，两仪（阴阳）生万物”。无极是无形无像的，一切虚空。万物就从“无”而生“有”。
  - ②. 太极其根：太极生万物，就是万物的根。
  - ③. 或恍或惚，或杳或冥：太极之初，一切迷蒙，看不清楚，又好像很远，一片黑暗，像有也像没有。恍惚：不清楚。杳：远得不见踪影。冥：昏暗。
  - ④. 鸿蒙肇判，混沌初分：鸿蒙也鸿蒙，天地开辟之前是一团混沌的元气。  
肇：开始。判：判别分明。混沌：宇宙模糊的元气。太极正在变动之时，一切就是大模糊，大混沌之现象，慢慢才开始明朗，分开了，判明了，成天成地。
  - ⑤. 上清下浊，凝重浮轻：一切轻清的气，慢慢的浮上去而变成天；一切重浊的气，却慢慢的凝聚起来，最终而沉下而变成地。
  - ⑥. -⑨星辰日月，雷电风云，虹霓霜露，雨雪雹冰：上浮的气，慢慢变成星斗辰星、太阳月亮，雷电风云，虹霓霜露，雨雪雹冰。
  - ⑩-(11) 群山万派，八石五金，五洲异宝，五洋奇珍：下沉的气，慢慢变成地球上的万山大海，八石五金，五洲五洋，一切宝贝，以及一切的动植万物。
- 在天成象，在地成形：《易经·系辞上》：“在天成象，在地成形，变化见矣”，《正义》：“象”谓悬象，日月星辰也。“形”谓山川草木也。悬象运转而成昏

明，山泽通气，而云行雨施，故变化见也。《细说易经》：“天为阳，地为阴，在天成就日月星辰昼夜晦冥的诸般现象，在地成就山川河岳动植高下诸般型态，而宇宙间，错综复杂的万事万物，由是变化产生了”。

·象因形丽，形感象凝：天象地形，两不分开，天的万象，有了地上万物形状的相对相配，自然照得多姿多彩，美丽显现。地的万物，有了天的变化影响，使之不断的变化生长，凝住了万物的生老病死，变化不停。

·四垣四势，五曜五行：地上的万物的生老病死，生生不息，皆受天上的金木水火四星及五曜金木水火土的影响，使之生死循环，不断的变化。事实，宇宙天地的万物，都受到五行的影响而有生长死亡的变动。

### **邵圣[总批曰]：**

此章因天地开始，次第发见各物，变化象形，交感生成之理。故在陆生者巨，在水生者细，在陆生者细，在水生者巨，在陆者眼能开合，在水者必不能开合。胎生眼睫，由上交下，禽类由下交上，均因形象交感之性理而然。

### **⑥至⑭总论：**

“星辰日月，雷电风云，虹霓霜露，雨雪雹冰”，这十六项东西，都生于天上，称为“天象”。“群山万派，八石五金，五洲异宝，五洋奇珍”，这十六字指示的东西，都生在地上，称为“有形状”的万物。虽然天上地上的万项东西，生存的地方不同，一在天上一在地上，但却永远相连着，从不分开。试看地球之外，皆都是天。天空之内，包涵地球。两者何时曾经分开？千万亿年，都分不开的。天地阴阳造化万物，就因天地之间的互相感触，互相影响。如天上的雨，落在地上就变成水，水就养活了地上万物的生命了。天上的星球所射出的星光，都影响地上万物的生死，如太阳的烈光，太强不可，太冷也不可，万物的生死都受影响。因此天上的万象，岂不都影响到地上有形状的万物？天象因此而显得美丽明朗（丽的两个意思），地上的万物也因天象的运作而被凝住，受到影响变化。不论万物如何的被天象影响，万物的变动更改，都离不开金木水火土（五行）五星的运作：天地间的万物，都以金木水火土组成的。金性使万物刚强，木性使生长，水性使流远，火性使炎烧。这第一章的经文说明了天地之

开始，从无极生太极，生天生地，至生人生物为止，全部说得清清楚楚，说明无极造化万物的大纲。只要我们闭住眼睛，想一想就会明白了。

邵圣简介：[录自《周易辞典》517页吉林大学出版社]

邵雍(1011-1077)其先范阳(今河北涿县)人，随父徙居共城(今河南辉县)。字尧夫。号伊川丈人。因自名居处为“安乐窝”，遂又称安乐先生。屡召不赴，三十岁后游河南，隐居百源之山，人称百源先生。谥康节。后人称康节先生。邵古之子，邵伯温之父。与周敦颐、程颢、程颐、张载并称“北宋五子”。北海李之才摄共城令，授以图书先天象数之学，于是苦学于《易》，夜不设寝，日不再食，终有所成。开百源学派的先河，创“先天学”之易学体系。认为伏羲氏所绘的图式，虽无卦文，但尽备天地万物之理。认为《周易》卦爻辞为文王之《易》属于后天之学，遂很少顾及。其学说后人发展为算命学，还认为人类社会已盛极而衰，因而从古代三皇五帝等传说和某些历史现象出发，提出了“皇、帝、王、霸”四个时期的历史退化论。撰有《古周易》八卷、《皇极经世》十一卷及《先天图》。另有《渔樵问答》、《伊川击壤集》等。

### 经文

#### 元始天王<sup>(1)</sup>赞曰<sup>(2)</sup>

形象区分四五<sup>(3)</sup>

世界变化三千<sup>(4)</sup>

轻清重浊未分前

二极太无空点<sup>(5)</sup>

放之则弥六合<sup>(6)</sup>

### 白话翻译

#### 元始天尊赞扬说

天上地上的万物，都由四象五行区别以生。

在天生为三千世界，亿万星球。在地生化一切有生命及无生命的万物。

轻清的元炁(元始正炁)及重浊的元炁，在未分开变成天地之前。

正是太极与无极空虚之时，无物无相，只是一个空点作为代表。

但这个空点却隐藏着故有的元始正炁，散放之后，便布满宇宙一切空间，东南西北上下六个方向，造化天地万物。

- 卷之则藏一圈<sup>(70)</sup> 把这元炁卷起来，却又回归于无，变成一个圆圈，作为代表。
- 好将根祖觅丹<sup>(80)</sup> 田 人若能将这无极太极元始正炁培养成功，人就成了圣贤，如修道一样，丹田充满道气，丹就成熟，道便成功了。
- 不负经颁教演<sup>(9)</sup> 人能成圣成道，就不辜负两位玉皇颁赐这部皇经，教导及演说给众生修身养性，积德行善的苦心了。

注解：

- ①. 元始天王：三清教主之首元始天尊也。其次即灵宝天尊及道德天尊（太上老君，老子之原灵）。
- ②. 赞曰：即赞扬皇经第一章经文。下面“赞曰”两字，皆同赞扬各章的经文。
- ③. 形象区分四五：在天的万物叫象，在地的万物叫形。区分：分别。四五：四象及五行，四象即由无极而生；无极生太极，太极生两仪（阴阳），两仪生四象，即是太阳，少阴，少阳，及太阴。五行即金水木火土。全句的意思是，天地所有的万物，或象或形，皆由四象及五行区别以生之。
- ④. 世界变化三千：从无形无相的无极，化生太极，而后化生为天地万物，包括天上的三千世界，地上的一切万物。
- ③和④ 邵圣注曰：万物形象。皆由阴阳二炁以区分。四肢五体。莫不根据。太阳主开。少阴主阖。少阳主枢。太阴主机。四象以生。莫不依赖金短。木长。水曲。火尖。土正。五行以形。布满乾坤。变化三千。恒沙之多。世界之弥。
- ⑤. 二极太无空点：二极就是无极及太极。空点：空空洞洞，无物无相，以一点代表之。
- 邵圣：若在轻清重浊未分之时，阴阳未合之际。皆本太无二极。空空无物。不可见不可言之象形。然纵无象形。别难立名。只可以圈点包括其状态。以地支六合收藏其形象。

⑥. 放之：散放之，散放什么呢？散放无极太极所隐藏的元炁，即是元始之正炁。这正炁充塞于天地之间，造化宇宙万物，正如老子所说的“道气”，及孟子所说的“至大至刚的浩然正气”。世上的正人君子便要养成这浩然正气，才能做个至善的道德人物，救度众生，代天行道。弥：满。六合：东南西北上下。

⑦. 卷之：把东西弯转裹成圆筒。藏一圈：藏起来，变得很小的一个圆圈“0”。

⑥和⑦ 邵圣注曰：在远阔地方。难觅难求。反而就近。即在人身之中。四五之内。若得成正觉。悟圆圈。则一点灵光。空空洞洞。上可通天。下能达地。

⑧. 根祖：上段所说的“无极其祖，太极其根”。觅丹田：修道炼丹的人所要找的丹田，把道气贯满其中。

⑨. 不负：不辜负。经颁：玉皇所颁的这部皇经。教演：教导演说。整句的意思，不辜负玉皇颁赐这部皇经，以及教导演说的宏恩。

⑧和⑨ 邵圣注曰：况区区之丹田。何难充塞。背负皇天颁布正经大道。而不达到极顶矣。

邵圣[总批曰]：

人体天地以生长。务要以天地之德而行事。方不愧于天地间而生存。

第二章 言阴阳神鬼之功能。以明天地上下之作用也。

经文

白话翻译

玄穹上帝曰

(以下录自邵圣注解)

天神地鬼 上阳下阴 <sup>(1)</sup>	天之阳刚不化之气为神。地之阴魄易脆为鬼。
阳每下降 阴每上腾 <sup>(2)</sup>	阴每喜上。阳每好下。不交合则说阳阴。降腾则名阴阳。
神令乎鬼 鬼听乎神 <sup>(3)</sup>	神在上能令在下之鬼。鬼处卑故听命于神。
神鬼宰御 阴阳攸分 <sup>(4)</sup>	神鬼虽分上下。实不可离。而可合之势。如离则神不能自为神。鬼不能自为鬼。
各司其职 <sup>(5)</sup>	合则神能尽其为神之司。鬼能尽其为鬼之责。是神鬼互相宰理。交相御命。而阴阳之气。自然攸分。不致混杂。不致错乱。
各尽其能 <sup>(6)</sup>	各尽各的职司。各尽各的本能。 <u>以协助天地造化。</u>
下有形质 上无臭声 <sup>(7)</sup>	在下有形有质。在上无臭无声。但神鬼在内作用。
不言不语 或合或分 <sup>(8)</sup>	有何言语能听闻。有何形质能见观。不过是一点真灵至性，忽合忽分，主宰其中耳。

注解：

- ①. 天神地鬼 上阳下阴：上阳天神，下阴地鬼，这两句话，世上每个人都知道，所以做人必定要修身养性，做个善人，把一切阴毒害人的心意，都要灭掉，况要养成浩然正气，处处为人方便，舍己为人，为国为民，救渡众生，培养阳气，这样才能成仙成佛，做为圣贤。不然，危害他人，破坏万物，败坏道德，欺善损弱，花天酒地，不务正业，养成阴气重重，死后必落地狱。这就是大道自然的规律，不能移改。



- ②. 阳每下降 阴每上腾：但是天神地鬼，各各有其责任，皆须协助天地造化，生成万物，因此天神下降，阴鬼上升，各司其职。
- ③. 神令乎鬼 鬼听乎神：但鬼神升降，也必定有原则的。神命令鬼，鬼听神命，有条有例，不可差乱。
- ④. 神鬼宰御 阴阳攸分：神鬼各负其责任，或命令或听命，各分上下。但虽如此，实也不可分离，因两者不可缺一，如阴阳二气，实也相分相合，不曾离开。在用时分工合作，在质体上即相合。
- ⑤-⑥ 各司其职 各尽其能：鬼神上下各司其责，各尽其力，代天行道。
- ⑦. 下有形质 上无臭声：在下即有形质可看到，以应神鬼之运作效果。在上天却无有声色无有气味的造化，使地上的万物能够生长发育变迁，此便是上天的大恩大德，无有声色气味的造化。《中庸，三十三章末句》孔子引《诗经·大雅·文王》：“上天之载，无声无臭”。孔子说：至矣！意思是：“上天做事主宰，载运，没有声音，没有气味，可以说天的德行或主宰到极点了”。
- ⑧. 不言不语 或合或分：鬼神阴阳二气，虽然不言不语，偶尔分开，偶尔合一，但鬼神的力量及德行却无边无界矣！万物的生老病死幸福灾祸，皆由他们运作而成也，但福祸皆由自己善恶的行为而造成报应，非鬼神陷害也！

### 邵圣[总批曰]：

常言神不见。求之则应。鬼不窥，触之则殃。吾可就理性上。能以窥见。如木之枝叶光华。风之飘扬发动。其它不行而至。不急而速。聪明正直者谁也。福善祸淫者谁也。皆鬼神之形状矣。

### 经文

#### 灵宝天王赞曰

鬼神之德盛矣<sup>(1)</sup>

阴阳之用妙哉<sup>(2)</sup>

降腾听令巧安排<sup>(3)</sup>

### 白话翻译

(以下录自邵圣注解)

人之吉凶福祸。皆赖神鬼之德而凭依。

物之阴阳刚柔。亦因鬼神之能而妙用。

然鬼神降腾。各有一定地方。不能越其范围。是上帝早已安排。

四时行焉不害<sup>(4)</sup>

万物当春生之时。不敢不生。处夏长之候。不敢不长。届秋熟之令。不敢不熟。达冬死之期。不敢不死。由此推见。鬼神并行。亦不相害。

两大何无主宰<sup>(5)</sup>

天地之大，有鬼神为主宰。

二气自有胚胎<sup>(6)</sup>

阳阴之气。自交感成胚胎。

详明古往与今来<sup>(7)</sup>

若能详明古往今来之理。阴阳变化之奥。鬼神降腾之令。四时生物之序。

休云索隐行怪<sup>(8)</sup>

自可休说隐而难明。怪而难言之事。

注解：

①. 鬼神之德盛矣：《四书集注、中庸、十六章》子曰：“鬼神之为德，其盛矣乎？视之而弗见，听之而弗闻，体物而不可遗。使天下之人斋明盛服，以承祭祀。洋洋乎！如在其上，如在其左右”。朱子注：程子曰：“鬼神，天地之功用，而造化之迹也”。张子曰：“鬼神者，二气之良能也。”愚谓以二气言，则鬼者阴之灵也，神者阳之灵也。以一气言，则至而伸者为神，反而归者为鬼，其实一物而已。为德，犹言性情功效。鬼神无形与声，然物之终始，莫非阴阳合散之所为，是其为物之体，而物所不能遗也。其言体物，犹《易》所谓干事。

《四书读本》孔子说：[鬼神的功用，真是达到极顶了！看也看不见。听也听不出，但是确为事物的本原而为事物所不能遗漏的。使天下的人大家都斋戒清洁，穿了盛服去恭行祭祀的礼节；祭祀的时候，好像到处都是鬼神灵气流动充满的样子，或在上面，或在左右。]

②. 阴阳之用妙哉：阴阳之生成消灭万物，实玄妙矣。合之则生，散之则死，阴阳皆由鬼神主管之，看①注解。

③. 降腾听令巧安排：鬼神虽然管理万物，但也不能乱作胡为，一切皆由玉皇上帝主宰及安排。

④. 四时行焉不害：如四季之中，万物的生长死亡，皆有上帝的安排，皆不胡乱。

- ⑤. 两大何无主宰：事实天地两大事物，那里没有主宰？实是玉皇上帝在主宰也！
- ⑥. 二气自有胚胎：阴阳二气，交感之后，自然就生万物，这也是上帝之安排也！
- ⑦. 详明古往与今来：从以上看来，天地万物自古及今的生死变化，皆非常清楚了。
- ⑧. 休云索隐行怪：这样的解释，就很明白了，不是隐僻性异的迷信说法了。休：停止；云：说；索隐：索取隐僻的道理；行怪，行于怪异的事情了。《中庸·十一章》“子曰：索隐行怪，后世有述焉，吾弗为之矣！”杨伯峻译：“孔子说：探求偏僻的主张，干那些诡怪的事情，纵是后代能传述下来，我是不干的”。

**邵圣[总批曰]：**

鬼神之神。圣贤尚且尊崇。至不言怪。是因愚顽难明其理。在《易》则有载鬼满车。遇雨疑亡。阴随阳化。有象无迹之理。他如元鸟之生商。牛羊之饲稷。皆可征鬼神隐怪之朕兆。

第三章 详言河图生成之数。以发先天之始也。

经文

玄穹上帝曰

白话翻译

(以下录自邵圣注解)

[须看下面之图]

大道何阐 妙理何明<sup>(1)</sup>

先天大道。由何处开阐。奥妙至理。从何地发明。

龙河露秘 龟洛表珍<sup>(2)</sup>

皆从黄河龙马露秘。洛中灵龟表珍。因龙马身上之斑点。

位分先后 卦演羲文<sup>(3)</sup>

位生先天之文，灵龟甲上产后天之画。伏羲神农圣帝。体二物身上之斑点。绘成先后天影形。河图洛书二图方位。

一六壬癸 二七丙丁<sup>(4)</sup>

一六壬癸居北。而克南方二七丙丁火。

三八甲乙 四九庚辛<sup>(5)</sup>

四九庚辛金居西。而克东方三八甲乙木。盖相克实以相用。不克则不能成物。

戊五中立 己十外横<sup>(6)</sup>

(五与十居中戊己。五在内，十在外。)

参伍其数 对待其形<sup>(7)</sup>

[至于参伍其数乃是参者三也。是先天之参配合地二，为先天五数，皆是对待以立。]  
(先天一三三五之数，排列相对，一对二，三对四(看河图)。)

天地上下 水火平均<sup>(8)</sup>

是故天上地下。水火平均。

雷风相薄 山泽通灵<sup>(9)</sup>

雷风相薄(迫)。山泽通灵(气)。

乾兑离震 巽坎艮坤<sup>(10)</sup>

乾兑离震。是知来则逆。巽坎艮坤。是数往则顺。

自未顺丑 自午逆寅<sup>(11)</sup>

自未顺丑。是后天顺行之支。自午逆寅。是后天逆行之支(看下面之图)。

注解：

- ① 大道何阐 妙理何明：阐是讲明白。无声无色的大道，怎能才讲的明白；奥妙的道理又怎能说的清楚？
- ② 龙河露秘 龟洛表珍：龙马在黄河泄露天地的秘密，龙马之背上有黑白的点图，称为河图，先天之文。灵龟在洛水表示珍贵的天机，龟的背上有斑点，称为洛书，后天之文。（看下面图解）
- ③④⑤⑥ 位分先后 卦演羲文 一六壬癸 二七丙丁 三八甲乙 四九庚辛 戊五中立 己十外横：（看下 34 页）附《易经图典精华》说明。
- ③ 位分先后 卦演羲文：河图之黑白点数位，称为先天位，洛书之黑白点称为后天数位，河图是伏羲圣帝所画的；洛书却有不同的说法：邵圣说是神农大帝所画，书本所说是大禹所画的。卦有先天卦，是伏羲圣帝订之，有后天卦，是周文王画之。
- ④. 一六壬癸 二七丙丁：（看 32 页“河图配天干图”）河图之点，一六点居于北方，壬癸属水之方向，二七属于南方，丙丁属火之方向。特注《易经》之方向，与普通地图之方向相反，东西南北皆相反。（看 41 页《细说易经》）
- ⑤. 三八甲乙 四九庚辛：三点及八点居于左边东方甲乙属木之方向，四点及九点居于右边庚辛西方属金的方向。
- ⑥. 戊五中立 己十外横：五点居于中央属于土，十点居中央横排，中央属土。
- ⑦. 参伍其数 对待其形：参伍即三五之数码，即是先天数一、二、三、四、五之五个数码（后天数即是六七八九十），三个阳数即是一、三、五，及二个阴数二与四，合共五个数。一与二是南北相对，三与四是东西相对，在五行即一水克二火，四金克三木也。
- ⑧. 天地上下 水火平均：天在南方乾卦居上；地在北方坤卦居下（看先天八卦图）。水在西方坎卦居右，火在东方离卦居左。
- ⑨. 雷风相薄 山泽通灵：雷风互相激动，山及泽互相通气。（参看下面摘自各篇《易经》书籍）
- ⑩. 乾兑离震 巽坎艮坤：此八字乃是八卦之名称（看先天八卦图）。

⑪. 自未顺丑 自午逆寅：未丑午寅皆是十二地支，参看下面图样便明。邵圣顺逆之说法与普通《易经》书籍之说法相反。但邵圣的说法却有理由，即是顺逆着十二地支的时间顺逆而论。

### 河圖配天干圖

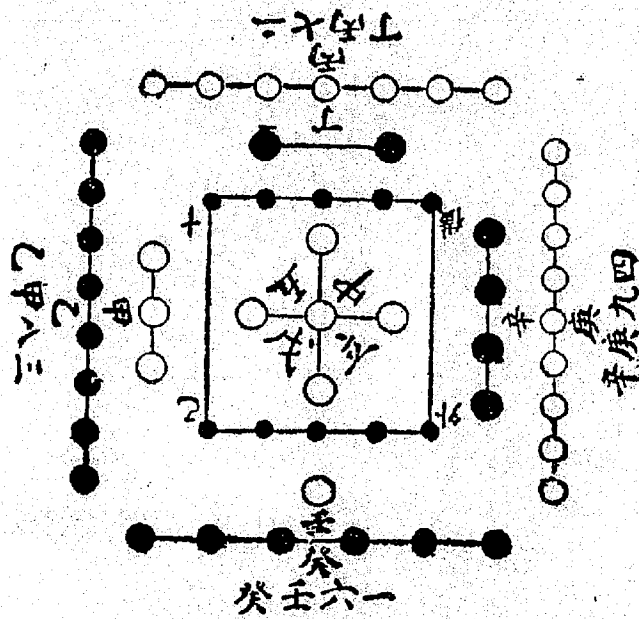

### 先天卦配地支圖

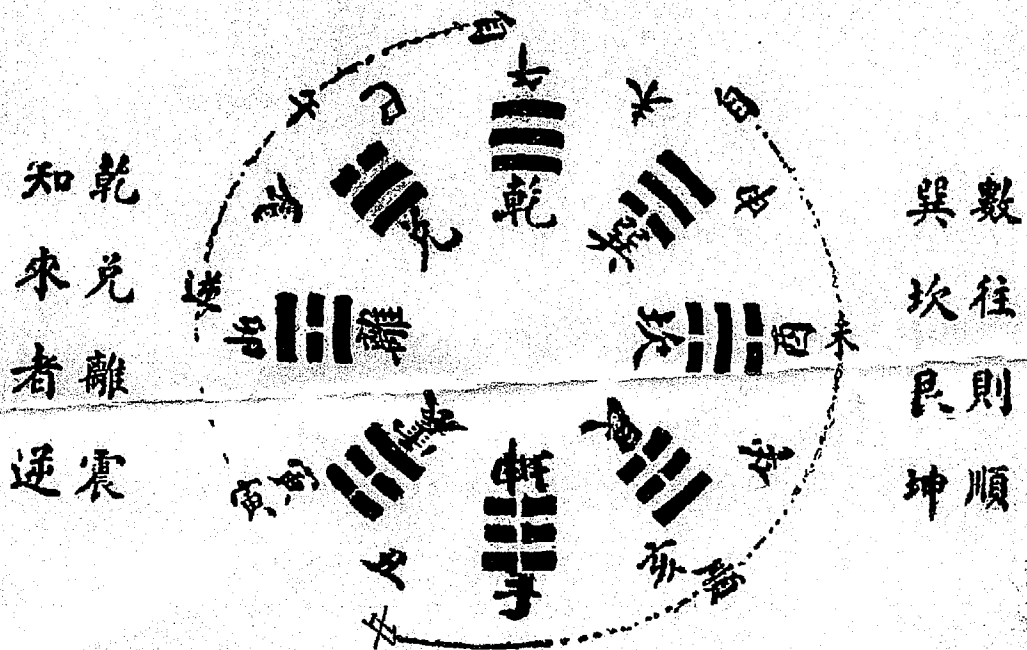

# 先天直圖

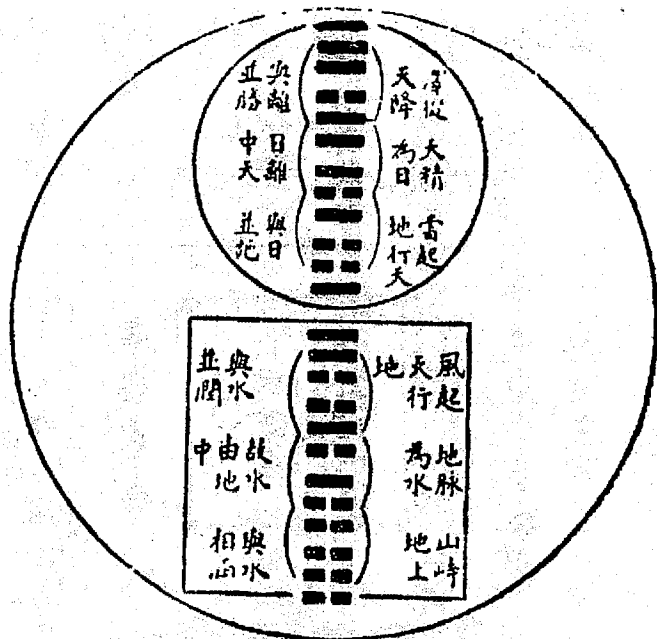

狀

因先天四卦不與斷之可後天象是承無不即此物色見覆載之矣

# 伏羲太極圖



南方純陽居於四隅  
 北方純陰居於四隅  
 離居於南方  
 坎居於北方  
 震居於東方  
 巽居於西方  
 艮居於南方  
 坤居於北方  
 陰消長  
 陽消長  
 陰生  
 陽生  
 陰微  
 陽微  
 陰盛  
 陽盛  
 陰有  
 陽有  
 離中  
 坎中  
 南  
 北  
 故  
 故  
 南  
 北  
 純  
 純  
 黑  
 白

## 河图

河图为《易》之本

所谓河图，就是由五组白圆圈（总数二十五）和五组黑点（总数三十）组成，共五十五个。其中，黑者象征阴，称地数。白者象征阳，称天数。《系辞》说：“天一，地二，天三，地四，天五，地六，天七，地八，天九，地十。天数五，地数五，五位相得而各有合。天数二十有五，地数三十。凡天地之数五十有五，此所以成变化而行鬼神也”。所谓“天数五”是指一、三、五、七、九；“地数五”是指二、四、六、八、十。天数之和二十五，地数之和三十；

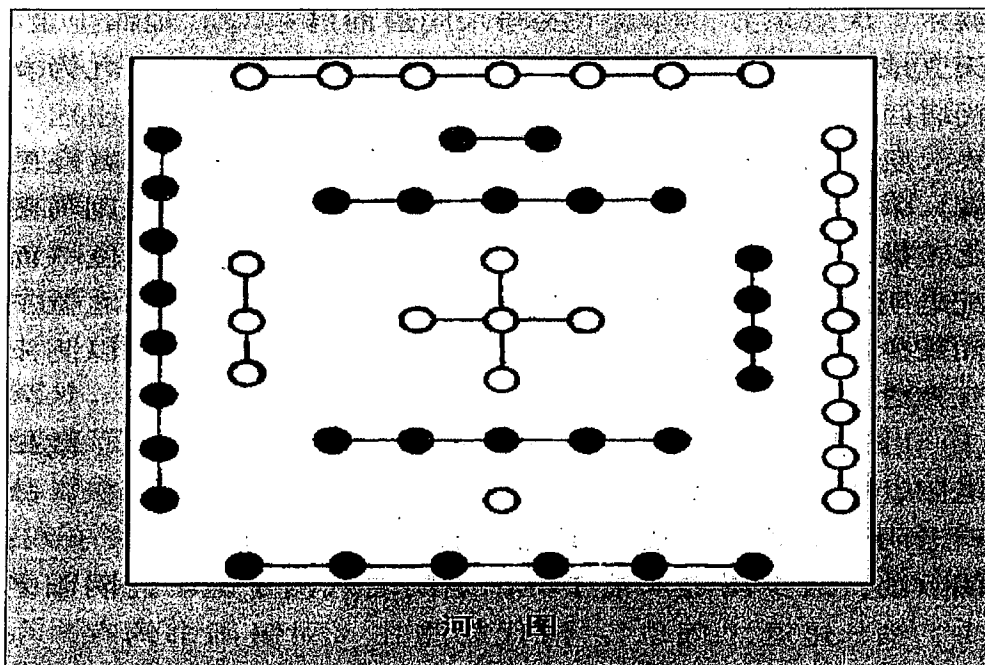

天地数总和为五十五数。“五位相得而各有合”，通说为：一与六合，二与七合，三与八合，四与九合，五与十合。按照传统的理解，其方位及五行属性为：上南（火）、下北（水）、左东（木）、右西（金）、中央（土）。

河图有生数与成数之分，成数由生数而来，一至五为生数，六至十为成数。所以每个成数皆依附生数而排列。依照“一阴一阳之谓道”的原理，“天一生水，地六成之。一与六皆属水，水居北方，所以“一与六共宗而居北”。“地二生火，天七成之”，二与七皆属火，火居南方，所以“二与七为朋而居南”。“天三生木，地八成之”，三与八皆



属木，天居东方，所以“三与八同道而居东”。“地四生金，天九成之”，四与九皆属金，金居西方，所以“四与九为友而居西”。“天五生土，地十成之”，五与十皆属土，土居中央，所以“五与十相守而居中”。明代张介宾在《类经图翼》中说：“生数为主而居内，成数为配而居外，此则河图之定数也。……（以）阴阳消长互配，如以老阳之位一而配老阴之数六，少阴之位二而配少阳之数七，少阳之位三而配少阴之数八，老阴之位四而配老阳之数九，是以阴阳互藏之妙”。

河图洛书是伏羲时代的产物。那么，中国文明史再不能以文字时代来划定了，而应以河洛数理为标志上溯新的文明史。这就是说，早在七千年至一万多年以前（伏羲诞生的时代），华夏土地上就有了高度发达的文明。不论五千年文明也好，一万年文明也好，其“源头活水”就是河图、洛书。

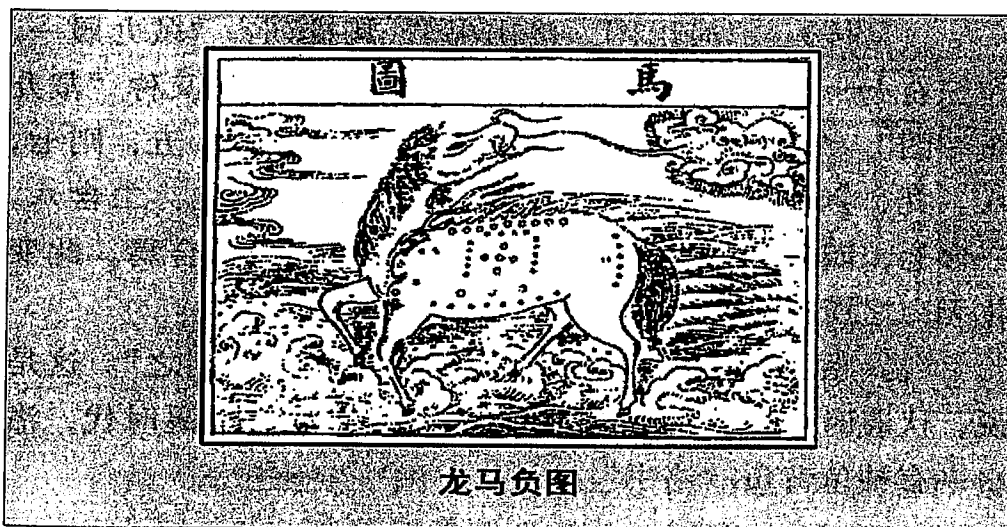

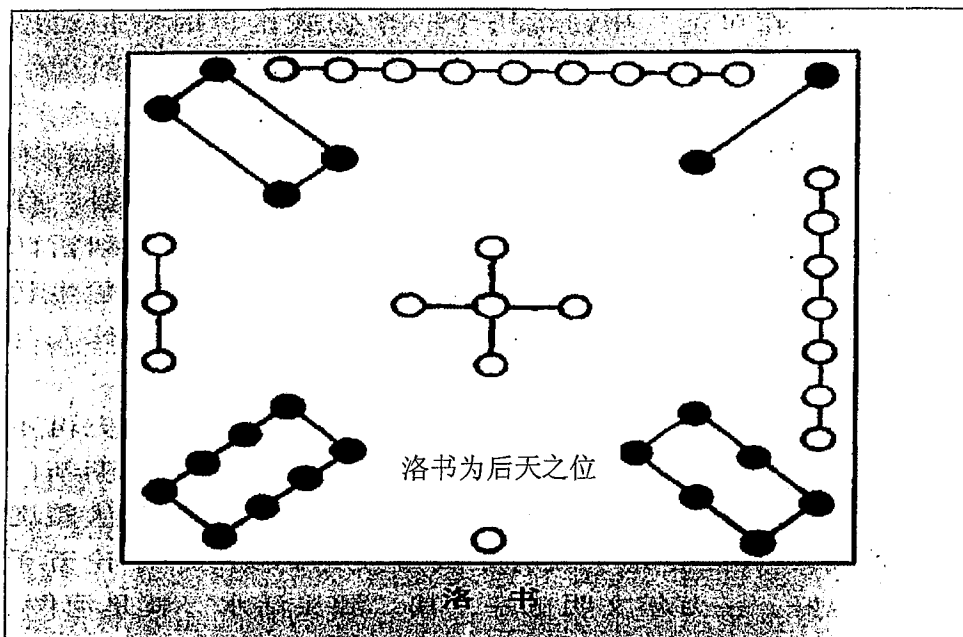

《易传》：“河出图，洛出书。”其排列：“戴九履一，左三右七，二四为肩，六八为足，五居中央。”又称“戴九履一图”。朱熹《易学启蒙》：“洛书之纵横十五，则七、八、九、六、迭为消长，虚五分十，而一含九，二含八，三含七，四含六，则参伍错综，无适而不遇其合焉。此变化无穷之所以为妙也”。

《易·系辞》说：“河出图，洛出书，圣人则之”。这是说，伏羲时代，黄河中有龙马背负“河图”；夏禹时代，洛水中有神龟背负“洛书”。

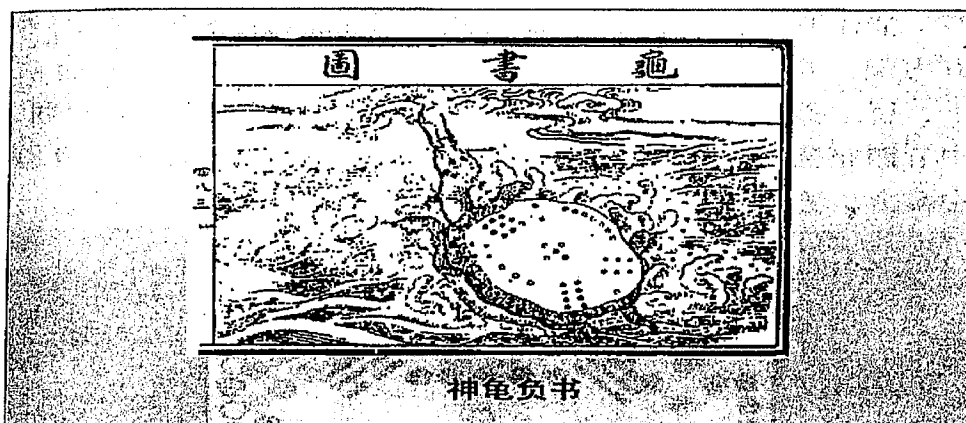

《汉书·五行志》曰：“伏羲氏维天而望，受河图而画之，八卦是也。禹治洪水，锡洛书而陈之，洪范是也”。元代易学家吴澄在《易纂言》载“河出龙马背后河图”，“洛书神龟背负洛书”的图式，称之为古河图，古洛书。

⑦⑧⑨⑩⑪ 参伍其数 对待其形 天地上下 水火平均 雷风相薄 山泽通灵 乾兑离震 巽坎艮坤 自未顺丑 自午逆寅：下附《易经的奥秘》作为参考。

天地定位。山泽通气。雷风相薄。水火不相射。八卦相错。数往者顺。知来者逆。是故。易逆数也。

【釋】易經中乾卦是象徵天，坤卦是象徵地，天地二者先位置確定乃先決條件。艮卦則象徵山，兌卦象徵澤，正如山上有水，水往下流而成澤，澤中的水遇熱蒸發上升成爲雲，因此而有震卦象徵雷，巽卦象徵風，風被雷激盪而增大，雷也受風影響，這便是互相影響，坎卦象徵水，離卦象徵火，二者性質是不相同的，但却相互爲用，此之天、地、山、澤、雷、風、水、火八者並非絕對孤立的，而是交互影響與相通的，同樣的八卦也是如此，交互影響錯置而成爲六十四卦，用來象徵天下萬物之道理。

先看看八卦之排列方位，與組成三個爻的關係：



在卦形上乾對坤，兌對艮，震對巽，坎對離，而且各卦相對之爻正好都相反，相互之間是「旁通」的錯卦，故說八者乃相互交錯及影響的。另外，若要以之了解，則可以依其順序往後推去，這叫做「順」。而欲判斷未來則可以逆向倒算，所以叫做「逆」。宇宙現象本就是循環不已，周而復始的，邵雍所說比較好便於記憶，即「乾南坤北，離東坎西，震東北，巽西南，兌東南，艮西北，自震至乾為順（順時針方向），自巽至坤為逆。」

【音注】①薄 (pò) 迫也。②射 (shè) 照射也。又音 (yì) 厭倦也。③逆 (nì) 預算，逆料也。易即逆料未來成敗吉凶之書也。

【義釋】乾 (☰) 為天而在上，坤 (☷) 為地而在下，頂天立地，形成宇宙的時間空間。艮 (☶) 為山、為陸地，兌 (☱) 為澤、為海洋；二者氣流交互相通，形成高低氣壓，交相感應，秋天時，西伯利亞、蒙古高原陸地，形成氣壓中心，向海洋吹送，即為大陸性季風，寒流方向多由西北陸地而來。春夏時，太平洋、印度洋形成氣壓中心，向大地吹送，即為海洋性季風。颱風方向多由東南海洋形成。這就是山澤通氣。震 (☳) 為雷，巽 (☴) 為風，其勢常交相迫係，颱風起時常有雷電豪雨，而雷電起時，常有風雨隨之。故曰雷風相薄。坎 (☵) 為水，為月，離 (☲) 為火為日，日月不互相照射，白天日來，夜則隱去，晚上月來，日則隱去，故曰水火不相照射。又水火相滅相生，相反相成，為人類與萬物生存之最要之條件，故不相厭倦。乾，坤，艮，兌，震，巽，坎，離八卦，其卦畫既兩兩互相陰陽交錯，如乾三陽、坤三陰、坎陽在中而上下為陰，離陰在中而上下為陽，其所代表之象，天地、山澤、雷風、水火，亦兩兩相反相成，相異相生，故曰八卦相錯相旁通此八卦圖而圖之，就是伏羲八卦方位圖，所謂先天八卦圖。算過去之事，從今日今時，順推昨日某時，乃至過去某年某月某日，有史料可順而察知，

伏犧先天八卦圖

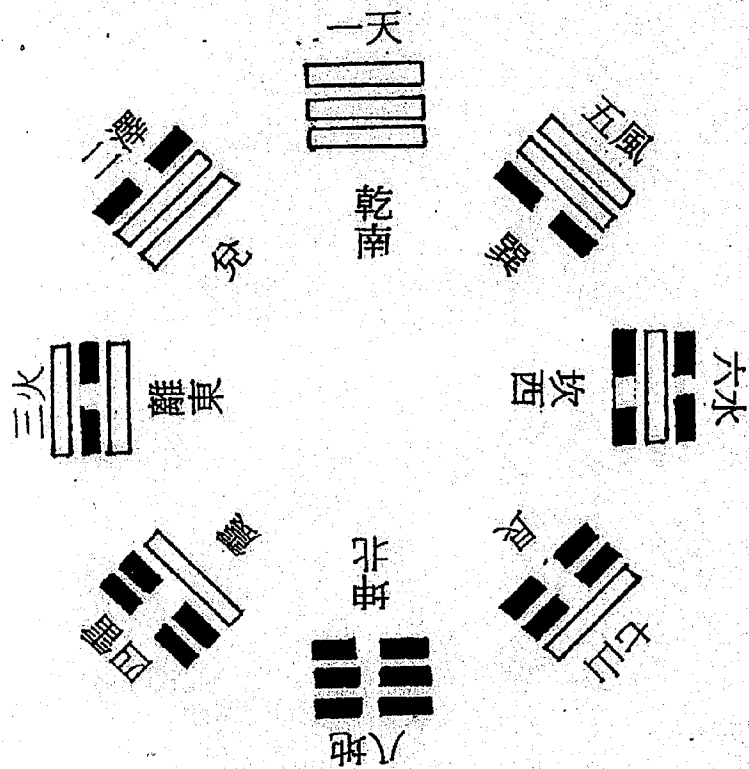

故曰數往者順。至於將來之事，則須以數字之神密學來逆算。而易經正是以數學用  
 蓍草來逆算未來吉凶的學問。  
 【象證】邵子曰：「乾南坤北，離東坎西，震東北，巽西南，兌東南、艮西北。自  
 震至乾為順，自巽至坤為逆。」

此八卦圖示，乃指立體方向而言。故與今地圖平面方位「上北下南，右東左西」者相反。又地球是圓形的，如把八卦圖倒反之，即與今日地圖方位完全相同矣。邵子謂自震（一陽）至乾（三陽）為順，自巽（一陰）至坤（三陰）為逆，陽順陰逆，陽左陰右。乾一兌二離三震四巽五坎六艮七坤八，蓋由乾三陽，自上而變一陰成兌，中爻變陰為離，上中俱變陰為震，下變陰為巽，上下俱變陰為坎，中下俱變陰為艮，上中下俱變陰為坤。由是以乾一兌二離三震四巽五坎六艮七坤八依次相重，遂成六十四卦。

**邵圣[总批曰]:**

阴阳界限。由南北而分。天由左旋。地由右行。故先天卦是相对而立。至子午是阴阳盈虚变化之地方。天阳之气。由北方而息。东方而盛。南方而盈。西方而虚。地阴之气。由西南方而生。东南方而盈。东北方而消。西北方而虚。即此可见天阳在南。地阴在北。所以先天乾南坤北。地阴之气在南。而阳在北。所以后天离南坎北。故子午为阴阳之界限。以见自未顺丑。自午逆寅之说。

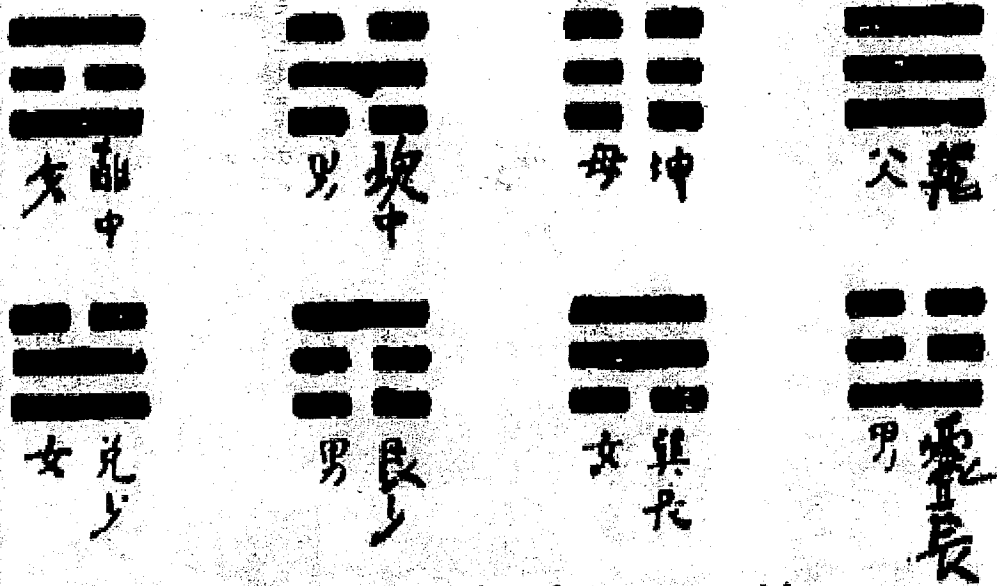

卦 母 父 坤 乾 是 卦 二



经文

白话翻译







道德天王赞曰

(以下录自邵圣注解)

- 两大互相对待<sup>(1)</sup> 天地二大。何尝一时一刻。无有主宰。因交互相克以生。相离以死。
- 五行各判生成<sup>(2)</sup> 若考五行。自见其克化妙用。譬如梓木。必用斧斤斲削。方成栋梁。顽金必藉炎火铸炼。始成利剑。至于水火亦然。
- 卦属先天顺逆分<sup>(3)</sup> 至天地定位。山泽通气。雷风相薄。水火不相射。属先天卦位。
- 龙马负图早定<sup>(4)</sup> 虽说如龙马负图预定亦是固有之数。必然之理。非伏羲神农。谁能领悟绘得出来。纵让至聪明睿智过于神农伏羲。亦不能稍移先天卦。丝毫之位置。
- 六子长中少位<sup>(5)</sup> 盖乾坤为八卦之父母。故六子长中少。各相配合方位。不庸错乱。岂不见震长男配巽长女。坎中男配离中女。艮少男配兑少女。一阴一阳。丝毫不得假借。
- 三卦雷山水神<sup>(6)</sup> 三卦雷山水神。莫不包在六子之中。
- 乾坤不用妙乾坤<sup>(7)</sup> 到了六子当令用事之时。乾坤不用。一退西北。一退西南。不用中之妙用。端望六子助理成功。
- 何幸 皇仁钦命<sup>(8)</sup> 亦就是如何幸而得上帝亲亲爱物。皇仁之钦命。

注解：

- ①. 两大互相对待：两大即天与地也，天与地本来就是上下相对的方向。
- ②. 五行各判生成：五行金木水火土，各各可生万物，同时也互相生成及克服，使万物变化更多。

- ③. 卦属先天顺逆分：先天卦由顺行（遂地支行）或逆行，使万物的变化更繁杂，生生不息也。
- ④. 龙马负图早定：先天卦的一切运作，已在河图预定告诉清楚的。
- ⑤. 六子长中少位：乾坤为父母卦，其它六卦皆是儿女卦也，爻位在下即是长子长女，在中即中男中女，在上即少男少女。
- ⑥. 三卦雷山水神：雷山水三卦是长男雷卦 , 中男水卦 , 少男山卦 , 三女卦即长女巽卦 , 中女离卦 , 少女兑卦 也。
- ⑦. 乾坤不用妙乾坤：先天卦乃是八卦之体也，到了各卦在运行（用）时，变成后天文王八卦，各卦都变动位置而各展其能力，变动万物。乾坤父母卦不再运作而退在西南西北两角（看文王后天卦位），而六子即运用各其力量，使万物变化。
- ⑧. 何幸 皇仁钦命：以上所说八卦及万物的生成变化，皆由玉皇上帝命令而作也。此是万物的幸福，也是由于玉皇大帝的仁德造化万物的鸿恩也，天有好生之德。皇恩浩荡也！

**邵圣[总批曰]：**

两大阴阳八卦。及乾坤六子长中少之位。阴阳之配合妙用。可详加观看卦画。方明其中蕴味无穷。

第四章 详言洛书之后天。仍本先天而来也。

经文

白话翻译

玄穹上帝

(以下录自邵圣注解)

[须看下面之图]

- 二八丁乙<sup>(1)</sup> 二是河图先天丁阴之火。被先天河图八乙木之生。故二八丁乙。
- 一九壬庚<sup>(2)</sup> 一乃北方壬水。赖西方九庚金生。是故一九壬庚。
- 三七甲丙<sup>(3)</sup> 三七甲丙。是先天阳木。以生南方太阳之火。
- 四六癸辛<sup>(4)</sup> 四六癸辛。是先天辛金。生北方癸水。
- 五位相得<sup>(5)</sup> 以此可知丁乙壬庚。甲丙癸辛。颠倒循环。继续相生。皆不离乎五土。
- 两大咸亨<sup>(6)</sup> 若五土得安然镇定。天地二大。当然随之亨通。天无障碍。地无震倾之虞。
- 南乾中缺<sup>(7)</sup> 到了南乾中缺。是先天乾位。三画之中抽去一阳为离。与坤成坎。是先天离为日。如日之初出。到了午时南方。故变后天方位在南。干因老退居后天西北隅方。而不主事。
- 北坤中盈<sup>(8)</sup> 北坤中盈。犹如上说。抽爻变象之义。盖坎属水为月。先天方位在西。比月之初产。转到夜半。北方而盈。坤母因抽去中阴为坎。与乾成离。不能用事。乃退居西南隅静闲之位。
- 离东上断<sup>(9)</sup> 离东上断而成震。
- 坎西下生<sup>(10)</sup> 坎西下生而为兑。
- 兑形全覆<sup>(11)</sup> 兑形全覆。反颠过来而成巽。
- 震象全倾<sup>(12)</sup> 震象全倾。转覆过去而为艮。
- 巽上二断<sup>(13)</sup> 巽上二断而为坤。
- 艮下二盈<sup>(14)</sup> 艮下二盈而成乾。

抽爻换象  
卦变位更<sup>(15)</sup>



由此可见变化作用。先天为体。后天为用。故坤母索乾之一阳为震长男。再索乾之中阳而为坎中男。三索乾之三阳而为艮少男。反之。乾亦如是。一索坤之一阴。而为巽长女。再索坤之二阴。而为离中女。三索坤之三阴。而为兑少女。即此以观。足以征验先天变后天方位。发生万物。循环不息。





注解：





①②③④⑤ 二八丁乙 一九壬庚 三七甲丙 四六癸辛 五位相得：





（看图 47 页）河图的黑白点分配如下：北下方一白（阳），六黑（阴）；南上方二黑七白；左东方三白八黑；右西方四黑九白；中央五白十黑。东方属木，南方属火；西方属金，北方属水；中央属土。五行是木生火，故二（火）是由八木所生，而三木生七火（二八丁乙，三七甲丙）；一水由九金所生，而四金生六水（一九壬庚，四六癸辛）。二八与三七方向相对，颠倒相生。但这四方相生，皆不离开五土，位于中央。



⑥ 两大咸亨：五土既然安定，天与地当然亨通了，不有障蔽或震倾。

⑦⑧ 南乾中缺 北坤中盈：乾卦是三阳爻组成，坤卦  是三阴爻组成。乾在南方而中爻由阳爻变成阴爻（缺因爻画断于中间），坤在北方而中爻由阴爻变为阳爻（盈即满，因爻画无断）。乾卦因而变为离卦 ，坤卦因而变为坎卦 .

⑨⑩ 离东上断 坎西下生：离卦  上爻断变为震卦 ，坎卦  下爻生变为兑卦 .

⑪⑫ 兑形全覆 震象全倾：覆与倾是倒转的意思。兑卦  倒转为巽卦 ，震卦  倒转为艮卦 .

⑬⑭ 巽上二断 艮下二盈：巽卦  上二爻断，变为坤卦 ，艮卦  下二爻盈满变为乾卦 .

⑮ 抽爻换象。卦变位更：以上各卦的爻都有变更，致使八卦都变换其形，如巽变为坤等等，而各卦的本位也都变更，如离卦  本来在东方移在南方，坎卦  本在西方而移在北方。

这就是先天卦变为后天卦也。也就是万物的变化生息无穷之故也。

邵圣[总批曰]:

先天是对待立位。后天是流行之气。自然变换。非圣贤有意抽更。乃是自然不可强挪牵扯得来的。以阳四卦多阴。阴四卦多阳。是阴阳交相为命。详细研观卦画。让各圣伏羲神农文周孔孟再出。身临卦画。亦难添凑内中卦画一丝一毫之阴阳。

### 河圖配天圖

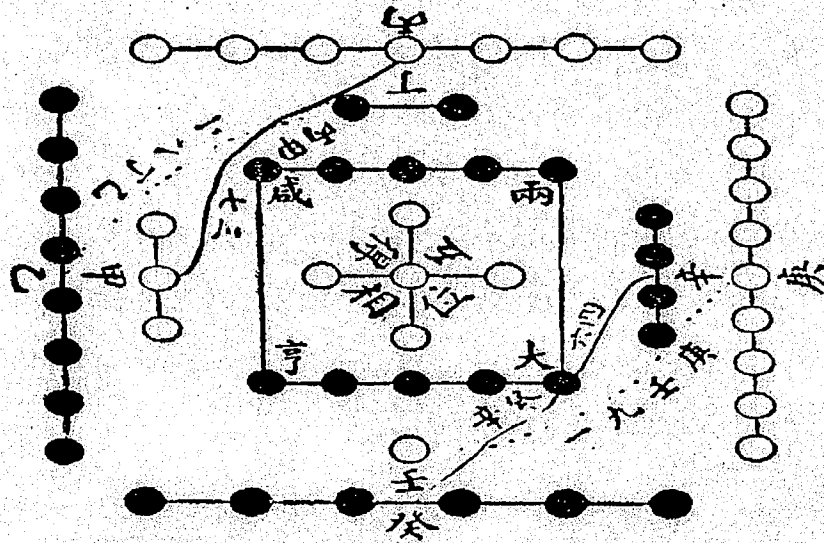

一 九 壬 庚  
四 六 癸 辛  
天 干 陰 陽  
金 水 相 生

二 八 丁 乙  
三 七 甲 丙  
天 干 陰 陽  
木 火 相 生

### 先天卦變後天卦方位圖

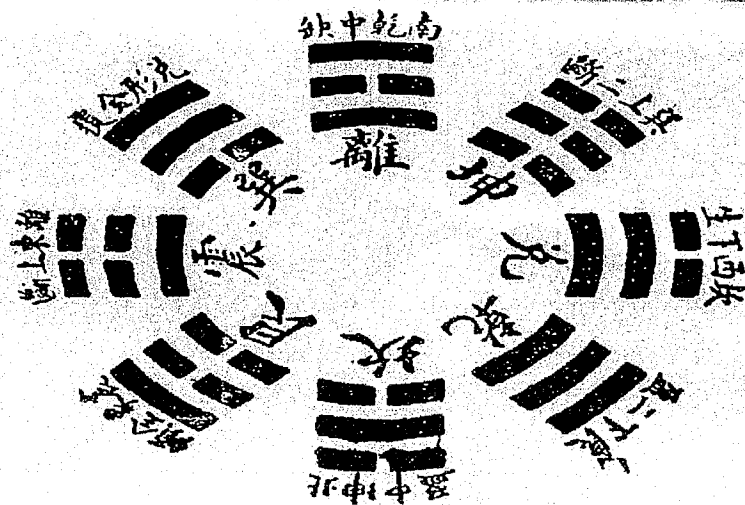

孔圣先师赞曰

(以下录自邵圣注解)

乾中落在坤内<sup>(1)</sup>

乾中一阳。落在坤中之阴而为坎。

坤内飞向乾中<sup>(2)</sup>

坤内一阴。飞在乾中而为离。

坎离从此易西东  
诸卦相因而动<sup>(3)</sup>

以此二卦。坎由西而到北。离从东而位南。正是日丽中天。月盈中夜。何等光明。能以比及。除此二卦。诸卦虽相随而挪动。总不如坎离变化之玄妙。故喻修炼之士。常谈常说。抽坎填离之真谛。莫不由此中象形而引喻。

甲庚丙壬阳隶<sup>(4)</sup>

在乾元阳之时。诸阴远离。所以甲庚丙壬四阳。配乾坎艮震四阳卦成一隶。

乙辛丁癸阴逢<sup>(5)</sup>

在坤纯阴之候。诸阳散漫。所以乙辛丁癸四阴。配巽离坤兑四阴卦而为一逢。

合十各生妙理融  
详指后天作用<sup>(6)</sup>

括而包之。诸阳诸阴。必根基中央。阴阳二宫。配合生成。玄妙奥理无穷。融彻贯通。成就后天作用之道。

注解：

①②③ 乾中落在坤内 坤内飞向乾中 坎离从此易西东 诸卦相因而动：

④⑤ 甲庚丙壬阳隶 乙辛丁癸阴逢：乾卦的中爻（一）落在坤卦的内面即是中爻，使坤卦（☷）变成坎卦（☵）；同时坤卦的内爻即是中爻，飞上南方投入乾卦（☰）的中间即是中爻，变成离（☲）卦，使坎离两卦从原来的西东方，迁移到北南方去，因此使到各卦都要移动它们的卦位，到新的位置了。这就是先天卦变为后天卦的方位了，请看各图便明。

⑥ 合十各生妙理融 详指后天作用：甲丙庚壬是十天干的四阳干，乙丁辛癸是四阴干。试看洛事的点数，对待的数字是一九，二八，三七，四六，皆合为十数。这是否就是后天生成之作用？

邵圣[总批曰]:

人要能明。阴如何剥削。阳如何煅炼。务先晓得乾坤变化。坎离抽填。剎时就是圣贤仙佛。

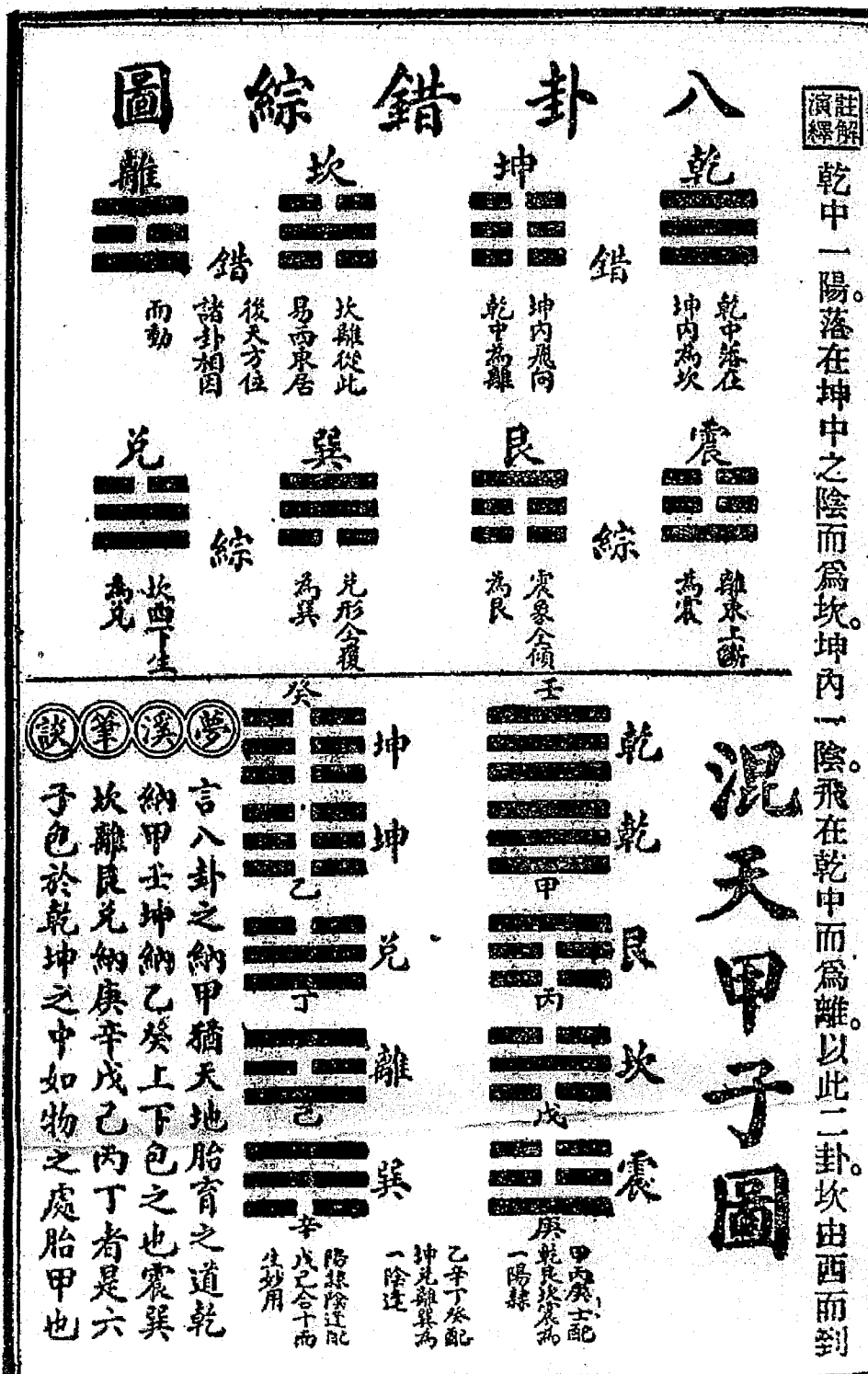

**混天甲子圖**

坤

坤

兌

離

巽

辛  
戊己合十而  
生妙用

乾

甲

丙

戊

庚  
乾兌坎震為  
一陽結

甲丙庚士配  
乙子丁癸配  
坤兌離巽為  
一陰連

言八卦之納甲猶天地胎育之道乾  
納甲壬坤納乙癸上下包之也震巽  
坎離艮兌納庚辛戊己丙丁者是六  
子色於乾坤之中如物之處胎甲也

註解  
演繹

乾中一陽。落在坤中之陰而為坎。坤內一陰。飛在乾中而為離。以此二卦。坎由西而到

## 第五章 言天地阴阳之数也。

### 经文

#### 玄穹上帝曰

### 白话翻译

(以下录自邵圣注解)

天一坎阳 <sup>(1)</sup> 地二离阴 <sup>(2)</sup>	河图之位。天一生水居北。地二生火居南。
天三震阳 <sup>(3)</sup> 地四兑阴 <sup>(4)</sup>	天三生木居东。地四生金居西。
天九乾阳 <sup>(5)</sup> 地八巽阴 <sup>(8)</sup>	在洛书之方。天九乾阳之火。退居后天西北。地八巽阴之木。退居后天东南。
天七艮阳 <sup>(7)</sup> 地六坤阴 <sup>(8)</sup>	天七艮阳。退居东北。地六坤阴。退居西南。
天五阳极 <sup>(9)</sup> 地十阴纯 <sup>(10)</sup>	天五阳极。居中为主。地十纯阴。在外以成。由此可知河洛之体用。变化之方位。生长造物。不能终期。

注解：

- ①②③④ 天一坎阳 地二离阴 天三震阳 地四兑阴：单数称为天数，阳数及奇数，即是一三五七九。双数称为地数，阴数及偶数。故天一，天三，天五，天七，天九，皆阳数，单数。地二，地四，地六，地八，地十，皆阴数，双数。参看“河图合五行”之图《细说易经》便可明白天一生水居北，地二生火居南，天三生木居东，地四生金居西。在后天八卦，就变于天一水坎居北，地二火离居南，天三木震居东，地四金兑居西。也证明先天八卦及后天八卦的关系。
- ⑤⑥⑦⑧ 天九乾阳 地八巽阴 天七艮阳 地六坤阴：看上面邵圣翻译白话便明。至于天九乾阳退居后天西北及地六坤阴退居西南二句，在第四章已有提示：看⑥⑦翻译“南乾中缺，北坤中盈”两句：“乾因老退居后天西北隅方而不主事；坤母因抽去中阴，不能用事，乃退居西南隅静闲之位”。



⑨⑩ 天五阳极 地十阴纯：五在方向居中，十也如是。因十是五的双重。五是阳数，十是阴。万物的不停造化。皆可从先后天两个八卦，及其变动方位，及五行之推行，而明了。

**邵圣[总批曰]：**

天一地二。天三地四。皆是先天对待方位而言。天九地八。天七地六。天五地十。皆是后天流行之气。以资阴阳之功用。由坎北方水。顺生东方震木。木生南方离火。火生西南之坤土。土生西方兑金。土于中虚藉凭气化。不居方位。

经文

白话翻译

西方佛祖赞曰

(以下录自邵圣注解)

- |                        |                           |
|------------------------|---------------------------|
| 一二三四五数 <sup>(1)</sup>  | 一二三四五。乃先天生物之数。参天两地之合成。    |
| 六七八九十名 <sup>(2)</sup>  | 六七八九十。乃后天成物之数。偶三奇二之并凑。    |
| 奇则阳兮偶则阴 <sup>(3)</sup> | 故一三五七九。为奇为阳。二四六八十。为偶为阴。   |
| 包括图书不紊 <sup>(4)</sup>  | 包括河图洛书。一定之数。不庸紊乱。         |
| 先天生成之本 <sup>(5)</sup>  | 在先天一二三四五。为生之始。六七八九十。为成之本。 |
| 后天对待之形 <sup>(6)</sup>  | 在后天一三五七九。居正以对。二四六八十。居偶以待。 |
| 和盘托出荷皇仁 <sup>(7)</sup> | 均行绘书。满盘拿出。以显万物。荷蒙皇天眷爱。    |
| 中外均宜皈命 <sup>(8)</sup>  | 中外均归生成之本。赋与之命。            |

注解：

- ① 一二三四五数：参（三）天两地即是先天生数（一二三四五之数），三个天数奇数就是一三五；两个地数偶数就是二四。
- ② 六七八九十名：六七八九十（后天成数）有三偶二奇之数，就是六八十偶数；七九奇数。
- ③ 奇则阳兮偶则阴：单数是奇（一三五七九），双数是偶（二四六八十）。
- ④ 包括图书不紊：河图及洛书所用的数字也不外在奇偶之内，不是奇即是偶。
- ⑤ 先天生成之本：一二三四五就是先天生数，六七八九十是成数。
- ⑥ 后天对待之形：试看洛书便可看到四方（居正）及中央的点数是一三五七九，一对九，三对七，四角（隅）的点数是二四六八；二对八，四对六，各相对合即十。纵横合即十五。
- ⑦ 和盘托出荷皇仁：以全盘所有的画及数字，便可看出万物的生成皆有一定的规律，皆有主裁者也，都是上天好生之德之生成也。
- ⑧ 中外均宜皈命：因此中国及外国所有的人及万物，皆须听从上天之命令。

**邵圣[总批曰]：**

此是后天卦对待。由一至十。顺序而发挥后天卦之方位使用。

# 圖位方數卦待對天後

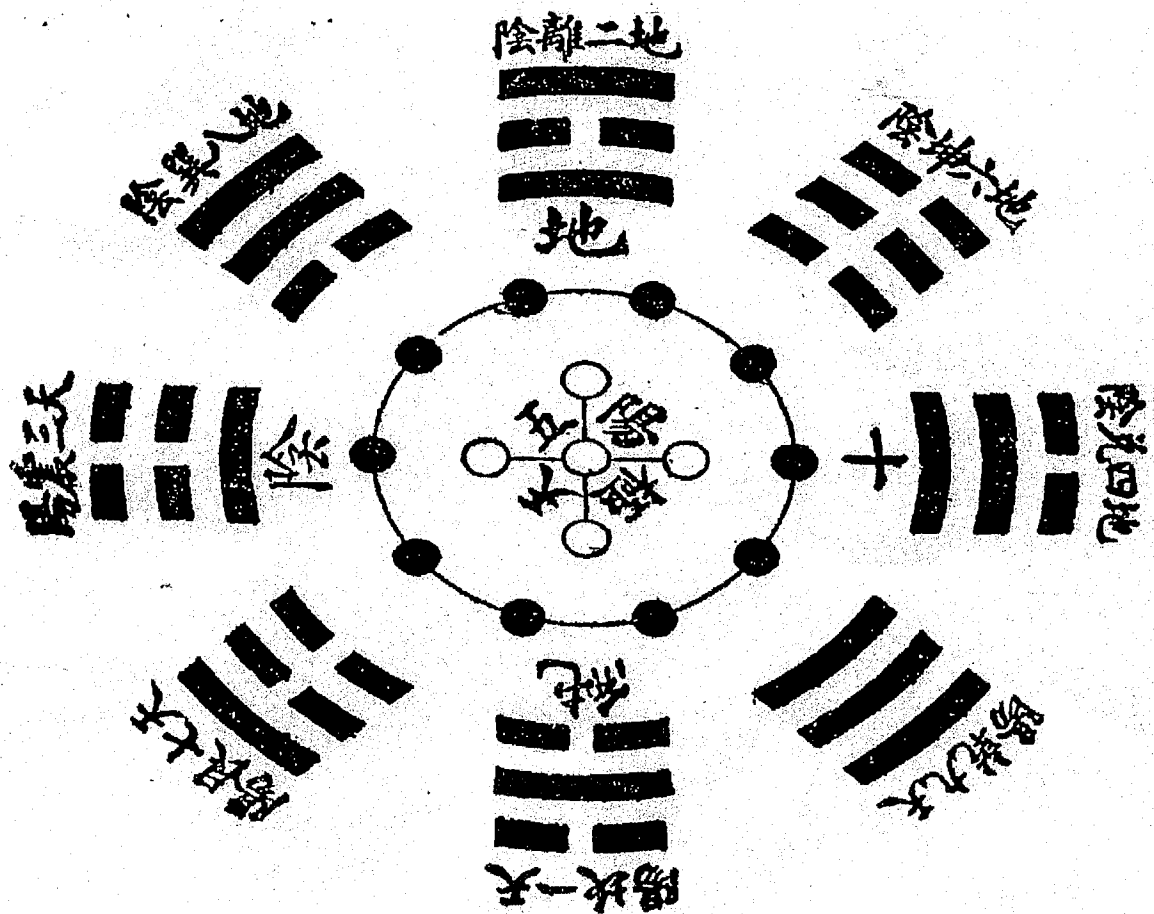

第六章 言天地无私覆载，故能无息生成也。

经文

白话翻译

玄穹上帝曰

- |                           |   |
|---------------------------|---|
| 图书奇偶。天地生成                 | 河图及洛书的道理，说法都是一样，奇数及偶数都是配合，使万物皆由天生地成，阴阳造化。                                   |
| 独阳不长。孤阴不生                 | 只有阳而无有阴，万物是不能生成的，只有阴而无有阳，万物也不能生成。   |
| 阴阳交媾 <sup>(1)</sup> 。上下皆春 | 惟在阴与阳交合相配，才能生成万物，使天地和谐，万物如在春季一样，生生不息，变化无穷。                                  |
| 彼来此往。此环彼循                 | 春去冬来，阴上阳降，彼此循环不已，造化万物无停。  |
| 无私无息。生物生人                 | 阴阳循环，皆不从自私心，也不停息，生成人类及动植万物。   |
| 胎卵湿化 <sup>(2)</sup> 。虫介兽禽 | 不论是胎生，卵生，湿化所生，由虫甲人类及禽兽。   |
| 蛟龙鱼鳖。虎豹犀麟                 | 由蛟龙鱼鳖之类，虎豹犀牛，及麒麟等物。   |
| 奇花异果。山榛隰苓 <sup>(3)</sup>  | 或是花果植物，生在山中或在隰中。  |
| 飞潜异质。动植殊形                 | 飞禽鱼类，都各有不同的体质，动物植物都各有不同的形状。   |
| 下横上首。一二三魂 <sup>(4)</sup>  | 或是头生在身体之上（如人），或生在身体之下（如树木的根头），或生在与身平横（如动物），或拥有一条灵魂（植物），两条灵魂（飞潜）或三条灵魂（动物之类）。 |
| 无不覆载。靡不陶甄 <sup>(5)</sup>  | 天地皆无不遮盖以及装载所有的一切万物，无不培育及鉴定万物的好坏。  |

物则并育。道则并行<sup>⑥</sup>

天地生育所有的万物，大道也运行于万物之间，无私无欲，平等的对待万物，有生即必有死，应生即生，应死即死。

均归变化。悉荷生成

使万物都平等的变化，使万物都自然生成，无有丝毫的私偏，这就是大道了（参看《道德经》）。

注解：

①. 媾：结合，配合也。

②. 胎卵湿化：道家佛家所说的四生也。

③. 隰：低湿的地方。

④. 一二三魂：人有三魂七魄。人及动物皆有三魂即是天地之精魂，气魂，神魂。

飞潜只有精气二魂，植物只有气魂。（请看第59页《玉露金盘》）

⑤. 陶甄：陶是教育培养；甄是审查鉴定优劣，真伪。天地培养及鉴定万物的善恶，使善良者生存，恶劣者淘汰。生为人者，岂不慎哉！

⑥. 道则并行：《清净经》“大道无形，生育天地，大道无情，运行日月，大道无名，长养万物”。

⑤与⑥ 无不覆载。靡不陶甄。物则并育。道则并行。：《中庸》第三十章：“譬如天地之无不持载，无不覆畴，辟如四时之错行，如日月之代明。万物并育而不相害，道并行而不相悖，小德川流，大德敦化，此天地之所以为大也”。

朱子集注：天覆地载，万物并育于其间而不相害；四时日月，错行代明而不相悖。所以不害不悖者，小德之川流；所以并育并行者，大德之敦化。

邵圣注曰：

图书奇偶。合凑而成天二十五。地三十。皆不离乎中五外十。以生以成。若独阳离十之成数则不长。孤阴离五之生数则不生。是以天阳地阴。上降下腾。然后天能云行雨施。地能草木丛茂。上下交泰。阳来阴往。盈虚消息。天无私覆。地无私载。万物无私息。以生物之心生人。以生人之心生物。莫不充塞宇宙。遍满乾坤。巨细织微。均赋天之性而生。地之命而长。若胎生是精血配合而媾。卵是气

息相感而产。湿是象形凝结而体。化随寒暑而变。虫禀五行之气。介体五行之阳。禽属风气而脱化。兽因血精而产生。蛟龙属乾能飞潜。鱼鳖属坎难升腾。虎豹犀牛。居山施凶恶。麒麟鳞趾。下界产瑞英。奇花异果兆富贵。山榛隰苓锺秀灵。飞潜上下。各异其质。动植流定。各分其形。皆由下横上首。一二三魂。以异以殊。然无一不受天之覆。地之载。靡一不受阴之陶。阳之甄。生则并生。死则均死。并行于道而不乱。同归一程而不分。变化之妙。生育之神。悉蒙天地之恩。

### 邵圣[总批曰]:

此章详言天地生物之作用。犹譬天地为鼎炉。万物为铜铁。阴阳为煤炭。以成煅炼之意思。

### 经文

### 白话翻译

#### 赐福天官赞曰

(天官在世时就是伟大的尧帝也)

- |                        |  |
|------------------------|--|
| 彼此循环来往                 | 阴与阳，黑与白，一切皆互相交替，一来一去。  |
| 阴阳上下交分                 | 宇宙间的阴阳两气，或分时，或合时，或在地上，或在天上，都不断的变化，生成天地间之万物。                    |
| 或变或化荷生成                | 这便是阴阳造化及变化万物的玄妙。   |
| 人物不无差等 <sup>(1)</sup>  | 但是万物的生成，长大，老死，其体形，颜色皆有肯定不同的方面，万物的种类不可尽数，万物的变化更是不可思议。           |
| 下首横首上首 <sup>(2)</sup>  | 但总而言之，不论是下首（如草木），横首（如动物）或上首（如人类）的生灵。                           |
| 一魂二魂三魂 <sup>(2)</sup>  | 不管它们只拥有一魂（植物）二魂（飞潜）或三魂（动物）。                                    |
| 万紫千红总是春 <sup>(3)</sup> | 万万生灵，万种千类，它们都受天地的恩惠，都在化生之中，不停的繁殖，不同的变更，如春天万千花草，不同的颜色，都在生长发育改变。 |

均应归真返本<sup>(4)</sup>

但是最后还须要归于死的方向，都会回归原来的真面目及居所。所以万物皆须遵照大道天理，修其本性而回归上天了，我们的源头呀。

注解：

- ① 人物不无差等：即是有差（别）等（级）。
- ② 下首横首上首 一魂二魂三魂：看上段“下横上首，一二三魂”的白话及注解④。
- ③ 万紫千红总是春：春是生长万物的时间，使百花齐放，颜色艳丽，万物丰富多彩。
- ④ 均应归真返本：均即同样平等。应即应该。归真返本：回归真的源头，返回本来的位置，即万物由天而生，就该回归天上了！。

邵圣注解：

彼此循环来往。阴阳上下交分。是寒来暑往。日月代明。四时错行。如春温夏热秋凉冬寒。暑变物之性。寒变物之情。昼变物之形。夜变物之体。雨化物之走。风化物之飞。露化物之草。雷化物之木。声色气味以殊。耳目口鼻以分。均荷天地之生成。然飞者食木。走者食草。人兼飞走而并用之。所以不能同等而差差。盖动物得天地精气神之三魂。飞潜得天地精气之二魂。草木湿化得天地一气之魂，合总起来。到春夏草木萌芽，灿烂景新。飞潜跳跃。脱毛换鳞。到秋冬均要归藏一定处所。犹龙潜渊。虫伏穴。鸟兽栖巢之意思。

邵圣[总批曰]：

天地阴阳。上来下往。交合分离之气。以生长万物。各禀其性命之理。以为比较。岂可一律而定其形象。故事物赖天地之气。生于寒者。其性必热。生于热者。其性必寒。生于水者。其性必火。生于火者。其性必水。各赋各之性而然。究竟返本之时。可能同一生死。

# 皇極經世變化圖

應

雷 露 風 雨

感

夜 晝 寒 暑

化

木 草 飛 走

變

體 形 情 性

體 形 情 性

木 草 飛 走

善

鼻 口 目 耳

喜

味 氣 聲 色



皇極主人講罷。七寶臺前。天花亂墜。九蓮座下。地擁金蓮。殘零無不喝彩。稱善。主人曰。陶魂鑄魄。功夫最難。魂者三魂也。魄者七魄也。陶鑄者。收斂也。修行人必將三魂七魄收斂。不致放蕩。方可成功也。魂者屬陽。非止人有。但是生長之物皆有。如草木花葉禽獸之類無不有也。只是與人各異耳。草木止有一魂。名曰生魂。其頭向下。故只知生發結果。不知苦樂等情。若飛禽走獸。則有二魂。一曰生魂。知生長走動。二曰覺魂。知痛楚喜樂。其頭橫直。見難知避。見食知求。有溫飽別恩仇。雖不及人。高草木多矣。惟人足有三魂。一曰生魂。名彭琚。二曰覺魂。名彭瓊。三曰靈魂。名彭璠。其頭向天。人有此三魂在身中。無所不知。無所不曉。故草木之頭向地。禽獸之頭直橫。人生之頭頂天。故人最靈。因三魂全天地人之象也。人有善則奏。有惡不隱。會同司命。遇庚申甲子。悉奏天曹。所以說人可謾。天不可謾也。常與七魄會合一處。撥弄主人翁。七魄者。一名屍狗。好吃。二名伏尸。好穿。三名雀陰。好淫。四名吞賊。好賭。五名蜚毒。好禍。六名除穢。好貪。七名臭師。好一切雜事。常潛於心竅中。人心中有七個竅眼。依生時推算。應北斗七星。在本命一竅中。即主其事。如人本命是祿存星。乃屬北斗第三。應雀陰。其人如即好淫。所以人有好賭好穿。生性不同者。俱是七魄勾弄也。今修行人。要除三尸九賊。七竅應北斗七星本命之竅左右有輔弼二竅共是九個竅眼故曰九賊者。即是陶鑄收斂也。總而言之。用金木交并之功。金木一并大藥即成。魂注於肝。魄注於肺。性情合一。魂魄打成一塊。河車自轉。天地交泰。是不老長生矣。

以上解釋《皇經》的“下首橫首上首，一魂二魂三魂”（第六章）及“人心七竅，原符北斗七星”（第二十三章）。

第七章 详言人生之异物。一切由己主持也。

经 文

白话翻译

玄穹上帝曰

- |                           |  |
|---------------------------|--|
| 然物虽众。惟人最灵 <sup>(1)</sup>  | 虽然万物众多，不可计算，但只有人类，才是万物最精灵，最有灵性的种类。   |
| 得天独厚。得地独精                 | 因为人类得到独一无二的厚爱及赐赋的灵性，以及得到地的独一无二的精华及体质。  |
| 一小天地 <sup>(2)</sup> 。四大光明 | 人因而就是一个小天地了，与天地一样，能生长万物及杀害万物。人身由四大造成，即地水火风（即五行金木水火土加上风）。因得到天地四大的正气，而发出光明。他物只得到五行的偏气而已。 |
| 可神可鬼 <sup>(3)</sup> 。半阳半阴 | 既然人身是由天地造成，就自然承接了天地的阴阳两气了，因此半阴半阳，可成为神升上天堂，也可变成鬼坠落地狱。                                   |
| 上达君子 <sup>(4)</sup> 。下达小人 | 上达天堂的人就是有德行的君子了，下达地狱的人就是造恶多端的小人了。  |
| 小人则鬼。君子则神                 | 天地的定律就是造恶的小人，不能成道，只得成鬼；善德的君子，自当升天，成神作佛。  |
| 鬼则下落。神则上升                 | 鬼当然下降地狱，神当然上升天堂极乐世界。   |
| 听人所作。视人所行 <sup>(5)</sup>  | 上天堂或落地狱就完全依靠人的所作所为，是善或是恶而已。天堂地狱之路，皆由人自己打出来的，皆由报应而来。                                    |

注解：

- ①. 最灵：灵者精灵，聪明，富有灵性灵感。万万生灵之中，惟人最有灵性，造恶造善，皆是人自己所作所为也。
- ②. 一小天地：人既是天地正气所生，当然就具有天地的本性，能够生物，也能够杀物。看看世界的战争，杀死残害万万生灵，岂不是由人所作。日中食物，岂不杀死无数的鱼虾牛羊鸡鸭等物。人的种植及养六畜，以及人造怀孕，岂不是生成万物吗？人的造化能力，岂不与天地一样？善哉！哀哉，看人之所为所作而已！
- ③. 可神可鬼：人可成为神仙圣佛，利益众生；也可成为妖精鬼怪，危害万物，唯是依靠人的身心的作为。
- ④. 上达君子；下达小人：君子就是有道德修身养性的人，小人就是无恶不作的人。只有善良才能回天也！万恶的人，天地不容也！  
《论语子路十三》子曰：“君子上达，小人下达”。集注：君子循天理，故日进乎高明；小人殉人欲，故日究乎污下。
- ⑤. 听人所作。视人所行：《易经》曰：“积善之家，必有余庆；积不善之家，必有余殃”。因果报应，就看及听各人的作为而已。

邵圣注解：

天之生物。地之成物扩而观之。有恒沙之多。不可思议之广。以及三千世界。山之产水之兴。飞潜动植。无不禀阴阳之精华。日月之锺灵。以全体质身骸。供给人用。所以惟人最灵。是独得天气之厚。地脉之精。谓之小天地。是谓人如天地。能生物。能收物。能以网罟罗飞潜。能以斧斤取树植。能播百谷以生。能取鱼鳖以食。能蓄犬马以用。能杀鸡犬以养。虽凶猛之虎能捕。吉瑞之凤毛能拔。性命处万物之上。不飞而能飞。不潜而能潜。东西南北。四方之远无不达。四海之深无不及。能以日月合明。天地同流。神明变化。阴阳难测。鬼物难猜。妙奥难穷。尽世难明。一撇之阳。一捺之阴。半阳半阴之道。君子小人之分。遐迩可临。高上可登。深底可及。上升而极无上。下达而届胡底。是以出入变化。进退古今。经纶天地。鉴察动静。听闻语默。任意权行。不私不秘。烛照乾坤。至尊至贵。垂表古今。岂独最灵可以拟尽欤。

### 邵圣[总批曰]:

凡人物皆从无量旷劫而来。若能保守天命之性不失。可为最灵最贵。若失本来天真。可谓至贱至愚。与禽兽无异。此言诚不我欺。所以上达为君子为神明。下达为小人为魄鬼。盖上达即是升天堂之路。下达即是入地狱之门。上下分明两途。不在他求。只在人之身内。视听言动之准则。后之善男善女。可要贵重己身。最灵难得之身。朝夕修持。以免入于至贱至愚轮道为好。

### 经 文

### 白话翻译

#### 赦罪地官赞曰

(赦罪地官在世之时即是伟大的舜帝也)

全球凡有血气

在全地球上，凡有血气的飞潜胎生动物。

屈指惟人最灵

弯着手指算一算，也只有人类才是最灵活，最聪明，最富有灵性的动物。

奈多暴弃负生成

莫奈多数的人，却自暴自弃，糟蹋天地特赐给人的灵性身心，不修正道，不行道德，胡来乱为，无恶不作，致使死后不能归天，辜负了天地上帝恩赐这独一无二的大恩惠，生成了人的心身本性。人若好好修持，即肯定可以回天，成圣作佛。

此章特为点醒

因此这章经文，上帝特赐世人，指点世人醒悟，不再造恶，去邪归正，渡己渡人。

位界阴阳神鬼

不然的话，造恶自当为鬼，跌在阴间，人就是站在这阴阳善恶鬼神的中间界线。

品判君子小人

人的一切品行举止，或善或恶，便判断了一个人是否是个君子，或是小人。

上下由己定方针

所以上天堂或下地狱，都由自己定下的人生方针所决定。所谓自食其果，种瓜得瓜，种豆得豆。

后进须当遵凛

后世的人，因此必须遵守及严厉实行这章经文的指示，积功累果，回头是岸，才能脱离苦海，回归无极之天。

注解：

1. 屈指：弯着手指算数。
2. 暴弃：《孟子，离娄章上》：“言非（毁）礼义，谓之自暴也；吾身不能居仁由义，谓之自弃也”。朱子：毁，自害其身者，不知礼义之为美而非毁之。自弃其身者，犹知仁义之为美，但溺于怠惰，自谓必不能行。  
负生成：辜负天生地成，造化人的恩惠也。
3. 方针：方向也。
4. 后进：后生，后辈的人也。  
遵凛：即严厉遵行。

邵圣注解：

全球之大。五洲之宽。生物何能一体。然居热带。动多刚燥。植多降茂。寒带动多清秀。植多坚硬。温带动多平和。植多甘淡。皆缘地处之不同。而禀受亦因之而殊。至于凡有血气。是专指飞潜胎产之物而言。然普天之下。舟之所及。车之所行。人力所至之处。一切飞潜动植。莫不推人最灵。盖人亦算动物之一。无论蛮貊之人。五族之人。五种之人。虽居处不同。而形状则不异。反而言之谓人。统而言之谓人。约而言之圣贤仙佛。君子小人。愚智庸劣。皆由人之变化。均含血性之身。气质之体。益当尊亲自己心身。宝贵自己性灵。奈何自暴自弃甘人邪径。遗误天地之生成。辜负父母之恩情。此章不得不特为之点醒。使人民由假修真。由邪转正。可位上界之神。不位下界之鬼。可列上品之君子。不列下品之小人。上下之位置。皆从自己心针上定南北。面自上定趋行。股肱上定去路。手足上定陂平。似此而作。既方向不失。则清静之地。极乐之国。虽远亿兆程里。转瞬即到。回头即登。纵然后进晚行。亦可成先进早觉。惟在资深波罗。左右逢源。戒慎恐惧。以怀凛遵不失耳。

**邵圣[总批曰]:**

天之生物生人。何尝有一点私心而良莠不一。贤愚不等。是自然之理。难以一律。盖平等高下。在佛则云无高下平等。是指众生。皆含有佛之性以生。不是其它之平等。若昧心执迷不悟之徒。强说佛法平等无高下之阶。何以有声闻缘觉四果之次第。莲台九品之高下。九品即天。正。引。保。顶。四。八。十地。五行。外加执事。惟愿人之自作自修。而不自暴自弃。以分别耳。

第八章 言历代之教养。实由上苍之主持也。

经 文

白话翻译

玄穹上帝曰

- 恐失其道。特作之君<sup>(1)</sup> 上帝造下了人种，又恐怕人类降下以后，失去天良本性，不能回归天上，因此特别派下圣贤仙佛，下凡救世，教导世人，修身养性，开辟文化，养生保命，渡回无极。如派下伏羲，神农，及轩辕（黄帝）称为三皇，作为人民之君皇也。
- 三皇创造。二帝平成 伏羲圣帝开始八卦易经之道，并教人民人伦之理，开始文明世界。
- 饥制饮食。寒制衣襟 神农圣帝教人耕种并开始以草药治病。黄帝轩辕教人养蚕治丝。以制衣服，并发明指南针。开始世上的科学创造。二帝即尧舜圣帝，开始全地球上最早的民主制度，即是选举贤能坐位。尧帝老时，征求五岳选举贤士继承帝位。五岳（部落之领首）皆推荐道德闻名的孝子大舜继承。之后，舜帝也同样由众领首推荐治水闻名之大禹继承帝位，当时天下大治，皆因二帝以道德教育，大道无为治理天下，使人民国家富裕，国泰民安，四夷来归，天下太平，成全天之圣命。
- 钻木取火。造字代绳 其它圣人如燧人氏，教人民钻木取火。黄帝之臣仓颉也开始造字。
- 制礼作乐。女嫁男婚 礼仪及音乐也从而开始，人伦大事也开始制作，包括男女婚姻，葬埋之事。
- 然徒饱暖<sup>(2)</sup>。则近兽禽 到舜帝之时，人民已足衣足食，大舜却忧虑到人民虽有饱暖，而无道德人伦，即皆品德不修，自然降于禽兽的作为了。
- 司徒使契。学校教民 因而特派大臣契作为司徒，教育部长之责，

创办学校，教导人民道德伦理。

君臣有义。父子有亲	教导五伦之间的道德行为，即君臣有义，父子有亲，君爱臣，臣忠君，父慈，子孝。
夫妇须别。长幼宜分	夫唱妇随，相敬相遂；长爱惜幼。幼尊敬长。
良朋推食。益友倾心 <sup>(2)</sup>	朋友互相推让，包括财利饮食；善友可以投心。
上行下效。俗美风醇	上位长辈的人所作所为，下位后辈的人自然效范，社会风气就自然的变成美好善良。

注解：

- ①. 特作之君：《梁惠王下》孟子引《书经·周书·太誓》曰：天降下民，作之君，作之师，惟曰其助上帝。
- ②. 从“然徒饱暖”至“益友倾心”十句，可看《孟子·公孙丑下》：“饱食，暖衣逸居而无教，则近于禽兽。圣人有忧之，使契为司徒，教以人伦：父子有亲，君臣有义，夫妇有别，长幼有序，朋友有信”。

邵圣注解：

考诸经典。征诸文献。上古混沌之时。人民智识浅薄。故穴居野处。茹毛饮血。男女裸体。与兽禽无异。迨后三皇次第而出。上天之帝。恐人民久失其道。致成为真禽兽。故特降天资灵敏之君。以治化世界。降聪明睿智之师。以教范人民。就是伏羲神农轩辕三皇。恐人民树处而颠。野居而病。故为之屋宇栋梁。宫室城廓。以安以栖。又为钻木火食。烹饪鼎镬。以养以食。又为养蠶治丝。造衣作裳。以遮以御。又为之制礼作乐。男婚女嫁。以兴以立。复恐人民不知春秋。不识耕种。而为结绳作字。历数甲子。使人民按时播种。而不致误天之时。失地之宜。所以三皇创造。人民俾所遵行。文化由此渐开。至唐尧虞舜。又加以改革。世运昌隆。为之一盛。百度为之一新。天因以成。地因以平。正是成衣而治。无为而化。风调雨顺之时代。家富国裕之世界。舜复忧人民饱食暖居。安逸而无教。则近于禽兽。故令其臣契为司徒。以邻里乡党。设庠序学校以教。务期人人知三纲



五常。一时一刻不可缺。一呼一吸不可离。君臣之义。父子之亲。夫妇之和。长幼之分。朋友之信。当随时而行。随地而尽。四海兄弟。朋友之盛。须要分别益损。益友宜倾心以交。损友当虚心以摈。长而久之。自然己正而能导人。上为而能风行。气质和怡。鄙吝远除。下效而能观感。陋俗难存。美醇流行。

**邵圣[总批曰]:**

五常五教之不可缺于世界。犹天之不可缺五星。地之不可缺五行。人之不可缺五官。倘全球之人民。无论尊卑老幼。遐迩中外。皆个个遵守实行。则不啻皇天之普渡矣。

经 文

白话翻译

**解厄水官赞曰**

(解厄水官在世时就是大禹圣帝，与尧舜两帝共称为三官大帝，皆玉皇上帝封赐也！)

帝既性命全赋<sup>(1)</sup>

上帝既然赐人天性灵魂，以及寿命人体。

帝复教养兼行<sup>(2)</sup>

上帝又实行教育及养生人类；派下圣贤教人道德伦理，以及教人长养自己，教示耕种养畜，饮食医药等等，使生活安定。

作之师而作之君<sup>(3)</sup>

上帝也恩派圣贤下凡，如以上所说的三皇二帝，作为人民的帝王或老师，不断的养育人类。

无日或忘视听<sup>(4)</sup>

虽然如此，上帝也无有一日忘记巡视或听闻人民的生活状态。

男妇均宜三省<sup>(5)</sup>

因此人类要珍惜上帝的宠爱，切莫辜负上帝的宏恩，要认真修身养性。每日都要改过自新，检讨过失，如口过，心过及身过这三件事。

小大各尽五伦<sup>(6)</sup>

每人每日，不论老少年龄，各各都要尽自己的责任，以及五伦的职责；须尽心尽力，实施君臣的责任，以及父子，夫妻，兄弟和朋友的责任。我

们有尽了这份责任吗？譬如，做爸爸的责任，教养孩子吗？做上司官员的责任，为人民服务吗？做为丈夫或妻子的责任，互相恩爱照顾家庭吗？等等。

则夫古以準夫今<sup>(7)</sup>

人民须要把上古的道德伦理，三纲五常，修身养性的法则拿来做为现今社会的準则，使到家庭快乐，社会安定，国富民裕，国家得治，天下太平，四夷来归。

伫见挽回气运<sup>(8)</sup>

若是国家安定，天下太平的话，世界的劫运气数自然就会变好，平安，灾劫就会平息了。

注解：

- ①. 帝既性命全赋：帝，上帝也。赋，即给与也。性命即是本性灵魂，以及生命。万物皆有主宰也。
- ②. 教养：教育，长养也。兼行：两者同行。天既生人，也要养人，不然生之何用？
- ③. 师君：老师及君皇，君皇即是现在的政府也。师者布道宣教，君者养育人民。
- ④. 无日：无有一日之久也。视听：眼看而耳听。上帝在天庭日日都在看视人的生活，时时都在听闻人的悲声，为要救度众生也。
- ⑤. 三省：《论语·学而篇》曾子曰：“吾日三省吾身”曾子以三件事日省其身，即忠乎？信乎？不习乎？省者反省检点；若有过错则改之。邵圣在《皇经》解为口身心之过，是也。每人日日都要检点自己的过错而改之。
- ⑥. 五伦：君臣，父子，夫妻，兄弟，朋友五种关系，各人须尽其中的责任。
- ⑦. 则夫古以準夫今：以古往的规则作为现今的準则。
- ⑧. 伫见：长时间的站着，便会看见。挽回气运：把世上的灾难劫运挽转回来，使灾难不会发生，世界才会太平。

### 邵圣注解：

上帝之帝。既然将天命之命。人心之性。赋与众生。复降代天之圣。而为之君以养。聪明之贤而为之师以教。无一日不谆谆告谕。无一日不切切诲训。无一日不明明省察。无一日不惕枕以闻。惟恐视之不正。遗误下民。复惧聽之不笃。有害庶民。虽在君师之教养。总赖各人自慎勤。让至愚之男子。至拙之妇人。果能朝晨检点口之过。中日省察心之过。晚夕考验身之过。而三孽不消自消。不灭自灭。以及在下位之小人。在上位之大人。在国宜尽君臣之礼。在家宜尽父子之道。夫妇之和。长幼之序。在外宜尽朋友之信。亦反身省察过去之失。现在之误。未来之虞。扞心无愧。抚躬无伤。则遵尚古之法则而作事。依现今之準绳而为人。全球人心如此。当能立时挽转劫运。而成万象更新。遍地皆春，横身爽轻。无人而不自得矣。

### 邵圣[总批曰]：

自古今历代相沿。能以奠国家于泰山之安。人民于盘石之固。皆赖五教昌明。五伦遵行。未有三纲堕。五伦坏。而能长治久兴。所以皇经。专以五为主宰。以五为中枢。以五为渡舟。以五为渡法。惟希尘世众生。自寻自觅而上菩提正觉。

## 第九章 言历代治术心术之差别也。

### 经 文

### 白话翻译

#### 玄穹上帝曰

尧舜由性。汤武反身  
七雄流假。五霸失真<sup>①</sup>

尧与舜，以道德无为治天下，使天下太平，四夷来归，原因是他们的天性浑全，不假修习。而所为皆从道德天理，故人心归顺。商朝的汤王及周朝的武王，也使国家太平，但他们却是因为修身体道，反省去恶，也能平治天下，使之太平。到了春秋战国时期，七大雄国之主领，皆假借仁义之名，以求济其贪欲之私耳，五霸更甚，把一切道德皆抛之尽头，失其善良的本性。因此当时，天下大乱，无一日安定。

汉唐秦晋。宋元明清  
愈趋愈下。渐染渐深

至秦、汉、晋、唐、宋、元、明、清各朝代，只是愈来愈乱，道德沉沦，恶习渐染渐多，致使道德伦理几乎消散。

虽云薄德。犹识敬神

虽然如此，德薄道消，但是国君人民还是懂得拜天地，尊敬仙佛圣贤，也可因而留得一些伦理道德风气，不比后来的人，欺神灭像，胡说拜神是迷信的。

注解：

①. 尧舜由性汤武反身。七雄流假五霸失真：《孟子·尽心上》：尧舜，性之也；汤武，身之也；五霸，假之也。

邵圣注解：

凡人民先天之性无不善。后天之性有不善。至如尧舜禀天之性而为帝王。盖能克明峻德。顾是天命。在汤武能反身自责。桑林六事祈祷。以感格天心。天心之挽转。非独圣帝贤王可为。普天率土黎庶均可为。似七雄五霸之时。皆徒口说。不尚性德。专事欺诈。不务仁义。所以愈趋愈下。渐染渐深。势同事异。不堪言状。从汉唐秦晋。宋元明清。或重道德于一时。或重文学于一朝。或重尚武于一代。或重利害于

一秋。除汉重佛尊道外。其它有独长者。如唐诗晋字汉文章。至云德薄。犹识敬神。不似近世欺神灭像。使人无从敬祀恐惧之道。

**邵圣[总批曰]:**

人将天性保守坚固。不为气质之命掩蔽。皆可为尧舜汤武。自历代考征风化朴厚。人民向善之心。最难泯灭。

经 文

白话翻译

**考校火官赞曰**

自帝降王变霸

自从上帝降下圣王治理天下之后，天下太平。莫奈后来的天子国君，却不能沿袭圣王的自省修身，反而假仁假义，欺骗自己的良心，及其人民。为着私欲，争权争利，独霸天下，使万民受苦，而自己也变成无道的霸主了。

由性渐假失真<sup>(1)</sup>

这是有何缘因呢？皆是他们不用道德伦理去修身养性，实行仁政，治理国家；反而染上七情六欲，贪嗔痴爱，不守道德，只用手段，强霸压人，以致由假仁假义，终于变成无仁无义，最后也把自己真性中的仁义也都丢失了。

数千岁月愈沈沦

在数千年来，道德愈来愈沉，社会风气，也因而堕落深渊，不能自拔。

遑云知止而定<sup>(2)</sup>

那里还有闲暇去修身养性，遵照道统《大学》所说的“知止而定”的教导。

先民相传性命

先王圣贤及前人所传授的教育就是修身养性，循随天命。

后进各尚诗文

后人所传的教育却是诗词文字而已，不传品德的内外修养，以及道德伦理。

德之薄也不堪闻

以致道德沉沦，逐日见薄，实可怜也，不值得听

闻。

差幸心留诚敬

唯有可取之处即是心中还存着尊敬神明，诚心恭拜天地，使之保留一些天理良心。

注解：

①. 由性渐假失真：诸侯由着不实行真善的本性，而实行假仁假义的伪性，久而久之，连万善的真性也都丧失了。

②. 遑：闲暇。云：说也。知止而定：《大学》“大学之道，在明明德，在亲（新）民，在止于至善。知止而后有定。”即是：大学的道理，在明朗自己本有的明朗德性。而后使人人都能够同样的明朗自己的明朗德性，使人人及自己都变成改过自新的人，居于至善的道德，永不退流。知道这道理之后，就能定下心，向前修持了。人的本性原本就是明朗无垢的，皆是循着天理，万德齐全的。要明朗本性就须修身，去掉七情六欲，循着天理而不为私利私欲，为着国家人民，而不为自身利益，这才是有德之君也！道祖《道德经》所说的无为（无有私欲私利的作为）而无不为也！

邵圣注解：

帝之能为帝者。以其能顺天命克己性。王之所以变霸者。以其乖天命悖人心。盖由天性之真不讲。致成气习之假不除。从君而臣。由父及子。互相传染。践迹实行。阅数千年。经亿万月。陷溺深阱。不知所止。沉沦薄海。不暇望返。皆是先进之人民。性命之学不传不讲。后进之士庶。仁义之道。不理不修。各逞诗文之浮华。而搏富贵权利。毫无一点德性。可以耳闻目见。惟不幸之幸。稍有一点心留诚敬。比较今世不究性命之害者。当为覆车之殷鉴。

邵圣[总批曰]：

自天子以至庶人。均当以讲性命。学修身。事鬼神。为应作应尽之事。反之。莫不自戕其身。而难生存世界。

第十章 言今人祇知务民之义。又不知敬鬼神而远之也。

经 文

白话翻译

玄穹上帝曰

何期末世。大悖天心	想不到近来的世人，都大大违背天地良心。
相夸物质。共弃精神	人民不但离开道德伦理，抛弃积精炼气化神的修持，只顾及互相夸耀个人的物质累积，而造成争夺之心。
谓无神鬼。谓无魂魄 <sup>(1)</sup>	还说天地之间，无神无鬼无魂无魄，只有物质的享受，死后即化为胡有！
哲科由己。宗教欺人 <sup>(2)</sup>	况且自以为是，哲理科学，皆由自己立说，不明白真正大道之理，而自己乱用宗教，欺侮他人，或乱说几千年来圣贤之教育皆欺侮人。
心无忌惮。性任狂横	心中一点畏惧惊惕之念都无，任性猖狂，横说霸道，实在自己无知，还要挺强胡说，皆已离开真道了。
不敬天地。不礼神明	连天地宏恩圣德，生成万物的恩惠，都不尊不敬。何况神圣仙佛，皆不尊礼。
祖先不奉。父母不亲	连自己祖先也不奉仰，现世的父母，也不尊亲敬爱照顾。
不守王法。不重师尊	政府国家的法律，皆不奉守，老师及尊者也不尊重；自高自大，无法无天。
不和宗族。不睦乡邻	同时也不和睦宗亲同族，以及邻居同乡。
不别夫妇。不教子孙	至于夫妻之间，不分各之责任，不守恩爱之情。看见子孙越礼犯份，却不敢教示，唯溺爱成性，败坏家门。
阴功不积。方便不行	一切功德不积，只贪名利，不明助人不欲人知

便是真善。万项方便，皆不给予他人，只求利润，无利不为，哀哉！

注解：

- ①. 魂魄：人有三魂七魄也。实事求是，不可否认。
- ②. 宗教欺人：哀哉！现今世界，部分之人，利用宗教，争权夺利，迷惑人心，致使人心纷乱，互相杀害！宗教本是天赐，皆能渡人回天。岂知近来却被滥用，成为杀人或侵略他邦国土的借口。各教教主实也伤心也！唯愿天下各教教徒，放下争夺之心，以及放下屠刀，才可期望天下太平，宗教和谐矣！

邵圣注解：

可叹可悲。可怜可恨。不可期料。近来之世。与天理良心。相隔云壤。徒夸表面之华美。不究内质之虚实。抛弃固有之精神。而事假借之精神。谓无神鬼可凭。魂魄可拘。自知自是之哲科。由己心发明。圣宗圣教之大道。为欺人境域。而心无一毫畏怕。性无一点顺行。不敬天德之覆。地恩之载。不礼鬼神之报。星辰之明。不追祖德宗功之泽。不酬父养母生之劳。不遵国制王法之律。不重师尊训诲之恩。不和宗派户族之谊。不睦乡党邻里之群。不别夫唱妇随之事。不教子孝孙贤之道。阴隲阳功。完全不积。方便门路。反叛不行。所以 上帝长鉴长忧。不能刻期挽救人民改革耳。

邵圣[总批曰]：

圣贤之性。万劫难更。泛人之性。因时而变。在圣贤之性。如松柏之坚。四时不凋。泛人之性。如花草之茂。随时开谢。



文昌帝君赞曰

半壁纷然叛道	东西两方国家皆反叛大道。
全球率尔离经	全球人民也离弃天地真理，人道伦理。
心无忌惮任横行	人之心中完全丧失了良心，无有畏惧禁止乱道之行为，致使横行霸道。
妄云破除迷信 <sup>(1)</sup>	并且乱说破除迷信，而实不辨不明真信与迷信，真假混乱，以假杂真。
讷知逐末舍本	世人离开了真知，不分本末先后，反把末后当为本先，颠倒是非，黑白不明，舍了求本的道理而迷于末后的追求，如此下去。
终拘肉眼凡根 <sup>(2)</sup>	终于被肉眼尘欲缠困，不能跳出凡人的俗根。
别有天地早寻津	世人不可再迷惑了，快快觅寻渡口，走进真实的天地，要清楚道德伦理才是人的根本。
回首急疗怪证	回头急急把迷惑的怪病治疗好吧！不再沉迷于物欲争斗的陷阱！

注解：

①. 迷信：迷信就是不明道理的死信，不分对与不对，只有相信而无真理。天地之间，惟道德才是真理，五常仁义礼智信才是真道。做一件事，或想或说一件事，都要依凭道德五伦五常之判断，才能看出有理或无理。合于道德五伦五常者，便是有理，余者皆无道德也。信仰哲学宗教也皆一样，有理即可信，无理即不可信。凡是害人杀人，争权夺利者，皆无道德。违背良心者也无道理，出卖国家，利己损人者也都无道理，不可为也，善哉！

②. 肉眼凡根：即生欲念也。

邵圣注解：

居东西半壁。无一人不反叛大道。全球之中。无一人不草率伦理。暴戾野横之性。充塞海陆。不知惧怕颠倒斜倚之行。遍歷乾坤。不知休止。邪正不分。疑假不释。本末不辨。圣凡不识。礼门义路不由。天理良心不存。以肉色之眼。尘劫之身。处此狂浪难返之秋。极宜早寻津梁。以保存身体。不受枪林弹雨残伤。回头猛省。以治疗性命。不致痴迷眩盲怪证。

邵圣[总批曰]：

人之心性不一。不止一端。故南方炎热。生人形性尖燥。北方寒冷。生人形性强横。处水多仁义。居火多野蛮。各因其时其方而异。

第十一章 切指今人之弊。因贻近世之害。而引咎以自责也。

经 文

白话翻译

玄穹上帝曰

公妻共产。坏纪灭伦

哀哉，近百年来，人心不古，道德不明，故而世界沉沦。更在西方之地，自称文明，实只物质文明而已，精神道德却全散失，岂是真的文明？更以强霸为主，经济武力媒介控制世界他国，文明从何说起？《皇经》颁赐至今，已有八十四年，经中指出社会风气将进入不可挽救的悲景，现今已有证明，西方传染世界的两项恶劣社会风气，就是抛弃道德的公妻共产社会民风，致使道德破裂，纲纪（三纲五常）五伦损坏，使到国家社会家庭失治，夫不夫，妻不妻，等等祸害。

神权欲破。国土力争

天地之间，实有自然正气以及神明存在，而人却欲打破神的无形权力，可以吗？若可能的话，何故人会生老病死；何故人不能生而不老不病不死？荣华富贵，何故不能生而带来，死而带去？何故强国变弱国而弱国变强国？试看百年之后，谁兴谁衰？谁强谁弱？不是天地作主，谁能作主？何必强争强夺他人国土呢？此等行为为天地不容也！

利权相尚。道德相沦

全世界上，国家人民只知争权夺利，不顾仁政道义，只求自己利益，不看他人生死，道德公德仁义完全置之不顾。

中外同辙。上下交征<sup>(1)</sup>

中国及外国都是同样，上下各级官民，只顾自己利益，不择手段，不顾仁义，有利是图，贪嗔痴欲，互相争权夺利。不知孟子曾对梁惠王说：“上下交征利而国危矣”。

分南分北。争地争城

国家被军阀或政治人物等等分成南北区域，各夺其利，争地争城。

东征西战。命殒财倾	东西各地因而战争，丧失人民生命财产。
尸山血海。鬼泣神惊	以致伤死人民无数，尸堆如山，血流成海。连鬼及神，都被惊吓，觉得可怜流泪。
冤魂惨状。枉鬼悲声	被害的千万生灵，枉冤无辜而死，各各发出悲声，惨状万态，皆变成鬼，阴魂不散，实可怜矣！
日落即出。天阴则闻	夜间之时，千万冤魂即出现求救；阴天之时，也啼哭成声，使活人闻之。
伤哉赤子。惨矣苍生	上帝见此状况，岂不悲痛？！眼看这些被杀人民，家破人亡，更是凄惨悲伤，为万灵流泪。
是民作孽。非朕不仁	但谁造下这些大恶不仁之罪过？上帝否？人民否？若上帝所造，上帝即不会觉得悲痛流泪，哀叹不休。而实是一些罪大恶极的人也！这些恶人所作的恶孽也！
由朕德薄。致民罪深	但大慈大悲的玉帝，却因悲伤而引为自己的过失，怪责自己德薄，致使恶人造下这种深大的罪过。玉帝之慈悲至德，由此可见矣！下民造恶而上帝却引为己过，非至大至深，至圣至慈的玉帝，更无他神也！世人岂不被感动耶？岂不自省耶？痛改前非，忏悔万千，改过自新，从今为民造福，才是正理。

注解：

①. 上下交征：[利而国危矣！]《孟子·梁惠王》孟子与梁惠王的一段对答，杨伯峻先生在《孟子译注》的白话翻译如下：

孟子答道：“王！您为什么一开口定要说到利益？只要讲仁义就行了。王假若说，‘怎样才对我的国家有利呢？’大夫也说，‘怎样才对我的封地有利呢？’那一般士子以至老百姓也都说，‘怎样才对我本人有利呢？’这样，上上下下

互相追逐私利，国家便会发生危险了。在拥有一万辆兵车的国家里，杀掉那一个国君的，一定是拥有一千辆兵车的大夫；在拥有一千辆兵车的国家里，杀掉那一个国君的，一定是拥有一百辆兵车的大夫。这些大夫的产业不能不说是很多的了。但是，假若轻公义，重私利，那大夫若不把国君的产业夺去，是永远不会满足的。”

#### 邵圣注解：

天理不讲。人道不修。故发生世界混沌。人物淆迹。颠倒杂处。众阳配一阴。众物共一器。公妻共产。莫不有因而然。似此纲纪。焉能不坏。人伦焉能不灭。神权至大。无声能声。无色能色。坚不可破。而强欲破。以伤天和。国土至宽。中外遐迹。各有定主。力不可争。而强欲争。以乖人事。道德天理。纯萃不讲。权利争位。专尚竞争。不但蕞尔弹丸如此。在他外邦。亦有同情。同一轨道。合一辙迹。上行下效。南党北派。风气相沿。性质相染。不是贪权。即是争利。由此争战风潮难掩。争地则杀人满地。血流漂杵。东征而西方怨。争城则杀人盈城。血流成河。西战而东方怨。竟成尸堆如山。杀气之声远播千里。鬼神闻之而寒心。魂塞如雾。冤气之飞遍五洲。鬼神遇之而泣咽。在青天白日。或恍或惚。隐微不着。在阴雨夜半。或杳或冥。彰昭可闻。可伤下土人民。均为上帝赤子。可悲下界苍黎。皆是上天众生。非天降殃。实由自作。非天不仁。实缘德薄。致民孽重罪深。不能齐登觉路。解脱劫绳矣。

#### 邵圣[总批曰]：

自古迄今。人心不顺天。天即难挽回。人心若合天。天命自不违。是天理人心。相辅而行。皆不可离不可背之时势。

经 文

白话翻译

孚佑帝君赞曰

(孚佑帝君即八仙之吕洞宾仙师)

晚代天翻地覆

近代天好像翻倒为地，地盖覆为天，倒转过来。

提倡产共妻公

由西而地球化，提倡公妻共产之社会风气，道德习俗，因而交变迁移，越变越差。

以人变畜类狂童

人也在变，成为禽兽的行为，也好像狂人顽童那样，不懂道德伦理。

嗟哉修罗<sup>(1)</sup>作俑

哀哉！修罗在捣乱世人，把人害惨了，引诱人们走向歪路，不守道德，简直带人走入死的道路，如古代配葬的偶像那样，带人入于死地。

周易神权早重

反过来，我们应该学习《易经》等书，因为《易经》教导人民行于正道，说明天地自然神教的规则，使人心修善修德，为国为民，遵守人伦，不越良心，不伤天理。所以人民应该学习《易经》的教导，尊重神权人道，修身养性。

地球民智宜通

地球上科学哲理正统的教导，人民也应该多多学习实践，利用智慧聪明，使国家科学昌明，通达世事，用于国防卫国，保护家园。如古代之时，先哲用《易经》的科学道理。创造利人的用具机械，医药治病，造福国家人群，现代电子科学，在《易经》也可看到。

好生之德体 苍穹

又如上天(苍穹)的生成造化万物一样，以发扬文化科学，经济国防，方便万万生灵，使之能够生长。

何须邹与鲁鬩<sup>(2)</sup>

何必学习邹国与鲁国不停的争斗，使民生困苦？应该以道德施政，以仁行政，使国强民富，发展人民的道德、科学、经济、农业等等，使到政治平稳，国泰民安。此才是正理。

注解：

- ①. 修罗：道教佛教所说的天魔。
- ②. 邹与鲁閔：《孟子·梁惠王（下）》邹国与鲁国发生冲突，引起战争。

邵圣注解：

近因天光洪蒙。地气凝滞。天翻为地。地覆为天。江海因以鼎沸。人民随以变换。尊崇空前未有之事而作之。提倡开辟废弃之法而效之。几乎人物相混。狂狷不分。原非天性之所为。乃是不鬼不神。不妖即怪。世界之魔作祟。草木之藟作俑。周易神权。能无形教化。世人当早敬而重之。地球哲科。能创制利用。世人应速学而通之。方能转弱为强。化愚为智。以体上帝生生不息之德。何用学效邹与鲁。麀战杀人盛风。

邵圣[总批曰]：

人之异于禽兽。是人知礼义而然。若失一夫一妻之制。一家一产之道。即是自伤自乱。造成不可挽之大劫。皆是魔力主使。而有奇怪不近人情一切形事。须要敬神之心以尽心。去邪从正。则劫运战风。不掩自息。

## 第十二章 宣布禅位颁经之日期处所也。

### 经文

### 白话翻译

#### 玄穹上帝曰

中元首岁。选贤举能	天数中元运会之第一年即 1924 年，上天举行万仙大会，选举第十八代玉皇大天尊之圣位，由最有圣德的神明居之，即选协天大帝关圣帝君是也。
年日甲子。时月戊辰	于甲子年戊辰月甲子日戊辰时。
令请无极。位禅关卿	玄穹高上帝十七代玉皇大天尊请令无极老母，禅让玉皇大天尊之圣位，由关圣帝君（关羽大帝）接之。
同称金阙。独号玄旻	两位玉皇皆称金阙，唯关皇圣号即称玄旻（高上帝，玉皇大天尊）。
主持午会。宰御子民	关皇将主持午会的天运年间，管理主宰一切世界，以及人民万物。
时推庚子。日选壬申	上天吉择壬申日庚子时关皇登位。
西蜀临笔。南面垂经	而玄穹高上帝在四川之西，叙州大观楼，亲自座北向南，扶乩笔写这部《玉皇中外普渡皇经》，颁布此项惊天动地的大事，恩赐三界及地上众生。

#### 邵圣注解：

上元之末。中元之始。岁在甲子。月逢戊辰。选遴德能。担此末劫颶风而为匡正扶危重任。乃令请无极禅位 关皇。同称金阙。取名玄旻。主持自子至午。阳极阴息之气运。宰御由中及外。赤子庶民之準绳。以普渡人心早回为宗旨。志愿道岸同登为原法。故于廿日子时。在西蜀临笔。谆谆告谕。面南而垂经。向西方而提拔矣。



**邵圣[总批曰]:**

甲子年三月二十日子时。乃是壬申日庚子时。诸神拥关皇。就上皇之位。发号施令。演经示人。早觅乘智慧船过烦恼河。离爱欲海。到彼岸之路而演也。

经 文

白话翻译

**川主大帝赞曰**

(川主大帝即是刘备先主)

午会凌霄禅位<sup>(1)</sup>

午会之时期，天庭玉皇大天尊正在举行禅让玉帝之圣位，由玄穹高上帝传位与玄旻高上帝。

宣布骇人听闻

天庭公开的宣扬颁布这项惊人的特别新闻，让世人知道这件大事。

不知揖让古今情

这项新闻使世人觉得特别惊异，就是因为世人都不知道禅让玉帝之皇位，是一件自古至今常有的大事。

元始当年同政

就如第一代元皇大天尊早时已把皇位禅让给第二代玉皇了。

经赐三三本正

因此这部《玉皇普渡皇经》就是一本非凡的圣经，独一无二。这《经》的威力，可令三十三天清朗。

令行八八河清

也可使大地之上，处于八方的八大河流澄清。

保民而王息瓜分

也可保护国家人民，不让任何人物强霸，奸臣贼子，瓜分国土也。这是严厉的皇命。

中外咸钦 皇命

不论中国及外国的人民，都要遵守听示这项至大至严的皇命也！

注解：

①. 午会：天的历数也。凌霄：玉皇大天尊听政之宝殿。禅位：禅让玉帝之位也。

**邵圣注解：**

在三期午会。凌霄禅位之时。诸神拥护。遐迩来朝。正是霞光映射。山河捍动。星辰灿烂。金莲徧天。龙飞虎拜。鸟兽倾首。历前少有之事。岂不骇人听闻。不过未知，以为罕见乏闻。岂不知禅位。天地常事。当年元皇。亦有此推禅政制。所以此经至贵且灵。能赐三十三天清朗。下界八方八河澄清。以保人民而为帝王。万邦和熙。不得而有粉瓜分之势。中外同风。咸遵皇命矣。

**邵圣[总批曰]：**

禅位之际。新旧交替。不演此经。人民难藉敬事称呼之礼。难以凭依叩启之诚。故有演此章之意旨。

第十三章 言凡人之身心。均各有二也。

经文

白话翻译

玄穹上帝曰

咨尔众庶。各尽五伦

下民众生呀！你们切要尽力实行你们的五伦责任呀！为父为子，为君为臣，为夫为妇，为兄为弟，为朋为友，各要尽责做一个好父亲，好儿子，好领首，好官员，好丈夫，好妻子，好兄好弟，好朋好友呀！

三纲宜守。八德须遵

你们要做个好领首，好父亲，好丈夫，给你的子民官员，孩子及妻子看看，作为他们的好榜样。你们也要遵守孝、悌、忠、信、礼、义、廉、耻的八大美德，做个道德齐全的善人。

力除五害。谨儆四箴

同时，你们却不要沉迷于酒、色、财、气、烟的五种毒害。还要立正四项日常的举止；视、听、言、动。即是非礼勿视，非礼勿听，非礼勿言，非礼勿动。

生虽万物。人则独尊

天地虽然生成万物，但是人类是最特别，聪明，精灵及尊贵的。

身分性肉。心判道人

但是在人的身上，却有肉身及性身之分别。肉身即生七情六欲，性身即是道体灵性！永不消灭，超出凡尘之外。人也有两种的心，即是道心及人心。人心即与七情六欲相合，道心即与道体相合。

人心弗克。道心弗明

因此你们若不能把你的人心七情六欲克服控制，你的道心即不能明朗起来，避免七情六欲的遮蔽。

肉身不省。性身不灵

同样的你若不能抑住肉身的作乱，你的性身就不能灵通了。

惟性惟肉。惟道惟人

修道修德，做个好人或是坏人，皆由你的性

身道心或是肉身人心在控制你的生活及生命而已。

性则从道。肉则从人

若是性身控制你的生活，你就自然行于道心之路了，若是肉身把你控制的话，你就自然行于人心之径了。

人心为鬼。道心为神

最后若以你的人心操纵你的生活行动，你就会随着七情六欲，胡作胡为，造恶犯罪，结局跌落地狱，变成鬼魂。你若以道心作为生活的方针，你就会随着道德伦理，修身养性，造福社会，结果升上天廷，做仙做佛。岂不慎哉！

#### 邵圣注解：

咨尔。是发叹之词。谓全世界陆海中。一切众生黎庶。均要各尽伦常之道。在君宜敬。在臣宜忠。在父宜慈。在子宜孝。在兄宜爱。在弟宜恭。在夫宜导。在妇宜扶。交友结朋。尤宜互相信守。如君之纲不乱。则臣之系可统。父之纲不紊。则子之道可尽。夫之纲不失。则妻之治可望。果五伦尽。三纲守。则正人心。挽风化。咸赖臣之赤心忠胆。以辅家邦。子之身体发肤。以事父母。幼之下气和颜。以敬长上。友之孚信诚笃。以广结交。复要礼以节之则不滥。义以宜之则不渝。廉以尚之则不污。耻以辱之则不惰。既八德遵行。而五害亦宜力除。酒是串肠毒药。色是刮骨钢刀。财是伐树利斧。气是惹祸根苗。嗜欲本干例禁。亦是埋人铁锹。至于视听言动。咸要谨懔。铭刻身心。以上纲伦德箴不失。即为独尊之身。至贵之人。然身则有肉身性身之别。而心则有人心道心之判。盖人心是至蠢至笨之物。道心系至灵至敏之体。若人心不死。道心不生。人心不去。道心难明。人心不死不去。即可为鬼。道心渐生渐明。可以为神。

#### 邵圣[总批曰]：

天命之性。是正经大道。众生之本源。气质之性。是苦海快捷方式。众生之攸归。若能炼除气质之性。以复天命之性。则心宽体胖。萃然见于面。盎于背。优游自在。而入无我无人之境象矣。

应元真宰赞曰

凡人降生以后

当人从母怀生下之后，身体便齐全的出世在这世界上。

有身即各有心

有了身体就有了心，心不是五脏之心，而是思想道德情欲之心。

身心各二弗分明

但人都不知道各人实有两个身，也有两个心。一个是肉体的身，一个是灵性的身。肉身是父母所生，性身是天地所赐，上段玄穹上帝已有示明。这个肉身即随着人的死亡而消失；但性身却永远存在，不死不灭。人之上天堂或下地狱，也是这个性身也，做仙成佛也同是这个性身（灵魂）也。心也是有两个，一个是人心，凡俗之心。另一个是道心，与道长存，不死不灭，与性身合一。人心即有七情六欲，贪嗔痴爱等等的纠缠。道心即清静，一尘不染。万欲全无。修道就是修这道心也。因此，肉身与性身，人心与道心，若不分清楚的话，修道行善即无从而行之也。分清之后，即须把肉身人心渐渐扫除，使性身道心明朗长大起来，渐渐培养，日日改过自新，积善积德，代天行道，就能成圣成佛。

鲜不沈沦陷阱

人若不分明判别身心的话，肉身及人心慢慢就会把性身及道心消灭掉。人的性身道心既被消灭，人就慢慢变坏，造罪造恶，日日沉沦下去，死后自然也跌入地狱矣。哀哉！

人道薪传十六

因而，自古圣人皆有治心治身的道法，教导世人，自伏羲圣帝到孟子，他们皆传这十六字真言也：人心唯危，道心唯微，唯精唯一，允执厥中。就是把危险的人心消除，把至微的道心培养起来。精心专一修持，便能得道矣！

帝王相授虞廷<sup>(1)</sup>

就是尧帝之时，祂也把这真言传给舜帝，舜帝

也传给大禹圣帝。

好从性肉究玄根

因此人人皆可学习修持，可从身心各两的分别开始，使到肉身人心消去，把性身道心培养，从中便可看到性身道心就是人的玄妙根源，这样修持便可成道成圣。

允执厥中大定

有如尧舜相传的真言一样，执着大中正直的无为。成为圣贤。

注解：

①. 帝王：尧舜禹三位圣帝也。相授：互相传授。虞廷：虞舜的朝廷。

邵圣注解：

凡是指世界万物。不独人之一端。凡被天地所生之物。在人从母胎中降生。呱呱一声之际。而心即落于后天色身之中。故心含先天之质。到后天之身。即随境变迁。而后天气血之心。亦寓在身中。而为主宰。运用六根六尘六识之变化。是身心可一而不可二。可合而不可离之势。若身与心违。则身不识不知。沉于地窖之深井。黑漆之洞狱。终难出害。而行光明大道。所以最大厉害。至属危险，自古至今。人人畏怕。而不知修身心意为一家。精气神为一体。以出陷阱。以解系缚。如历代圣贤。皆有心学心传。将人心最险最危克去。道心最少最微培全。得以手执身凭。精一之内。执其中用其两端。以永远流传无己之薪学。由伏羲神农传于尧舜文周孔孟。从孟子不再传。即是十六字之外。别无他法。再能大定之意思。

邵圣[总批曰]：

人物之分。在形式上。则易见易识。在心性上。则难窥难测。圣贤能以推己之心推物。故能因象制器以利民用。因形制宜。以裕民生。所以造就圣贤之心性者。端赖十六字薪传。“人心惟危。道心惟微。惟精惟一。允执厥中”求得矣。

第十四章 言天下国家。必以修身为本，而修身尤以慎独为先也。

经 文

白话翻译

玄穹上帝曰

小子不识。大学有云

世人不知《大学》圣书有这样说道：“大学之道，在明明德，在（亲）新民，在止于至善”。

首贵明德。次贵新民

意思是说首先要明朗自己的明朗德性，之后再去度人，教导别人也要明朗他们的德性，改过自新，使人人变成一个新的善人。

明新事物。至善途程

明明德与新民这两件事，最终的目标就是要达到至善至好的程度，永不退流，这便是做人的路程了。

定静安虑<sup>(1)</sup>

《大学》“知止而后有定，定而后能静，静而后能安，安而后能虑，虑而后能得”。知道以上止于“至善”之目标后，则志向有定，致使心静而不动摇，之后心身所处便安了，心身安宁，处事便能精详，而后便可得到止于至善的境界了。

知意心身<sup>(2)</sup>

格致诚正。修齐治平

但如何修身呢？必从格物，致知，诚意，正心开始，然后修身，齐家，治国，平天下。看下文。

《大学》：“物格而后知至，知至而后意诚，意诚而后心正，心正而后身修，身修而后家齐，家齐而后国治，国治而后天下平”。朱子注曰：物格者，物理之极处无不到也。知至者，吾心之所知无不尽也。知既尽，则意可得而实矣，意既实，则心可得而正矣。修身以上，明明德之事也。齐家以下，新民之事也。物格知至，则知所止矣。意诚以下，则皆得所止之序也。

凡欲治世。悉本修身

《大学》曰：“自天子以至于庶人，壹是皆以修身为本。其本乱而未治者否矣”。足见

欲治国家及使世界太平的领首，必先须要修身，而欲修身，必从格致成正开始。

本乱末乱。本明末明

本(修身)乱，末(治世)当乱矣。身不正，怎能使世界正。身不明，怎使世界明？

功先慎独。效次化民 }  
自谦君子。自欺小人 }<sup>(3)</sup>  
十目视汝。十手指身

修道基本既在己身，己身的一切思想作为，必定要谨慎。在别人未知而自己独知之时，便要谨慎，不可让恶念恶行，实行出来。若自己不慎独而让恶念恶行施为，那么以自己的恶行为，自然就不能去教化人民行善行德矣。自谦的意思，就是不自欺良心，小人则自欺良心也。实际在世界上，都有无数的人及神明，正在看及在指着你的良心及作为也。

莫言不见。莫谓不闻  
无臭能臭。无声能声<sup>(4)</sup>

切莫说一切在黑暗中所作的坏事，皆无人看见，无人听闻。事实，无气味的东西，以及无声色的东西，都有人有神有鬼，在看在听呢！

注解：

①+②. 参看朱子《四书集注·大学》。

③. 功先慎独。效次化民。自谦君子。自欺小人。十目视汝。十手指身。《大学》：  
所谓诚其意者：毋自欺也，如恶恶臭，如好好色，此之谓自谦，故君子必慎其独也！小人闲居为不善，无所不至，见君子而后厌然，掩其不善，而着其善。人之视己，如见其肺肝然，则何益矣。此谓诚于中，形于外，故君子必慎其独也。曾子曰：“十目所视，十手所指，其严乎！”参看下面赞文的注解④。

邵圣注解：

自庠序之教。小子识见谄陋。不知大学之道。首重之处。精华之点。当以明德为先。新民为后。其中本末粗细。不可颠倒先后。当次第始终而学。可一步一骤。循序而



作。不可躐等而进。在明德之标线。就是从至善止程上。起行定静安虑。知意心身。方不能误人迷津狂海。而身安稳无恙。以治国平天下。若不学修齐之道。何能治世。不学诚正之术。何能修身。所以谆谆告诫。物有本末。事有先后。能知本末先后。则庶几近道。不致颠倒错乱。黑暗不明。人之难独者。而能慎之。人之难教者。而能化之。在夜不愧暗室屋漏，在昼不愧天地鬼神。功被四海。守之以谦。至明圣哲。居之以信。动容周旋合法。视听言动中矩。方寸之地不乱。一尘之心不染。何恐光天化日之时。拥挤市廛之人。耳目之多。手足之繁。不见能见。不闻能闻。无味能嗅。无音能声之中矣。

**邵圣[总批曰]：**

大学之道。首在人能明心之德天之理。然后在于止定静安虑之中。方能以达至善之地。在俗人不能明定。以为无人见闻之中。可以放荡形骸。不知忌惮。任意恶行。孰不知人之视己。如见肺肝。况十目十手之众且多。益要谨慎。恐怕身中之疵。如圭之玷。可磨不可全为要。

九天玄女赞曰

天下国家欲奠

若有领首欲使天下国家奠定安稳。

身心知意为先<sup>(1)</sup>

那么他必定要先把自己修养好，就是先要致知（智慧足够）诚意（正义，无自欺良心）正心（心无偏邪）修身（有智慧，无自欺，无偏邪，身自修矣）。

定静安虑效相联<sup>(2)</sup>

他也要定下志向，使自己的德性明亮，教民自新，使到人人达至于至善之境界，永不退流。这样心有了定向，自然就会静下。心身安宁，考虑处事精详，必得其所向所止也，即是使人使己达到至善之境界。

慎独必须自谦<sup>(3)</sup>

《大学》曰：“诚其意者，毋自欺也，如恶恶臭，如好好色，此之谓自谦（同谦），故君子必慎其独。”意思是人欲诚意，必定不可自欺良心，这就是自谦（自问良心，是否道义充满良心）。因而必定在自己心中独知是否道义充满之时，慎重审查自己的良心是否有不足道义之处。

司马生平堪羨

宋朝司马光为人正直，堪使别人羡慕。

所为可对人言

他的所作所为都无有过错而敢对人说。

十目十手极其严<sup>(4)</sup>

的确，在这世界上，人的所做所为是骗不过自己的良心及别人的，就像有十只眼，十只手都在看你及指责你的所作所为，一切都逃不过人与天地的监视的。就是逃过人的耳目，也逃不过天地的耳目也！

从事修身毋倦

总而，人人都要修身养性，不断不怠的修持，这样才是一个好人。而要做为一位超出人群的好领首，更须尽心尽力的修身，使到国治天下平也！

注解：

①+②. 身心知意为先：参看朱子《四书集注·大学》

③. 慎独必须自慊：朱子注曰：恶、好上字，皆去声。谦读为慊，苦劫反。诚其意者，自修之首也。毋者，禁止之辞。自欺云者，知为善以去恶，而心之所发有未实也。谦，快也，足也。独者，人所不知而已所独知之地也。言欲自修者知为善以去其恶，则当实用其力，而禁止其自欺。使其恶恶则如恶恶臭，好善则如好好色，皆务决去，而求必得之。以自快足于己，不可徒苟且以殉外而为人也。然其实与不实，盖有他人所不及知而已独知之者，故必谨之于此以审其几焉。

④. 十目十手极其严：看《孟子·公孙丑上》：“行有不慊于心，（正气）则馁矣。”

朱子注：慊，足也。所行有不合于义，则不足于心而其体有所不充矣。

《大学》曾子曰：“十目所视，十手所指，其严乎！”朱子注：虽幽独之中，而其善恶之不可掩（盖）如此。可畏之甚也。

邵圣注解：

天下广大。无边无际。难指难定。惟国与家。是有一定部位。切身关系。如身不齐。难期家之安。家不正。难冀国之固。所以身定而后心静。知足而后体安。意正而后无虑。为呼吸相联之关。出门由户之道。必须先从己心谦德。正大光明。然后所作无不合天人之宜。如司马光常羡慕素日所行。均敢对人而言。以表其新明之德。如日月之明。皆不似孟浪颛顼之辈。而极有定静安虑。纯熟之操持得来。惟愿后之小子。从此至严之地。学习不倦。即得修身之妙术。

邵圣[总批曰]：

欲国家如盘石之固。泰山之奠。必须使人人能明德修身之实际功效。方可四海升平。中外一辙。然明德之内容。就是定静安虑。勤修研习不倦。方可臻此地步。

## 第十五章 言明德之止于至善也。

### 经 文

### 白话翻译

#### 玄穹上帝曰

上章玄穹上帝圣示，天下国家人民必须修身，才会安定太平。此章上帝继续指点，人人都能够修身明德至于至善之境界，永不退流。下章再示明，修身之后，必要感化全球人民，达至于至善之德性，天下便会自然太平，天灾人祸也就自然的云消雾散了。

聿修厥德。毋贰尔心<sup>①</sup>

天下要太平的话，每个人都要修养自己的德性。但要修持成功，有始有终，每个人必要专心，不可三心两意。

学优则仕<sup>②</sup>。愚极必明

修持德性的人，如学得优良的成绩，就可以去做官，服务人群国家。即使至不聪明的人，若能用心专一，修养道德，最终也会明白道德伦理，不做坏事，也可步上圣人之道。

生学困知。安利勉行<sup>③</sup>

孔子说道，有些人，生下便自然知道道德伦理；有些人须要学习才能知道道德伦理；也有些人，在困苦之下才能知道道德伦理。有些人知道了道德伦理，就很安然的去实行道德；有些却觉得有利才去实行道德伦理，更有些人勉强而实行道德伦理。但不论如何，他们只要专心实行道德伦理，他们的成功就是一样，不分高低。

由贤希圣。由圣希神

一级一级的修持，他们都可以成圣成贤，也可成道成神。

参赞化育<sup>④</sup>。旋转乾坤

他们成圣成神，便是与天地合一，帮助天地教化养育万万生灵，与乾坤一样的转旋，生成天地万物。

南国善政。西方美人

从他们的德性，他们便能感化一切人民，使到世界国家，变为春秋时代的南方国家，实施善良政治，以及变为西方周文王的善德仁

政，无为治国，以德政感化人民，使人人都变为美好德性，国家安定，万国依归。

注解：

- ①. 聿：虚字。厥：其也，修厥德则修其德也。毋：禁止之意，禁忌二心不专一。
- ②. 学优则仕：《论语·子张十九》子夏曰：“仕而优则学，学而优则仕”。杨伯峻先生《白话四书》译为：“做好了官，有余力就学习，学习好了，有余力就去做官”。注：古人的学习，包括学习修德，修身养性为重。
- ③. 生学困知。安利勉行：《中庸》哀公问政。子曰：“文武之政，布在方策。其人存，则其政举；其人亡，则其政息。人道敏政，地道敏树。夫政也者，蒲卢也。故为政在人，取人以身，修身以道，修道以仁。仁者人也，亲亲为大；义者宜也，尊贤为大；亲亲之杀，尊贤之等，礼所生也。在下位不获乎上，民不可得而治矣！故君子不可以不修身；思修身，不可以不事亲；思事亲，不可以不知人；思知人，不可以不知天。天下之达道五，所以行之者三：曰君臣也，父子也，夫妇也，昆弟也，朋友之交也；五者天下之达道也。知、仁、勇三者，天下之达德也，所以行之者一也。或生而知之，或学而知之，或困而知之，及其知之一也；或安而行之，或利而行之，或勉强而行之，及其成功一也。”

参看朱子《四书集注》

- ④. 参赞化育：《中庸》：唯天下至诚，为能尽其性；能尽其性，则能尽人之性；能尽人之性，则能尽物之性；能尽物之性，则可以赞天地之化育；可以赞天地之化育，则可以与天地参矣。

《集注》：天下至诚，谓圣人之德之实，天下莫能加也。尽其性者德无不实，故无人欲之私，而天命之在我者，察之由之，巨细精粗，无毫发之不尽也。人物之性，亦我之性，但以所赋形气不同而有异耳。能尽之者，谓知之无不明而处之无不当也。赞，犹助也，与天地参，谓与天地并立为三也。此自诚而明者之事也。

### 邵圣注解：

从修德之聿。先从不存二心。方能所学之优。足为仕之表率。治化人民。不至愚顽难驭。然如是谨慎教化。虽至愚之辈。亦可转为明白。由明白造成圣贤。困知勉行境界。故生知为上。学知为中。困知为下。在生知能安然而学圣贤行为。学知能因利而效圣贤法则。困知能勉强仿圣贤之典型。渐次功效。而能希贤希圣。参天地之化育。补天地之教化。乾之所以为天之妙用。而能旋之。坤之所以为地之资生。而能转之。互乡恶里。竟成南国文明。暴虐制度。可变仁道善政。东方之商纣。可换西岐之太伯。变化之速。难以限量。小而言之。恶人可为善人。陋人可为美人。

### 邵圣[总批曰]：

此章与前章。皆是使人人能明德修身之实学效验。教人即宜讲求之大义。

## 经 文

## 白话翻译

### 斗姥元君赞曰

贰心不能修德

人若是三心两意，便不能修持道德伦理，学习圣贤。

壹志必克强明

若能一志无二心的修养自己的品德良心，人就必定能够克服一切困难，强大的明朗自己的德性。

生困安勉合一程

不论是生下便知道德伦理，以及安然的实行道理；或是因困境而知道德伦理，以及勉强实行这些道理，在成功实施之时，都同归一个路程，共同去感化万民，普渡众生。

百之千之宜敏

总而言之，人人皆须敏捷的去修持，使到自己早日成功道业。

功由升堂入室<sup>(1)</sup>

有如一级一级的高升，首先行入大门，其次行进大堂，而后步入内室，成绩高升。

诣造过化存神<sup>②</sup>

最后达到最高的功果，就如有德行的圣王一样，所经过的地方，人民都被他感化，成为仁德的人。而他所存心注意的事情，就像有神明的力量一样，使万物感化。

推善政兮颂美人

这样便自然的把自己的德性，推广到大众万民国家，使到国家实行善良的仁政，同时也赞颂古圣先贤的明君，如文王之辈，作为榜样，使到国泰民安，国富民丰，天下太平。

乾坤自为转运

如此，天灾人祸，灾难恶运，就会自然消失，转祸为福，化凶为吉矣！

注解：

①. 功由升堂入室：《论语·先进》子曰：“由之瑟奚为于丘之门？”门人不敬子路。

子曰：“由也升堂矣，未入于室也。”杨伯俊先生在《论语译注》注译：孔子道：“仲由弹瑟，为什么在我这里来弹呢？”因此孔子的学生们瞧不起子路。

孔子道：“由么，学问已经不错了，只是还不够精深罢了。”

升堂入室：这是比喻话。“堂”是正厅，“室”是内室。先入门，次升堂，最后入室，表示做学问的几个阶段。“入室”犹如今天的俗语“到家”。我们说，“这个人的学问到家了”，正是表示他的学问极好。

②. 诣造：学业得到最上等的境界。过化存神：《孟子·尽心上》“夫君子，所过者化，所存者神，上下与天地同流，岂曰小补之哉！”君子即圣人也。他所行过经历的地方，百姓莫不感化也。如舜帝在历山耕田时，他的德行便感化农夫们都能够让路；在做陶工时，也感化做陶工的人，不再做出粗陋之产品。（参看朱子）

[所存者神]者，言君子心所注意之处，便好像神秘不测，神存其中。这种教化之流行，可上与天，下与地相同，岂可以说他只是一些小小的补益呢！故曰：“上下与天地同流，岂曰小补之哉！”

邵圣注解：

心德之学。在儒重贯一。在释重归一。在道重守一。故云贰心不能修德。壹志必克强明。果能困苦勉学。即与天生智慧。合程不分。同敏不殊。次第之序。如升堂而后能入室。诣造之功。先过化而后能成神。推其一心之善。仁德之政。必当如西岐之美俗。太伯之大人。无为而治。不教而成。天顺地宜。人与物归。自为转运。不假一毫人力。

邵圣[总批曰]：

此章赞美世人修道。最简单之法。就是一心一志。即可如圣贤之世。善政美人之风气。



第十六章 言新民之止于至善也。

经 文

白话翻译

玄穹上帝曰

上章玄穹上帝示及人人皆能明德之止于至善，此章续示，明德之后，更须教化世人，使到人人也能改过自新，止于至善也。这样就能使到社会改除不良风气，日日更新，走向道德太平之路。

移风易俗。海晏河清  
魔氛转部。民物归仁

人人若能修德，贤士若能新民，则世界风俗气氛当变为美好，家庭和睦，父慈子孝，君仁臣忠，朋友诚实，兄友弟恭，政府贤明，世界太平，战争平息，干戈化除，经济稳定，种族平等，宗教和谐，足见人人修持，改过自新，变为善人，社会风气，自然善化矣！天地万物，也被感动，致使天灾人祸也都平息。海平河清，妖邪鬼怪，也都不敢扰乱世人，人物生灵，也都自然的互不相害，归于仁德矣。

刀兵水火。干旱雷瘟

因此，刀兵战争，水火灾害，也可消除。天气不恶化，旱干气象，也不常临。世界国家合作，瘟疫岂不消去？环保成功，雷电也不作怪，风台也自平息。

普为扫尽。悉予除清

所有一切灾害，慢慢就会全消，普遍的清楚除去。

中外普度。动植咸亨

不论是中国或是外国，一切人物动植，都会觉得平安无恙，天地与人，岂非普渡了一切众生，不分种类，回到太平世界。

消灾免劫。锡福延龄

不只灾劫消去，人物也可自然增加寿命，岂非天地之感应恩赐呀！

同瞻舜日。共乐尧春

人民虽离开尧舜的太平盛世已几千年了，但从太平的生活中，也可看到当时的太平生活了，古今同乐，岂不妙哉！

### 邵圣注解：

浇漓薄风。可换朴素之风。鄙吝之俗。当易文明之俗。则四海可以宴安。八河可以澄清。妖魔小丑。横戾凶气。可以退藏。天下人物。均归于仁道之中。何有刀兵频来之劫。洪水烈火之害。旱魃之虐。霹雷之震。瘟疫之疾。普天之下。全球之上。莫不悉予扫尽除清。以及化外动植蠢灵。莫不胥渡亨通。刀兵之灾可免。水火之劫可消。福自天申可获。遐龄期颐可延。方见由今而返古。同瞻舜代之日。尧时之春。即是风美俗良。近世之人。虽不能见尧舜之身。可瞻舜代之日。可乐尧时之春。

### 邵圣[总批曰]：

此章人民欲免三灾八难。锡福延龄之效果。必先从移风易俗做起。庶可谓尧舜之人民。

### 经 文

### 白话翻译

#### 观音大士赞曰

- |                        |   |
|------------------------|---|
| 普度无分畛域                 | 天地的恩德，就是在普渡众生，不分地区种族宗教，使人人可享太平的快乐日子。          |
| 全球动植皆春                 | 就是地球上的动物植物，天地也都要带给它们安适的日子，使它们繁殖不停，如春天的百花齐放一样。 |
| 扫去水火旱魔瘟                | 因而，天地人类，都有责任，把天灾人祸，水火之劫，瘟疫妖邪，一切扫除。            |
| 四海永清大定                 | 使到五洋大海，河流百川，都能够清定。                            |
| 五百年华丕振 <sup>(1)</sup>  | 在世上，上天每五百年的期间，都派下圣贤下凡，教化众生万民，使之世界，盛世大振。       |
| 其间必有王兴 <sup>(2)</sup>  | 其间也必有圣德之人坐位，高镇政治，使仁政道德行于天下。                   |
| 数过时可示谆谆 <sup>(3)</sup> | 但这五百年已经过了。因之，上天只得谆谆尽力的教化万民，等待圣君下凡。            |

## 中外交相引领

希望中外各国的人民，都要彼此互相引导，领带大众，行于大道善德之路，祈望王者出现，普化全球，使到各国安定，世界丰盛，灾劫化除，民生安享太平，衣食充裕，伦理实施，人人安居乐业，岂不美哉，善哉！

注解：

①②③. 五百年华丕振。其间必有王兴。数过时可示谆谆。《孟子·公孙丑下》孟子曰：“五百年必有王者兴，由周而来，七百有余岁矣，以其数则过矣”。朱子注：“自尧舜至汤，自汤至文武，皆五百余年而圣人出。”善哉，自老子，孔子及释迦佛，同时代之圣者也，至耶稣教主，自耶稣教主至穆罕默德教主，皆五百余年也，五教教主诞生于世，岂偶然哉？杨伯俊先生译文如下：“从历史上看来，每过五百年，一定有位圣君兴起。在周武王以来，到现在已经七百多年了。论年数，超过了五百年”。

邵圣注解：

普渡如风。无方不远。况一畛之地。一境之域。莫不悉包。莫不悉罗。由小畛域之地得渡。久而推行全球。彼效我仿。彼学我习。莫不徧地皆春。遐迩同庆。焉有水火刀兵。干旱雷瘟。而能发生。焉有四海八河。五洲万国。而不大定。然贞元会合之气数。必待五百年。方能有圣王出而振治。始可见普渡动植。四海大定之实功。查近去古已远，从宋元明清至今五百年之数。过而倍蓰。人民无所遵循。故上帝志愿。示以谆谆。恐黎庶听之藐藐。不能中外同风。夷狄不能引领而来。蛮貊不能交相宾服。

邵圣[总批曰]：

中外交相引领。全赖五百年贞元气回。有如尧舜之王。出世治民。方可四海宴安。灾劫悉除。五洲同风真实景象。

## 经文

## 白话翻译

### 玄穹上帝

#### 停经偈

经文已经赐毕，以诗结束之。

聊将隐秘阐经中

玄穹上帝把前卷的经文赐毕，谦虚的说道，聊草的把上天的隐藏秘密，阐明在这《玉皇中外普度皇经》之中。

开辟图书理细穷

把将河图洛书易经的秘密辟开，让世人把其中的奥妙道理，细心尽力，研究学习，致使民智皆通，科学昌盛，道德布世，民物归仁。

改日新皇方缕晰

改换另一日期，新皇玄旻上帝将会降下经文，详细分析清楚奥妙的道理玄机。

颁行万国启民衷

这皇经颁赐给世人，行于所有的国家，启发人民的良心心灵，使之修身养性，成圣成神，度回万灵，回归天堂。

#### 邵圣注解：

上皇推禅之后。由弥罗升入大罗。坐观成效。上卷十六。少阴之数已成。故作停经之偈。聊草暂将无私之隐秘。阐扬经中。开河图之奥。辟洛书之用。远近浅深。精细穷通。惟愿后学体贴图书。参夺化育。而成圣贤。然图书历代相习相传。难以尽穷。吾 上皇一时聊草。岂能完善。必俟改日新皇续演。分层缕晰。以颁发出世。万国文明。得之以启。四海黎庶。藉以成衷不为五浊之染。五害之侵。实 上帝之志愿矣。

### 新颁中外普渡皇经注解前卷终

甲子年三月二十四日子正降

玄旻上帝 第十八代玉皇大天尊，关圣帝君是也！

### 经文

### 白话翻译

#### 开经偈

勉言承乏荷龙光  
欲度五洲日夜忙

十七代玉皇大天尊玄穹高上帝禅位，由十八代玉皇大天尊玄旻高上帝继承玉皇宝座。玄旻高上帝谦虚勉强的说，祂承受无极老母及玄穹高上帝的恩惠，负担这空缺的皇位，只有一个目的，就是欲度尽天下五洲一切众生，因而日夜忙碌，不敢怠慢。

丙子临川将管握  
表彰隐秘续前皇

于一九二四年，甲子年三月廿四日降乩扶笔于四川叙州大观楼，将天地以前一切隐藏的秘密，表白说明出来，继续前皇玄穹高上帝的教导及指示众生，把一切秘密透露于这本《玉皇普度皇经》之中，使五洲四海一切人民得到准确的指点，修身养性，度人度己，回归无极之天也。

#### 邵圣注解：

中皇既承禅之后。故惶恐戒慎。力不胜任。有误上皇之命。无极之令。以覆公餗。以殃下民。乃勉强言说。既承金阙之荣。负载龙华之光。一心之烈，全体液生。奔云跋雾。夜以继日。日以待暮。慈心苦口。晓谕五洲。垂示四海。正是视天下之溺。犹己之溺。人民不被泽。亦不安荣位。乃于丙子日临川。续演下卷。以述前继后。表示彰扬以前隐而未现之文。秘而未露之词。莫不尽心竭虑。以成少阳二十章之数。以符合上卷少阴。下卷少阳。成育万物之道。

## 正经

第十七章 言天地形象。上下阴阳。不外夫五也。

### 经文

### 白话翻译

#### 玄冕上帝曰

(以下录自邵圣注解)

阳阴爻分太少<sup>①</sup>  
太少义括阳阴<sup>②</sup>  
两仪交生四象<sup>③</sup>  
八卦统属五行<sup>④</sup>

易云。一阴一阳之谓道。由阴阳而成太阳。少阴。少阳。太阴。而为四象。由四象而成八卦。由八卦而配五行。由五行而生万物。

上象以此而丽<sup>⑤</sup>  
下形依此而凝<sup>⑥</sup>

天之象以成。地之形以长。雷之动以发。风之扰以熟。日之丽以暄。水之泽以润。皆秉阴阳之炁以象。五行之体以形。

奇五大数为阳<sup>⑦</sup>  
偶五地数为阴<sup>⑧</sup>  
廿五阳纯变动<sup>⑨</sup>  
六五阴极化成<sup>⑩</sup>  
阴阳以成变化<sup>(11)</sup>  
天地用行鬼神<sup>(12)</sup>

因象丽形凝。所以由阳奇一三五七九。合为廿五。阴偶二四六八十。凑为三十。总起全数。则有五十五。故能燮理阴阳。变化天地。用行鬼神。

仰观非五何象<sup>(13)</sup>  
俯察非五何形<sup>(14)</sup>

以中五为主宰。为万物之父母。天地之位置。仰观俯察。皆不离乎在天之象。在地之形。

注解：

①至⑥：每卦有三画，每画称为爻。爻有阳爻（—）及阴爻（--）。万物的生成，都由无极的变化而生，即是无极生太极，太极生两仪，两仪生四象，一步一步的越生越多，一变二，二变四，四变八，八变十六，三十二，六十四，……千万亿，继续的越变越多，生生不息。

两仪就是一阳一阴，由（—）代表阳爻，（--）代表阴爻。《皇经》曰：阳阴爻分太少，太少义括阳阴：即是阳爻及阴爻分开之后，便生了太阳少阳，太阴少阴，叫做四象。因此，当我们提及太阳太阴，少阳少阴之名称，它们的意义就包括了阳与阴了。

何故两仪会生四象呢？因为两仪阳与阴，两相交合交感之后，就产生了另一对阴阳出来，加在原有的阳爻及阴爻之上，如下：阳爻（—）加上一阳爻及一阴爻，变为 ☰ ☷ 即是老阳，少阴。阴爻（--）也加上另一阳爻一阴爻，变为 ☱ ☲ 少阳，老阴。这就是《易经》中所说的：两仪交生四象。而四象再生阴阳两爻，加在每个象之上，变成了八卦：☰ ☷ ☱ ☲ ☳ ☴ ☵ ☶（看下图便明）。这八个卦分配在八个方向，但各卦各方向都配合着金木水火土（五行）之性质。如东方属木，西方属金，南方属火，北方属水，中央属土（看下图），这就是经中所说的：八卦统属五行。

但是五行本来便是阴阳二气所生的。因此，天上的星辰万物（称为上象）得到五行而在天上发出光明；而地上的万物（称为下形）得到了五行金木水火土而凝实在大地上。《皇经》曰：上象以此而丽，下形依此而凝。意思就是天地万物都以金木水火土而生成。

⑦至⑫：虽说阴阳两气造化生成万物，但万物的生死，都有一定的次序及安排，完全不乱。比如一年四季，都按照时间的安排发生在地球上，一二三月是春天，天气温暖，万物萌芽。四五月是夏天，天气炎热，万物生长；七八九月是秋天，天气清凉，万物收敛；十十一月是冬天，天气冰冷，万物躲藏。再到一月，天气再慢慢变暖，万物开始活动生殖，重新开始新的一年了。这显示了万物都按次序出现生成，或排第一，第二，第三……至千万亿数，都继续排下去，不可超越。应该来的便会来，应该去的便会去，都按照数码排号来去，皆有一定的次序，由一，二，三，四，五……继续不断的变化。这就是万事万物的生成，都有时间性的，有次序的，有数次的。这就是数理的意义了。事实，万物的死亡，也有时间性的，有次序的。世上的一切事物，都有时间性，有定数的。应该活的，就会活下去，应该死的，就会死去的。国家朝代的兴衰变迁，也有时间定数的。古人说，气数已尽，此人必死，国家朝代必换，就是这个道理了。

因此《皇经》指示，万物的生死兴衰，都有一定的数理存在。如此，天有五个阳数（奇数），一三五七九，共廿五数。地有五个阴数（偶数）二四六八十，共三十为数。每一时刻，不同的数码，都在运转，使万物变迁。故，人有旦夕之祸福，天有不测之风云。《皇经》说：廿五阳纯变动，六五（即三十）阴极化成。廿五是天数最极高的数目，三十是地数最极高的数目。物极必变，故天地之数，到了

极点时，便使万物变了。未到极点时，万物也在变化也，只是慢性的变化而已。试看，全地球上，每个国家都在变动变化，每一个人也无停的在变化；或生或死，或发展或倾倒，一切都在变化。因此《皇经》说：阴阳以（数）成变化。《皇经》也说：“天地用行鬼神”，就是说天地也用数而运行鬼神。即是鬼神的一切行动，都是天地以数理使其行动的。

《皇经》再说明：仰观非五何象，俯察非五何形。这就进一步说明，天上的万象，地上的万物，虽然是由气数所生成变化，但在总共 55 数中，五是最关键最中央的。无了五的数，所有的变化都不能齐全运作了。

为使读者容易了解这章，我们摘录《细说易经》及《易经的奥秘》解释《系辞上》的经文：[是故，易有太极。是生两仪。两仪生四象。四象生八卦。八卦定吉凶。吉凶生大业]，以作参考。

《易经的奥秘》[释]由易经卦爻之所产生顺序上述八种道理后，所以，当阴阳未分，尤如天下混沌未开之际。宇宙万物由此渐有创始之迹象时，称之为[太极]。由太极分为阴、阳而形成天地。这阴阳、刚柔便是称为[两仪]，两仪再进而产生[四象]，四象有的说是四时之季节，有的说是金、木、水、火四者，也有的说是阴、阳、刚、柔四者，或以符号[—]与[--]来组合成老阳 ☰、老阴 ☷、少阳 ☱、少阴 ☵ 四者。一般则以之指示四时为多。

四象产生之后便有宇宙万象的八大组成原因，即[八卦]，代表天、地、水、火、风、雷、山、泽八者。由这八卦便可以用来断定吉凶，使人能避凶趋吉而产生伟大之事业。或者说，由这八项原元而产生、化育出天地之间的万物大功业。这一段话正代表了易经所建立的宇宙论。



是故易有大極，是生兩儀，兩儀生四象，四象生八卦，八卦定吉凶，吉凶生大業。

【音注】①大極，即太極。在天地未生之前，渾茫廣大，不可得而名象，為萬象之根者曰太極。②兩儀即天地也，天為陽地為陰，凡天地間兩兩相生相反，相依相因者，皆兩儀之法象也。③四象：四時也。或解為老陰少陰，老陽少陽。或解為金木水火。凡宇宙間可以用四表象者。皆四象之象徵也。

【義譯】所以易之原始有太極，太極即陰陽未生渾茫廣大無量無邊，能生一切之氣機，太極變而產生天地，是謂兩儀。兩儀變而產生金木水火，是謂四象。四象變而生天地水火風雷山澤，是謂乾坤坎離震巽艮兌八卦。由此八卦相重而產生六十四卦三百八十四爻，以涵蓋宇宙萬象，而繫之以辭，可以用來斷定吉凶，因此有了易經。遵循易經之道神而通之，即能趨吉避凶，而造成偉大的事業。

【象證】此節明太極兩儀四象八卦構成易經，用易經可以定吉凶，創大業之理。虞翻曰：「是故易有太極，太極太一也，分為天地，故生兩儀。四象四時也，兩儀謂

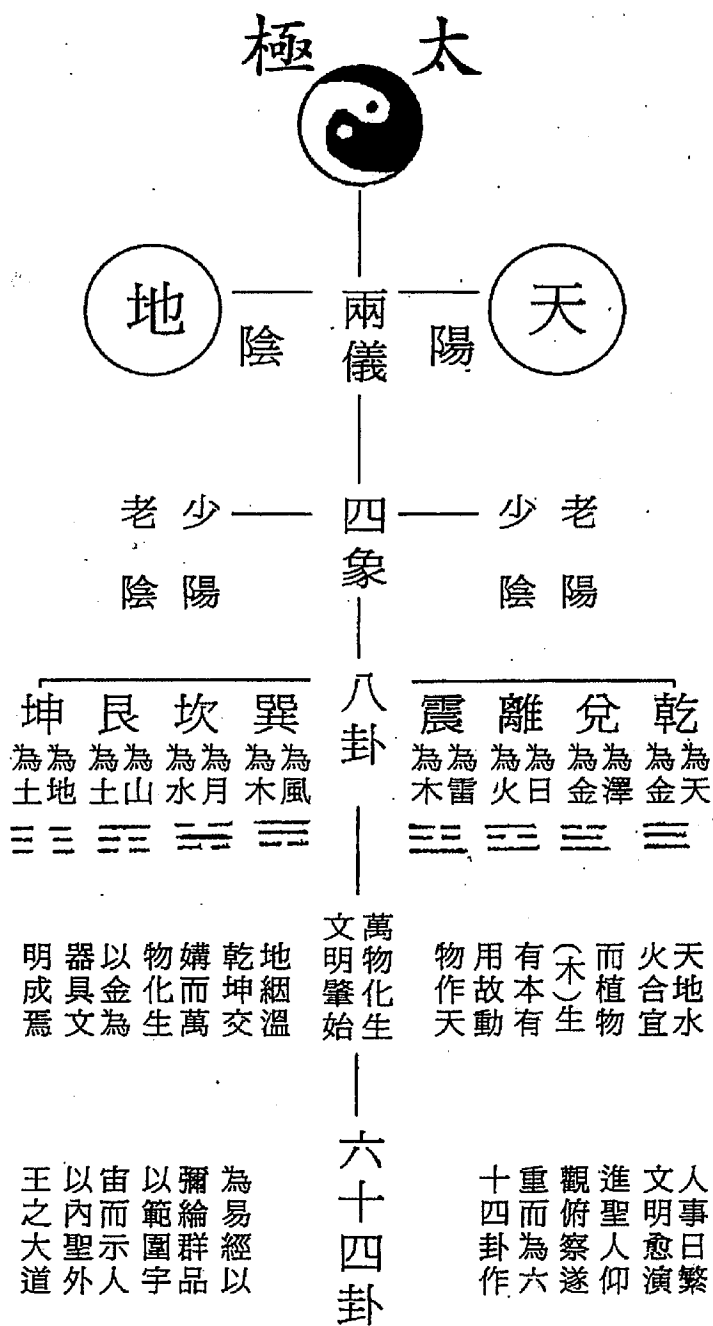

乾坤也；乾二五之坤成坎離震兌。震春兌秋、坎冬離夏，故兩儀生四象。」

邵圣[总批曰]：

万物不离于五行。五行不离于两仪。由仪而象而卦。是物顺生之义。由卦返象返仪。是逆成物之义。人体无极而生。顺则为人为鬼。逆则成佛成仙。道不远人。在人之自悟耳。

中天星主赞曰

(以下录自邵圣注解)

数则天奇地偶①  
气则上阳下阴②  
成变化兮行鬼神③  
五为后天标准④

万物离阴阳之炁。则不能生。离五中之数。则不能成。推而衍之。阴阳之气。即天之稟命。五中之数。即地之理文。在天之数有五。在地之数亦有五。一二三四五。是先天参天两地之数。六七八九十。是后天两天参地之数。以此数目揣测。可知上天下地。阴阳上下。谁为标。谁为準。谁为体。谁为用。以变化鬼神。阴腾阳降。而为雨泽。阳施阴收。而为云雾。以成四时流行不息之气。百物环生不止之理。皆从天地之数而来。按河洛之数而成。

廿五天数以象⑤  
六五地数以形⑥

故天之数轻而少。清而薄。五五相乘。以象以垂。地之数重而多。浊而厚。五六相乘。以凝以结。

五十有五易详明⑦

综而论之。五十五数虽不多。而万物生灭。均难逃其定数。

玄旻特彰其隐⑧

是以上帝欲人知数穷理。尽性知命。以返无极。恐隐秘不能详细明白以演耳。

注解：

- ①. 数则天奇地偶：数则有五个天数奇数一三五七九（共廿五）；也有五个地数偶数二四六八十（共三十）。
- ②. 气则上阳下阴：气则有居上的阳气及居下的阴气。
- ③. 成变化兮行鬼神：这数与气，便生成了万物及使万物变化。这数与气也驱使了神与鬼的一切行动运作。万物及神鬼，皆遵循着气数的规律而行。
- ④. 五为后天标准：万物未生落地之时，称为先天。生下落地之时，称为后天；数也一样；一二三四五是称先天数；过了五之数，便落到地上，称为后天数，即是六七八九十。所以先天数一二三四五，有三（参）个天数阳数，就是一三五；有二（两）个地数阴数就是二四。后天数六七八九十，有两个天数阳数七九，而有三（参）个地数阴数六八十。过了五，其它的数便称为后天数，即是六七八九十。所以五是最重要的天数，作为后天数的标准了。

- ⑤. 廿五天数以象：因此廿五是天数一三五七九的总数，而行于天上，生了天上的万物，一切星辰日月，称为天象。
- ⑥. 六五地数以形：六五是三十，是地数二四六八十的总数，而行于地上，成了地上的万物，一切人动植物，及无生命的品物沙水五金等等，都称为地上有形的万物。
- ⑦. 五十有五易详明：天数廿五，地数三十，总数共五十五，在易理易经的圣书，已经详细的说的明白。
- ⑧. 玄旻特彰其隐：在此《皇经》，玄旻上帝就特别指示彰扬易经及数理的隐秘，使世人明白天理，知道自己及万物的性命及命运，都按照气数的规定而发展，这就是各人的命运了。人能知道命运之后，便不可乱为，应该做的，便要做；不应该做的，便不可做。应该取舍，便取舍把！循规蹈矩，修身养性，不越道德伦理，却除七情六欲。把贪嗔痴去掉，安分守己，知过必改，善者增进，进而修之，即能踏入圣贤仙佛之圣境，而成道矣！

#### **邵圣[总批曰]：**

上帝特彰其隐。全在人能仰观俯察之中为体。五十五数为用。以验己身之得失。万物之存亡。进而极之。克臻妙有之境域。清洁之府宫。斯得此章之底蕴隐秘矣。

《易经》就是一本万古不朽的经书，指示世人从善去恶，认理归真，不可犯错，知过必改，修养自己的本性，乐天知命，使人物及天地合一，使人人实践天道人道，回归天庭。《易经》教导人民，循规蹈矩，不可越轨，符合道德伦理的事即可为，违背道德伦理的事即不可为。说及因果报应，回头是岸。况且，能够运用卜卦数理者，更能够避凶趋吉；自知事物可行或不可行，可做或不可做，不致差错行为。知道事物的气数，则可随着自然的规律进退。不是你的，便不可抢夺。若是你的，也不要违背良心去抢夺，因为以正道的经营，也可得到应得的果实，何必违背良心而造下罪恶？造下罪恶，便会被处罚。知道数理，便可知道何时何地可以取舍。有如人当成为百万富翁，但也须要时间机会，努力才能成功，切不可横行霸道，乱打乱抢。若是数理没有富贵之命，更不可乱作乱为，纵使侥幸抢得钱财，也不能长久的拥有，终也必须还给别人，赔偿罪恶。

这些道理，不只个人要遵循，就是集团国家种族宗教，也要遵循，难于逃避。

因此，上帝特提醒世人，万事都有气数存在，不可违背。知道本人的气数之后，便可以遵循着气数的循环安排，不可造下罪过恶业。应该避的便避，应该进的便进，不可以用不道德的手段进退。这样，人人就是有了君子的作风，人道尽，天道近，便可以成圣成佛了。

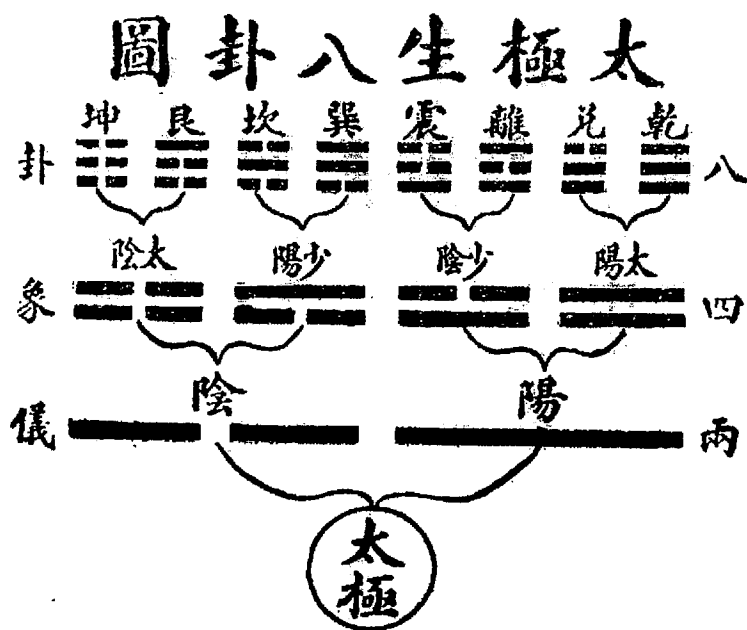

卦八生象四 象四生儀兩 儀兩生極太

### 天地方奇偶數圖 八卦統屬五行圖

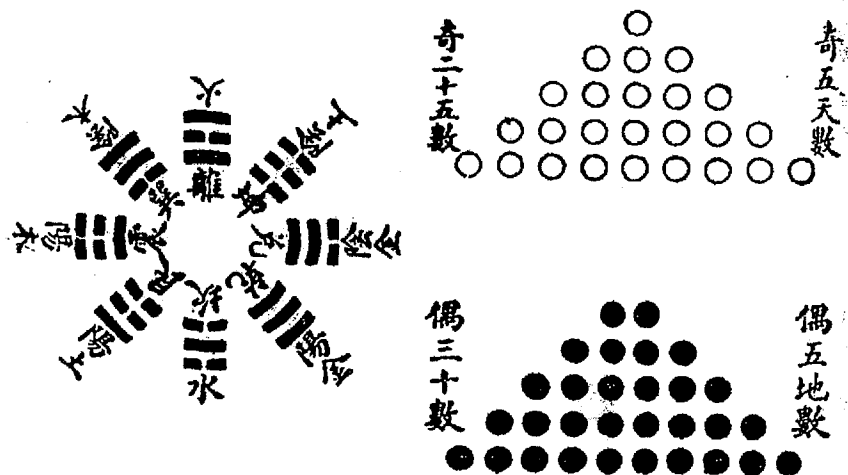

## 第十八章 详九宫之次序。而以中五为尊也。

经文

白话翻译

### 玄旻上帝曰

大哉中五立极

在先天数一二三四五之内，“五”当然就是最极大的数目，同时这数字的作用，也是最重大的，因此立极。上章玄旻上帝说及万物皆由气与数生成，“以中五为主宰，为万物之父母”（看以上邵圣注解）。在此章，上帝强调说明，“五”之伟大。何以故？因为五是先天数的最极大数码，万物从先天降落后天，都必须从中央五之数经过，才降落到后天，成为六七八九十之数。先天生了万物，要降落后天，就必由中央第五之数降下（看前面“后天对待卦数方位图”便明）。一二三四是先天数，居于东南西北四正方，从中央之五数降下，变为后天数六七八九，居于四隅方向。再看前面祝水咒第一句：“天一生兮地六成”邵圣注曰：“天之始生是水，因水能滋养万物。何以要始生水？因水为气之子，由气之始化，点滴下降。何以要地六成？因一水生至五为极，辗转润动，到地而止”。五是先天数之最极大之数。水本来在先天是第一数，但因从先天中央五数降落地地上，变为后天，变为后天之六数（五加一），成了水的。（看上面“河图配天干图”便明）。同样的，二是先天火，生至五为极，降落地地上，变为后天七火（二加五）。三先天木，也变为八后天木。四先天金也变为九后天金。五先天土也变为十后天土。因此第三章上帝曰：“一六壬癸（水），二七丙丁（火），三八甲乙（木），四九庚辛（金），戊五中立，己十外横（土）”足见中央五之重大。

神矣外八监临

从中央五数立极，其它万物就从此而生成，再加上神明的变化，使中央之八面，都各生一卦，八面便生了八卦，变成洛书后天八卦图（看图），五在中央，其它数码 1, 2, 3, 4 及 6, 7, 8, 9 八卦都在中央五的八方。如人的身体就像后天八卦一样，有了五脏，中央五，也有了八络，六腑，

七冲八脉，四肢三关，两腹两股，九窍一精（详参下面邵圣注解），身体就自然齐全完成了。好像八卦围绕中五一样。

六乾七兑八艮  
四巽三震二坤  
一坎北方数始  
九离南面数成

因此中五之外，其它八卦都监临于八方了，就是包围在中五的八方。即是：六乾七兑八艮，四巽三震二坤，一坎及九离，各居一方，成为八宫。合中宫中央五数，变成了九宫了（看下图）。从数而言，即从一坎北方开始至九离南方终止。

次序掌中飞布

天地生人，便给了人独一无二的优点及好处。万物之中，唯人类才得到天地特赐的手掌，掌中便有了八卦九宫图案飞布于内，（看“掌中飞布九宫图”）。因此，有了掌中之八卦九宫，人类便可以屈指一算，知道一切过去及未来，正如卜卦一样，用数推算也！

方位字内纵横

同时在天地所有之方向空间，不论横看或是直看，皆有八卦九宫之存在。因此懂得易经八卦的人，或以卜卦，或屈指一算，就能知道天地之间一切万物万事，过去未来，是非黑白，善恶分明。懂了善恶是非之后，人就能够修德，修得成果，代天行道，参赞化育，与天地合一。易经八卦八宫加上中央中宫，成为九宫的玄妙真理，指点迷津，是非黑白，实能教人去邪归正，去恶从善，日日修持，当成圣贤仙佛矣！

#### 邵圣注解：

人体天地而生存。莫不具先天之理。莫不体后天之卦。就大而言之。天之下。地之上。中有五洲。以载以负。小而论之。即人身头之下。足之上。内有五脏。以舍以立。扩而充之。神明变化。犹卦之有八。名以监临。如人之有八络以维护。故如身之六腑。七冲八脉四肢。三关。两腋两股。九窍一精。惜乎人不能察以修。不能达以炼。惟在掌握之中。圣贤能手执其两端。而用其中。倘世俗能悟其中妙义。亦成圣贤。易如反掌。纵横宇宙。遍历全球。让劫火洞烧。则我优游自在。入于涅槃之地。桑田变海。则我逍遥无罣。至于极乐之国。刀兵不能加。水火不

能侵。步日月而无形无影。踏山川而不倾不溺。岂不从八卦中五立极之功夫。领悟出来。飞布九宫之妙用悟觉矣。

**邵圣[总批曰]：**

后天洛书。是戴九履一。左三右七。二四为肩。六八为足。独五居中立极。以散布后天八卦。而十不用。是专取中五。以生万物。故就方位之次。则为六乾一坎。八艮。三震。四巽。九离。二坤。七兑。就数之序。则为一坎。二坤。三震。四巽。五中。六乾。七兑。八艮。九离。能以统括天地。飞布掌握。主宰乾坤。变化始终。经纶古今。创造世界。功用之伟。知难尽言难详欤。



洛書配後天八卦方位圖

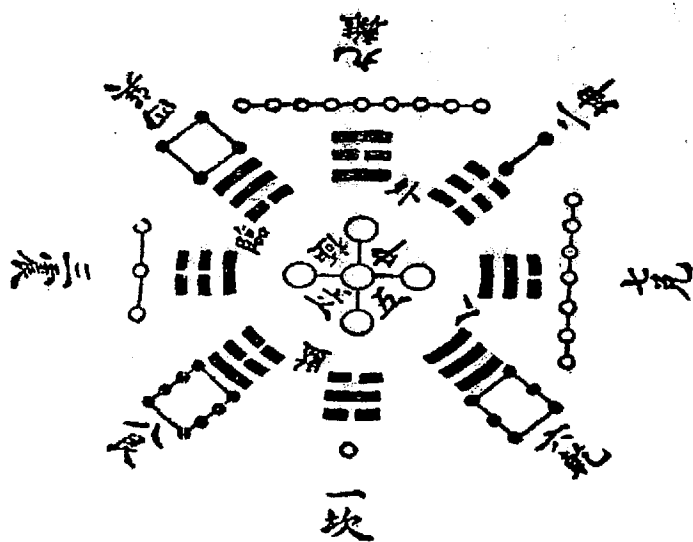

掌中飛佈九宮圖

往古來今無事不括

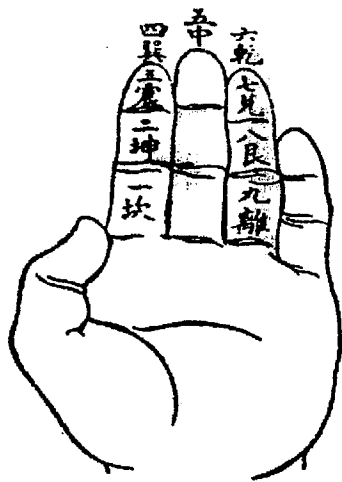

天地四方無所不包

## 经文

## 白话翻译

### 南极寿星赞曰

南极星君注生，北斗注死。南极仙翁代表长生也。

### 字内纵横八卦

在天地之内，处处都布满八卦，不论是直看或是横看，八卦就在眼前。

### 掌中飞布九宫

而人的手掌内，就有了指纹及掌肉之构造，成为八卦九宫的花纹示现。任人用之，可卜吉凶，可避凶趋吉，使之不走错路，直前向善，救国救民。

### 后天卦次妙无穷

后天八卦九宫的次序安排，实在奥妙无穷。一切万物的化生死亡，盛衰胜败，无不包括于内。人人若能洞悉易经，万物的推算，莫不包括其中矣！（详细参看邵圣下列注解）善者即行，不善即止。

### 中五大哉尤重

事实在八卦九宫一切的易理，中央五数是最大最重要的。因为万物的生成，必从先天跌落后天，而必从中央的五数跌落下来。因此中央五数是最大最重要的。无了中五，万物就不能生成。五在先天立极，在后天便成为后天的标准了。

### 非五四方何治

治理世界也是一样，必以居位中五的国家作为标准模范。若非中五的国家作为治国的好榜样，四方的国家焉能治得好呢？因此作为中五的国家必须先把国家治好，才能作为榜样。如何把国家治好呢？这就必须把道德伦理（道统）发扬光大，教育万民，使人人有道有德，化己化人，度人度己，代天行道，领导群伦，行于道德的道路上，使世界升平，人民安居。

### 非五八国何通

居为中五的国家若不以道统道德治世，八方的国家便没有目标和方向可跟着走了，也就不能遵循通达了。

### 五之为数建奇功

因而处于世界中五的国家，依照道德治世，不但可以把将自己国家治好，同时也可建立奇大无比的功果，带动地球各国走上国泰民安，世界升平的圣业了。谁是处于中五之国家？我们必须尽心

研看，绝不差错的。善哉！天之降道统于中五之国家，实已久矣！岂可错失代天行道的圣责？

### 指点群生作用

上帝用心良苦。在此圣经之内，指点全球人民，必须跟着有德有道之国家，建立安平国土，定下世界和平之基础，使人类前进，走向康庄大道，带动一切生灵，过着民富物丰的日子，把这恶世变为极乐之土，天地与人合一，万物有所依归，走上极乐世界。因此世上之人，必用这番指示，归向有道有德之邦，必也使全球和平也。

### 邵圣注解：

普天之下。四方之中。无一天非八卦。无一方离八卦。不仅一方有乾坤。一天有水火。纵横皆各具八卦。经纬皆各备八卦。所指之中皆是。所握之内全同。盖人之手。莫不备八卦。四时山川。天地节气。如掌中之纹。每指三纹。合四指为一岁。十二月之数。从两手合之。为二十四节气。食指属春。中指属夏。无名属秋。小指属冬。巨指属土。而为四时。掌后高前低。以象山峙川流。上下四纹。以象四象八卦。由此验之。后天卦次。丝毫不容紊乱。妙用纤微。亦难穷通。大哉无以加其上。重矣无能越其衡。足见中五无体无质。四方离之。无所依据。振治。八国离之。而无遵循通达。所以建奇功。垂表范。成大业。鸿丕猷。皆赖五之施用。指点生灵。体会作用耳。

### 邵圣[总批曰]：

人从无极而来。皆含洛书之数。以全身体发肤。四肢五官。两手两足。以象洛书。对待合十。加五为十五。就洛书纵横观之是十五。颠倒斜倚察之。亦是十五。从对待四正方。乃一九三七而合十。从对待四隅方。乃二八四六而合十。四正为奇为阳。四隅为偶为阴。纵横察数。皆是十五。由北方六一八而为十五。东方八三四而为十五。南方四九二而为十五。西方二七六而为十五。故善解卦者。知八卦无定方。善理气者。知阴阳无定位。如学道之人。取南方之无。北方之有。藉东方之身。皈西方之洁。非独南方之无。北方之有。其它无有也。不过借方。令名取义。以冀后进后觉。得资参悟之助耳。

## 第十九章 言出治之次序也。

### 经文

### 白话翻译

#### 玄冕上帝曰

这章的意义也很深长。每位读过《易经》的人，都熟悉这章，因而各家注解《易经》也有诸多解释。(一)这章说明上帝造化一切万物。(二)万物的生长老死，也是有定期，如一年四季一样，春夏秋冬循环不息，始又终，终又始。万物也是一样，有生必有死，有死必有生。能够洞明此章的人，必能明白人之生老病死是自然的。就是兴衰、贫富也是自然的来，自然的去。国家也是一样。有兴必有衰；有衰必有兴。世界政治，经济，权势，都在转变。试看世界的历史，及各国的起落，便能明白。因而在衰极之时，不须也不必放弃希望；在兴盛之时，也不可骄傲，更不可欺凌他人他国。一切的气数皆在转变。只要尽力尽职尽忠尽善，更坏的环境，也可能改变。这就是这章的奥妙深义。为使读者明白经意，在下面特别复印邵圣的注解及图案，同时也录自《细说易经》及《易经的奥妙》的注解，让读者参考。

#### 出震以齐乎巽

上帝及天地，生成万物，必从源头开始，包括从四季的春天开始，以雷电震动万物，使其萌芽发生。[震]代表了源头的意思如春天的意思等等。巽代表风及春夏之间的光景，使万物一齐生长。

#### 见离致役乎坤

离代表夏季，太阳光照万物光明。到了夏秋之间，万物由土之滋养，生成长大。

#### 悦兑由乾作战

兑代表秋天，万物成熟，兑又代表泽池，万物都有水饮，皆大欢喜。乾是秋冬之间，热气渐消，气候变冷，因此热冷阴阳交战。

#### 劳坎至艮言成

坎是冬天，万物皆藏于土中，疲劳一年之工作，皆可休息。艮是冬春之时，万物成功的活过了一年，开始发动新的生命，开始新的生活，一切万物完成了一年的须求，又开始新的一年了。

小德川流不息

万物的始又终，终又始的循环，正如川河一样，流之不停。又如人之小量德行，可以作小的恩惠。

大德敦化无停

以大的看法，宇宙全球之循环，正如无边无际之大海及大地一样，生化一切万物，使之不停的延续。又如大德行之人，厚厚的教化及生成一切万物，使之不停的进化，致使天下太平。这也就是本经玉皇上帝之宗旨。

邵圣注解：

### 後天萬物次第生長收藏圖

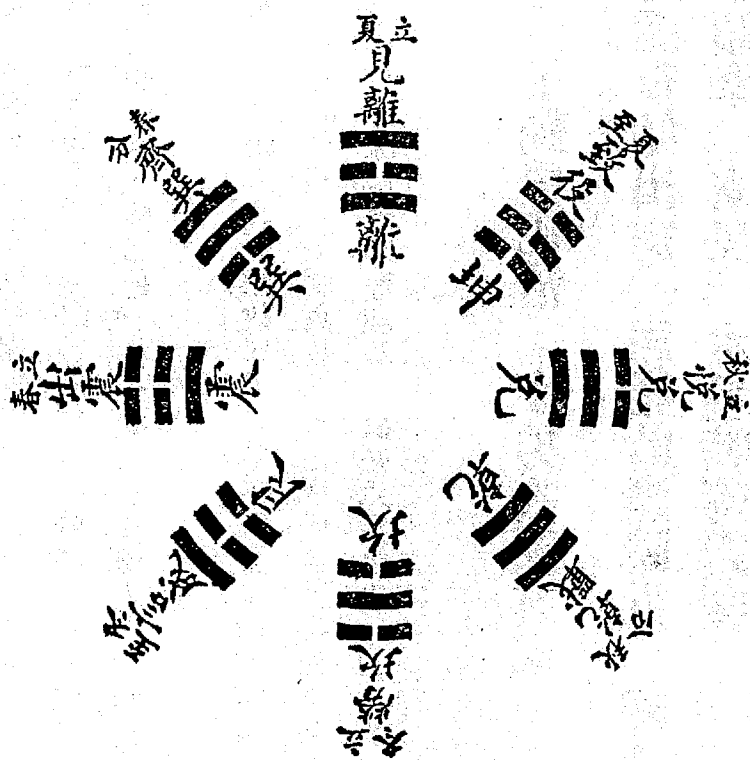

**玄冕上帝曰 出震以齊乎巽 見離致役乎坤 悅兌由乾**

**作戰 勞坎至艮言成 小德川流不息 大德敦化無停**

註釋 萬物生長終滅。皆有一定之時。到春之時。龍則飛天。魚則躍淵。草則萌芽。木則綻葉。而被雷之振興。巽之潔齊。到夏之令。鳶則戾天。龍則雨露。草則滋長。木則麗茂。以被離火之蒸化。坤土之役用。到秋之節。虹霓不現。雨露潤澤。百穀因之以熟。百物藉之以食。喜悅之形。畢見備顯。至戌亥之月。乃天地混沌之氣。交戰於野。如履霜知堅冰。將至登阜知草木將落。萬

(中庸)小德如川流。貫萬殊而無遺。大德

物皆伏藏。龍則潛淵。魚則入泥。草木歸根。鳥獸結處。皆賴水之蒸養。水不勝其勞。故界良止以成。蓋水不界土。萬物無由得生。物不居土無由得成。所以四時之錯行。百物之互生。皆從後天卦理。次序而然。至於人物一飲一啄之德。一生一成之恩。如海之納百川。江之容溝河。敦化無停。以囿以養。

一總批一五行本八卦而產。八卦藉五行而用。故春溫之時。陽氣發動。而有雷電和風。生出萬物。夏熱之候。陽氣盛盈。而有酷日烈火。榮耀萬物。秋涼之令。陽氣消剝。而有細雨霜露。成熟萬物。冬寒之際。陽氣虛息。而有冰結雪降。蟄藏萬物。故必用艮陽之土。以待來春之出。小則生生不息。大則化化不滯。

## 第五章

帝出乎震。齊乎巽。相見乎離。致役乎坤。說言乎兌。戰乎乾。勞乎坎。成言乎艮。萬物出乎震。震東方也。齊乎巽。巽東南也。齊也者。言萬物之潔齊也。離也者。明也。萬物皆相見。南方之卦也。聖人南面而聽天下。嚮明而治。蓋取諸此也。坤也者地也。萬物皆致養焉。故曰致役乎坤。兌正秋也。萬物之所說也。故曰說。言乎兌。戰乎乾。乾西北之卦也。言陰陽相薄也。坎者水也。正北方之卦也。勞卦也。萬物之所歸也。故曰。勞乎坎。艮東北之卦也。萬物之所成。終而所成始也。故曰。成言乎艮。

【釋】因爲震卦代表東方，太陽是由東方升起而照耀萬物的，以季節來說，震卦正好代表春天，所以說造物主、天帝乃是由震卦開始的，由之開始創造萬物。巽卦代表東南方是指太陽東升以後，普照著東南，使萬物整齊並列的一起生長著。以季節來說是相當於春夏之間。

離卦象徵著光明，有如日正當中一般，方位在南方，萬物都可顯明的看到，以季節來說，正在夏天之季節。這一個南方的卦，有如爲何聖人君王乃「南面而王」之意，意思是指坐在北方面對南方以治理天下萬民，象徵如離卦一般的光明。

坤卦象徵地，地是養育萬物的場所，有如天道把這任務交由地去負責一般，以方位來說，坤卦代表西南方，以季節來說是相當於夏秋之際。兌卦是象徵秋天的時候，正是植物作物結果繁茂之時，故說乃萬物喜悅的時候，若以方位來說是相當於西方。

乾卦方位是代表西北方，因爲太陽一天之中，此時乃西沈月落之時，象徵著光明與黑暗，陰與陽正在掙扎交替交戰互鬥之時。以季節的象徵來說是秋天與冬天交換之際。坎卦象徵水，如水一般不停流動著，所以說它是勞苦的象徵，不停的動著，它代表正北方，太陽在這一方位時已經完全沈沒，乃是一片黑暗之時，所以動物有勞累而需要回去休息的時候了，以季節來說有如冬季



之來臨，萬物寂然一般。

艮卦代表東北方，象徵著太陽又要升起之時，也就是黎明的時候，黑暗將要過去了，光明立刻來臨，所以萬物在這個時候又有重新開始新的活動了！故而在艮卦是代表著可以使一切完成，使一切活動作成之意，以季節來說正是冬天與春天之交替時候，萬物有甦醒之象，大地也有回春之跡。

以這一章的八卦方位及季節來看，所畫出的八卦與上兩章所畫的八卦有些不同，所以叫「後天八卦圖」或說「文王八卦圖」，乃偏重於應用方面，其排列是順時針方向的。

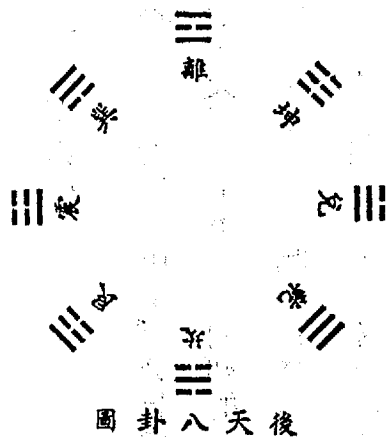

261 說卦一易經的凡例

帝出乎震，齊乎巽，相見乎離，致役乎坤，說言乎兌，戰乎乾，勞乎坎，成言乎艮。萬物出乎震，震東方也。齊乎巽，巽東南也，齊也者，言萬物之潔齊也。離也者明也，萬物皆相見，南方之卦也，聖人南面而聽天下，向明而治，蓋取諸此也。坤也者地也，萬物皆致養焉，故曰致役乎坤。兌正秋也，萬物之所說也，故曰說言乎兌。戰乎乾，乾西北之卦也。言陰陽相薄也。坎者水也，正北方之卦也，勞卦也，萬物之所歸也，故曰勞乎坎。艮東北之卦也，萬物之所成終而所成始也，故曰成言乎艮。

【義譯】此章即世所傳文王後天八卦方位圖之根據。或以一日釋之，或以四時五行釋之，或以其作用，卦象釋之，蓋互相備也，學者舉一反三可也。

【音注】萬物出現於震，震是東方的方位，是春天的象徵中國居北半球，作易的聖人，看到太陽從東方出來，於是萬物始出現，故曰出乎震。震為東方的卦，於一日之時正是卯時早上五——七時，太陽出來的時間。

萬物整齊於巽，巽為風為空氣為入，風能疏通氣流，使萬物享有整潔新鮮的空氣。巽是東南的卦位，齊的意思是說萬物的整潔齊一呀！日照東南方在早上辰巳二

時七、十一時，萬物欣欣齊整，普被陽光與新鮮空氣，故曰齊乎巽。

離為火為日為光明。萬物有了光明，才能彼此相見。正是日正當中午時十一時至下午一時，萬物都能被照見的時候，是南方的卦位，北半球南面向陽之故。古聖先王坐北朝南而聽治天下，象徵著面向光明而治理天下，大致是從此獲得啟示的，離卦代表夏天。

坤，是象徵著地，萬物由地而獲致養育，所以說致役乎坤。於方向正是通向西南，於一日的時間，正是下午一點以後至五點以前的未申二時。

兌卦是喜悅之意，正是秋天萬物收成將至冬天收藏（放假）的時候，是萬物所喜悅的，於方向正是西方，於一日之時正是夕陽西下。「夕陽無限好」的酉時——下午五至七時，故曰悅言乎兌。

戰競於乾，乾為天為剛健，人生須要剛健的戰鬥。於方位為西北，西北陰地，乾卦純陽，故戰。於一年則在秋冬之際，陰氣方盛，故戰。於一日則在戌亥二時下午七時至十時，陰（黑暗、寒冷）陽（光明、溫暖）交相戰競。

坎是水，是冬天的象徵，於一日正時子時晚上十一時至次日一時的深夜，於方位正是北方的卦位，水行不舍晝夜，善洗滌萬物，故是勞卦。正是黑暗、寒冷萬物所歸息的時候。

圖卦八天後王文

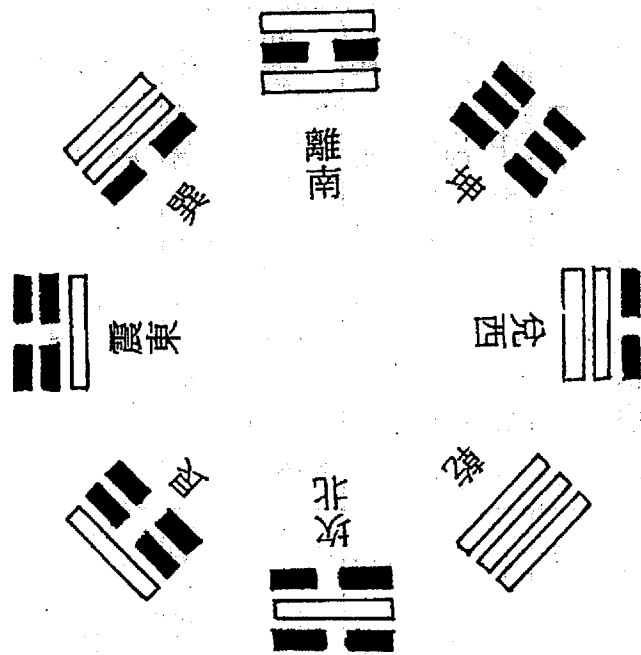

艮為山為止，於一年正是十二月和一月的卦，於一日正是丑寅二時早上一點至五點，於方位正是東北方。艮為山，日出於東山之上為一日之始，日沒西山之上為一日之終，一月是一年之始；十二月是一年之終，故艮卦正是萬物的終點，也是萬物的開始，在終而又始的階段，故曰成言乎艮。

【象證】八卦圖八卦，方位、卦象、卦德、四時、五行、十二月、十二時，與帝出之時用表，作一隅之舉。

艮	坎	乾	兌	坤	離	巽	震	八卦	
成	勞	戰	悅	役	見	齊	出	帝	
山	水	天	澤	地	火	風	雷	卦象	
止	險	健	悅	順	明	入	動	卦德	
東北	北	西北	西	西南	南	東南	東	方位	
	壬冬 癸		庚秋	(戊己 中央)	丙夏 丁		甲春 乙	(天干) 四時	
土	水	金	辛金	土	火	木	木	五行	
正 孟 春	十一 仲 冬	九 季 秋	八 仲 秋	六 季 夏	五 仲 夏	四 孟 夏	三 季 春	二 仲 春	十二月
寅 丑	子	亥 戌	酉	申 未	午	巳 辰	卯	地支	
3—4.59	23—24.59	19—20.59 21—22.59	17—18.59	13—14.59 15—16.59	11—12.59	7—8.59 9—10.59	5—6.59	廿四時	
丑 艮 寅	壬 子 癸	戌 乾 亥	庚 酉 辛	未 坤 申	丙 午 丁	辰 巽 巳	甲 卯 乙	山 向 廿四	

於表上吾人即能看出八卦與帝（萬物）出現的詳情，以及其與四時、五行、四面八方、十二時、十二月、廿四小時的關係。萬物始出現於震，於十二時辰正是早上五點至六點五十九分之卯時，太陽始出，萬物始出現於吾人眼前。於方位為東方，太陽從東方出來，東方始出現光明；於四時為春，為一年（春夏秋冬）的開始出現。於五行為木，於天干配甲乙，故甲乙東方木，木始欣榮於春；於廿四山為甲卯乙，震卦東方的方位；於十二月為仲春二月，農人的耕田始出現，萬物始萌動。於卦象為雷，雷鳴應春為萬物始生之候；於卦德震為動，萬物皆須動然後能生，雖植物亦須穿破地始能出現大地。萬物終止於艮，艮為山，日從東山始出，從西山而終息，故於方位為東（始）北（終），於十二月季冬（終）與正月孟春（始），於十二時為丑（黑夜之終）與寅（白天之始），故為萬物所成終而所成始。其餘六卦亦以此類推可知。

此非特可以看到四時由春而夏而秋而冬，四面八方由東、東南、而南……而北，亦可看出五行由木生火，火生土，土生金，金生水，水非土莫載，故墊之以土。一日之時辰由卯而午而夕陽西下（酉）而夜（子時）而黎明漸生（寅）之次序……後之製羅盤者，即取後天八卦之巽、坤、乾、艮，配以十二地支，加上甲乙丙丁庚辛壬癸（戊己土寄中央除外），配成廿四山向，亦導源於此。

羅盤針傳入歐洲，使歐人發現新大陸，開啟了現代文明。飛機輪船，甚至太空梭，其方向操縱之最始源流，可以說是易經說卦文王八卦之方位了。學者可不深思嗎？

东方木星赞曰

长子<sup>①</sup>勤劳代治

长子(男)即震卦。乾坤是父母卦，在先天伏羲八卦，居于南北二方。但因乾坤让位，移至西北，西南两方，其它六个子女卦，即担任生成万物的责任。这就变为后天文王八卦了。在后天卦，震(长男)居于正东方，也代表万物的开始，如春天一样；它代表乾卦开始出生一切万物。春天慢慢的行进春夏之时，正是巽卦(长女)所居之方位。长女也帮助万物的生长，以风(巽是风)吹动万物，使万物一齐生长。上面玄旻上帝已说明。(参看上面“后天万物次第生长收藏图”)。时间继续推进，到了夏天即是正南方离卦所居。以时间的演进，从离卦再转至坤、兑，乾、坎及艮卦，各卦都辅助万物生长收藏的过程，最终行了一圈，有如一年。

少男次歷言成

到了艮卦，即完成了一圈。但随着时间的演进，进入艮卦时，已是冬春之气候了。从冬春天再度转入春天，又行进震卦的方位了。因此当万物走过少男艮卦时，就已经走过一年一个圆圈的时间了，因此少男言成功的走过一个圆圈，同时也将开始新的一圈了。

三生万物妙于春

艮卦是少男是阳卦。艮卦的位置就在坎卦(中男)及震卦(长男)之间，成立了三个阳卦。这就是三阳(卦)开泰的吉兆，而使万物从此再生长起来。

周而复始出震

时间过了冬天又是春天了。从艮卦行入震卦就走完了一周而重新开始春天震卦的运转，万物再发出新的生命了。万物皆这样的转，永远生长老灭的周旋不停。这就代表了世界上万物万事都是这样的，都是循环不息。有生必有死，有死必有生。也代表万物万事，有兴盛必有衰落，有衰落也必有兴盛的时候。国家也是一样。只要默默耕耘，以德治国治家，那怕国家不兴盛？恶运总会过去的。因而世人在最穷苦时，也不必绝望。尽心努

力，明天会更好的！







屈指时逢晚近  
嗟哉四海沸腾

上帝屈指一算，晚近世界国家皆大乱矣。如四海正在滚动，热得如水沸升，几乎万物万事都将被销毁。因而上帝大发慈悲，把世上循环各事说得清楚，使世人国人知道，冬天过后必是春来，雨后必是晴天。谁强谁衰，谁生谁死，必有定时，不能更改，但都是在循环之中。试看三百年前，世界之政势如何？现今之政势如何？前的强国岂是现今的强国？前的弱国，岂是现今之弱国？国民只欲团结一致，为国为民，忠于职责，以德服人，国家的富强是指日可待的！奋斗前进吧！

提纲挈领<sup>②</sup>幸 玄旻  
本星特临赞咏

上帝既然用心良苦，为使世民不致丧气迷失，无路可行，在此特别指示国民，要把心身安定，为国效劳，为民服务，万众一心，把国家治理好，这便是应该走的明路呀！因此东方木德星君也特别赞颂上帝的苦心了。

注解：

- ①长子：每卦有三爻，若三爻之中只有一阳（—）爻，这卦便是阳（男或子）卦。只有一阴爻（--），即是阴（女）卦。阳或阴卦，各有三个子（男）或女卦。阳爻在卦的下位，即称长男 （震卦）；阴爻在下位，即称长女 （巽卦）。阳或阴爻在中位，即称中男 （坎卦），或中女 （离卦）。阳或阴爻在上位，即称少男 （艮卦）或少女 （兑卦）。
- ②提纲挈领：提着治国治民的纲领，即以德治国呀！三纲五常八德，四非欲正，等等。三纲即政府为人民的模范，父亲为儿女的模范，丈夫为妻子的模范道德行为。五常即仁、义、礼、智、信，八德即孝、悌、忠、信、礼、义、廉、耻。



**詳解**  
**演繹**

道爲天地之父母。天地爲萬物之父母。乾坤爲諸卦之父母。因乾老不能主成。坤老不能主生。故退居西北西南之隅方。坐觀六子治理生成之道。所以震長男巽長女。居青春血氣方剛之時。居於東方。勤勞代父母之治。以及歷中男中女。處少壯血氣正盛之時。居於南北和衷共濟。助兄長之力。并漸養少男少女稟幼稚氣血元復之時。居於東北東南。而成三陽開泰。參天平地。妙用無窮之手腕。活潑無塵之心胸。以合民胞物與之風。不似現世所指之地。教育不良。老幼顛倒。陰陽混淆。長中不分。少長不睦。所主之治不合。所居之位不宜。上下錯雜。方位紊亂。致成四海如鼎之覆。如湯之沸。人民如水愈深。如火愈熱。是以幸蒙上帝特揭其綱。絜其領。欲人民不因流離忘返。迷霧途路。不暇知止。本星主東方生長之令。心有所感。意有其觸。專以讚吟。以表憂奮志願。普拔之婆心矣。

一總批「始萬物者。莫不本乎乾。生萬物者。莫不本乎坤。動萬物者。莫疾乎雷。撓萬物者。莫疾乎風。麗萬物者。莫過乎離。悅萬物者。莫過乎澤。勞萬物者。莫過乎坎。成萬物終萬物者。莫過乎艮。是以乾坤動靜。以生萬物。在乾其靜也專。其動也直。所以大生焉。在坤其靜也翕。其動也闢。所以廣生焉。八卦之德。各有動靜。變化萬物。循環迭轉。寒暑交替。即是由長而中而少。夫序迭旋。其德之大小方圓。雖不能見。然生長收藏。可以見之矣。」

第二十章 言二炁五星之系。并详列宿之名也。

经文

白话翻译

玄旻上帝曰

此章玄旻上帝继续说明一切万物之生死及兴衰，都由二炁造成，而由五星(金木水火土)运作之。因而，世人若要知道一切生死及兴衰的因由，便须预先明白二炁及五星之运作。若要消灾解难，逢凶化吉，便须懂得如何修身治己治世，使凶星退位，吉星拱照。但谁能知晓这些星斗的运作及如何改造气运呢？只有高道明德的圣贤才能知之。看看历代中国改换朝代时，及兴盛之朝代，岂不是有高道之人出现而辅助国政？把国政治理得尽善尽美，以德行政？这样才能改变恶运，使国运亨通，国泰民安，君民同乐，天下太平。

五星根于二炁

金木水火土五星皆来自二炁生成。二炁即是无极先天之炁也，也即是太阴大阳之炁。

二炁生夫五星

反过来说，二炁就是生了金木水火土五星的。

阳则房虚星昴  
阴则张毕危心

太阳之炁也化成日；太阴之炁也变成月。日与月便与金木水火土凑成七星球，谓之七政，太阳之炁化为房、虚、星、昴，四星各居东南西北一方。(看下图)太阴之炁也化为张、毕、危、心，四星各居东南西北一方(看下图)。

角斗井奎木岁

木星分为四星球，名曰角斗井奎，也分居四方。(看图)

尾室觜翼火荧

火星也分为四星球，名曰尾室觜翼，分居四方。

金则亢牛娄鬼

金星也分为四星球，名曰亢牛娄鬼，分居四方。

水则箕壁轸参

水星也分为四星球，名曰箕壁轸参，分居四方。

氏女胃柳土宿

土星也分为四星球，名曰氏女胃柳，分居四方。

貉蝠雉獐镇星

土星也分为四星球，名曰貉蝠雉獐，分居四方。

蛟獬狼犴屬木	木星也分为四星球，名曰蛟獬狼犴，分居四方。
龙牛狗羊屬金	金星也分为四星球，名曰龙牛狗羊，分居四方。
虎猪猴蛇火屬	火星也分为四星球，名曰虎猪猴蛇，分居四方。
豹獠猿蚓水辰	水星也分为四星球，名曰豹獠猿蚓，分居四方。
兔鼠鸡马太陽	太陽也分为四星球，名曰兔鼠鸡马，分居四方。
狐燕烏鹿太陰	太陰也分为四星球，名曰狐燕烏鹿，分居四方。

摘自邵圣注解

玄長上帝曰 五星根於二炁 二炁生夫五星 陽則房虛

陽即太陽日也

陰即太陰月也

星昴 陰則張畢危心 角斗井奎木歲 尾室觜翼火熒

金則亢牛婁鬼 水則箕壁軫參 氏女胃柳土宿 貉

蝠雉獐鑿星 蛟獬狼犴屬木 龍牛狗羊屬金 虎猪猴

蛇火屬 豹獠猿蚓水辰 兔鼠雞馬太陽 狐燕烏鹿太

陰

**註** 五星根於二炁。是金木水火土五星。根源於陰陽之炁。二炁即太陰太陽。合日月以湊

成七政。各居後天方位之一。如角奎蛟居東方之首。斗木獬居北方之首。奎木狼居西方之

# 圖位方政七配宿八十二

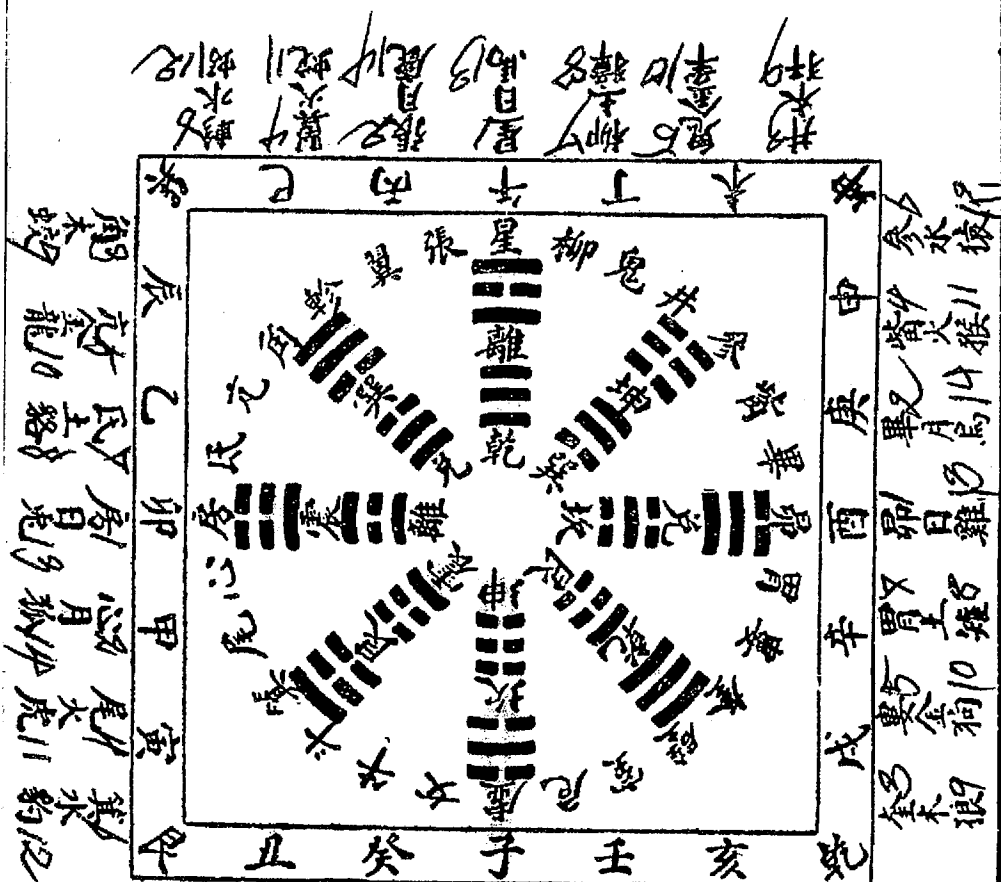

斗木獬  
 牛金牛  
 女土蝠  
 虛月鼠  
 危月燕  
 室火猪  
 壁水猿

二十八宿乃木  
 金水火土日月  
 七政分列東西  
 南北各一方圖  
 內四日禽居子  
 午卯酉四正為  
 日曜即今之星  
 期禮拜

首并木犴居南方之首其餘之星皆分別而成二十八宿。由天道左旋。逆行以成一歲之功。參觀圖中方位。各禽星之名。自能明目瞭然。

一總批一查古今以來。國家將興必有景星朕兆。國家將亡必有彗孛出現。由此可推世道之治亂興衰。元會世運之氣數。循環週轉。在乎聖賢仰觀俯察。以覺世牖民。挽回天心。引導愚頑。向善路力行。以充塞凶星歛跡。吉曜當令。君子道長。小人道消。方不愧星辰之繫焉。

南方火星赞曰

造化无非二炁

此赞文继续上帝所言，万物之造化无非二炁所使然。

转旋不外五星

但在天上控制一切万物之变动变化，皆由五星(金木水火土)所使然。五星在天之位置，造成地上万物之变化。这是因为五星在天上不停的旋转，更改位置，致使万物变动。

国家治乱与衰兴  
主宰权衡预定

就是各国之国运，也依循着五星之旋转而变动。国家的太平得治，或大乱不堪，或衰退贫穷，或兴旺盛世，皆是上天以阴阳二炁及五星之旋转位置而预定的。

或则总持不紊  
或则分治不停  
此章位置特详明

因此国家之稳定团结不乱；或是分裂散乱不停。在这章经文已经说得详细明白。一切的治乱，皆由五星的位置而定。

亿兆<sup>①</sup>慎毋<sup>②</sup>方命<sup>③</sup>

地上的亿兆人民，切要谨慎，明白万物兴衰生死之道理，都由天地二炁五星预定，不能违背天命也。违背的话，就自造失败坠落。可不慎哉。

注解：

①. 亿兆：百千万亿兆；数目之大也。亿兆就指地上亿兆众多的人民。

②. 毋：不可也；禁止也。

③. 方命：《孟子·梁惠王下》朱子：方：逆也；命：王命也。

善矣！大矣！邵圣之注解本经实不可思议。读者必读邵圣对此经之注解，才能走入本经之路，明澈本经之道理及指示。有如此章，若非邵圣之解释及指点，笔者也难以深层的明白《经》意。最重要者是本章不只圣示天地星宿之主宰万物，同时教导国家兴衰之方针，必求高道高德的圣贤辅助国家的王道德政，劝导君民避

凶趨吉之方針。“仰以事父母，俯以養妻子，中以不愧人道。”國家即以盡人事  
撫養萬民。百姓也應以盡忠盡責效勞國家。

摘自邵聖注解

史記天官書五星同色。天下假兵。百姓昌。又云用兵象太白星行疾。行遲遲為宜。為順。反之則凶。出則出兵。入則入兵。  
南方火星讚曰 造化無非二炁 轉旋不外五星 國家治

亂與衰興

主宰權衡預定

○或則總持不紊

或則分

權衡二星名。南宮朱鳥以為權衡。軒轅為權。太微為衡。又品評事物。李白文。天下以君為文。軍之司命。人物之權衡。

治不停

此章位置特詳明

億兆慎毋方命

**詳解**

天地之大。織物之細。人身之微。呼吸之渺。莫不本造化之主宰。陰陽之維護。亦莫不本

五星之旋轉。晝夜之繫明。夫木星近日則遲。遠日則疾。火星近日則疾。遠日則遲。土星平行

# 日 月 五 行 圖

日

天行一日常退三百六十  
五度四分度之一仍過一  
週日亦一日一週而比天  
不及一度積三百六十五  
日四分日之一而與天會

月

月行不及天一日十  
三度有奇不及日十  
二度有奇積二十七  
日而與日會積二十  
九日而與天會

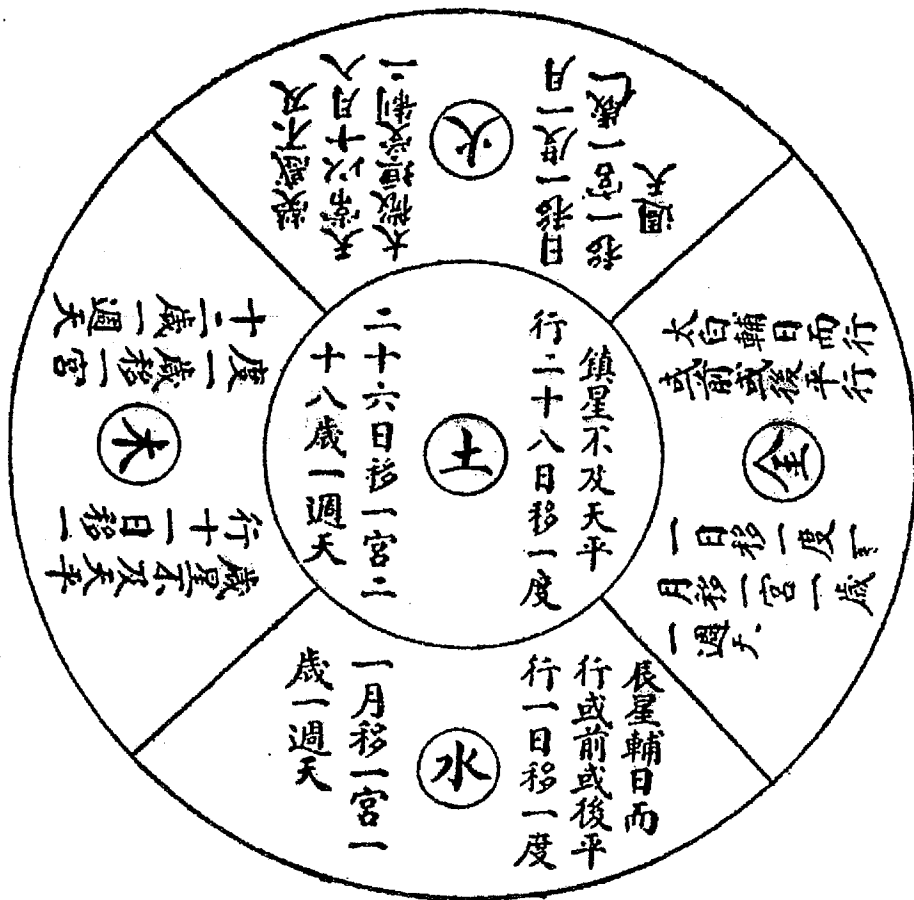



則迅。太遲則疾。金水二星。附日而行。所以五星東行則順。西行則逆。趨舍而前爲盈。退舍而後爲縮。光明滅不定曰動。光明出而生鋒曰芒。芒長四出曰角。長而偏中曰彗。同舍曰合。同宿曰聚。是以五星在天。則有進退盈縮。在國則有治亂興衰。在人則有生死存亡。足見五星主宰萬物。權衡輕重。皆有一定之方。不得紊亂。一定預位。不容失度。既然五星安時合宜。旋轉不拘。則三光之下。五星之映。億兆人民。自無顛倒傾覆之虞。而得安居守分。樂養性天。不致犯上作亂。以違逆上帝之命。

一總批一聖人仰以觀天文。俯以察地理。中以盡人事。因時制度以教化人民。惟願後學。仰以事父母。俯以畜妻子。中不愧人道。斯可謂達善天下之德。無往不宜之人矣。

第二十一章 歷言三才之五。以见五数为尊也。

经文

白话翻译

玄旻上帝曰

- 五曜端莊为经 经是南北的行径或路线。五曜居于四方，行径即从南至北，竖行。
- 列宿环拱为纬 纬是东西的行径或路线。诸星居于四隅，行径即从东至西横行。
- 非经无以佐纬  
非纬无以令经 各星球都有吸引力及推开力。宇宙能够安稳，就因天上的星斗各自照各位的飞行，各照各的路线旋转，从来没有越线出轨，致使相撞。在星斗的吸引力及推开力的稳定下，一切星斗星球就不相撞，不互相伤害，也把各星的行线都肯定下来了，所以彼此互相在稳定的运转斡旋。
- 经纬互相斡运  
星宿对待环循 因此或经或纬，星斗所行的路线，都是肯定的，分毫不可紊乱。或者，星球相撞，宇宙将要爆炸，世界就会灭亡了。
- 五斗纲维三界<sup>①</sup> 金木水火土五斗星，把天上三界都维持得有条不紊，使一切的星斗，都照轨道而行。因此所有的星斗各按时间及轨道而转，使到万物按照四时四季的时间、温度，及一切须有的条件，生育长成。
- 五洲持载兆民 因此地球的五洲，得到例常的季候天气条件等等，生成万物，及持载一切人类及动植，使之生生不息。
- 五老主持造化 五老即是造化万物的东方木公，南方火精子，中央土黄老，西方金母，北方水精子，也借用所有星宿斗球的运用，使地上万物春生，夏长，秋收，冬藏。
- 五洋肇起生成 五大海洋也受到一年四季的影响，生长万物。
- 五种黄稷白黑 而地球的人类，不论来自哪个种族，不同的肤色，或黄，或稷，或白，或黑，皆受到天上一切星宿的光照恩惠，使人类能够延续的生生不息。

五带燥湿寒温	虽然五带有不同的气候，然人总是受到星宿天上的恩德，过着气候不同的生活。
五教阐扬于世	地上的五大宗教，儒(孔教)，道，释(佛教)，耶，回，也都是天之所化，在地球上教导世人道德伦理，修身养性，回归天堂。
五常备具夫人	五常即仁义礼智信，也由上天造化主宰，恩赐每一个人。这就是孔子所说的“人之初，性本善”。每个人有了这五常，便是善人了。
五音包罗人姓	人姓虽多，也离不开五音的声调。五音也是天地造化恩赐给人类的。
五害缠扰人身	五害，酒色财气烟，都是害人的，人若贪财无厌，杀人放火，总是害人害己。同样的，人若不修，不把好色的欲念去掉，结果总是害到自己及别人。酒，也同样害人的。脾气是人之所有，由肉体所带来，但是若不控制，总是害己的。抽烟，鸦片，冰毒，可卡因，白粉，等毒品毒类，更是不用说，多少有为的青少年，不是为之而死。总之，五毒不是天生给人类，而是人类学习学坏而来的。既不是天生的，人就应该把这五毒消除，不害身心生命。

注解：

① 三界：色界，欲界，无色界。

**詳解** 五曜端正恭莊。居於四方。為經以照耀。七政周圍列立。居於四隅。為緯以拱朝。是五曜之經。賴列宿之佐。列宿之緯。藉五曜之輔。經緯方能互相幹運。星宿方能對待環循。以參天地造化。位育萬物。如東啓明西長庚。南極北斗。及中日月星。均有綱不亂。有維可依。使三界晝夜不止。五洲寒熱迭運。持載全球億兆黎庶。五老亦假星宿主宰。春生夏長。秋收冬藏之造化。肇起五洋貨財之殖。魚鼈之生。珍饈之蓄。珊瑚之樹。五種之人。既處寒熱五帶之地。不同。而均戴星宿七政之光。無異。雖五教形狀有殊。而五常性質無別。既五晉五姓。盡人難免。而五害風習。是民宜除。

一五中分造化圖

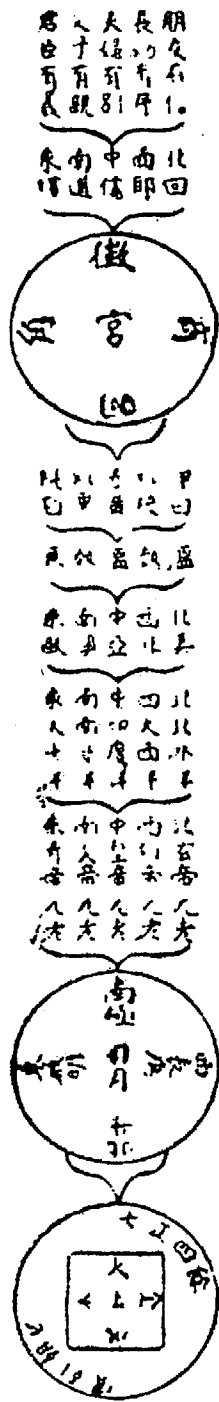

一總批一五洲五種之民。既同受天之覆地之載。七政之綱。必須尊崇五教。掃除五害。不負天地生長之恩。七政昭耀之德。而為上帝之愛子。世界之偉人。

西方金星赞曰

- 各部或星或宿 不论是独自的一粒星球，或是集体多粒的一群星  
球。
- 周天为纬为经 它们围绕在天空，成为横行运转的纬，在东西斡旋；  
或为直行运转的经，在南北斡旋。
- 循环昼夜斡乾坤 它们都循环来往，日夜不停的斡旋在天空之内，使  
到地球上的万物能够生长。
- 人物交相为命 这些星宿日月不断的运转，造成地球上的四季风雨  
等等因素，生长了地上的万物。万物也因之互相交  
换生命，互相养活。有如人畜养了动物及耕种了植  
物，但这些动物、植物也因而变成人类的食物，养  
活了人类，使人与万物，互相交往，彼此养活对方。
- 详指三才各五 以上的经文，详细的指出三才；天，地，人，各有  
上天下地中人 五样因素，如天上的五曜，五斗，五老，五教，五  
带；地下的五洲，五洋；天地中的人有五种，五常，  
五音及五害。
- 范围于五细搜寻 天上，地下及中央的人，皆有五样为标准的范围因  
素。
- 仙机此章括尽 修仙的道理便可从这些因素学习成功，即是人要修  
道，必须了解天、地、人的各有的五种因素了。人  
要知道，天地人本来就是合一，离一不可，缺一不  
可。从宇宙的造化，至今不知多少岁月，未有人之  
前，天地星宿都在变化，一切星球日月都在互相吸  
引及推开的力量下，已成就一个稳定的世界。之后，  
上帝及一切五行星宿等，慢慢的造化了人类及一切  
动物植物。因而人的一切生命及运途，莫不由上天  
管理，至今不曾改变。因而，圣贤如青帝伏羲，文  
王，孔子等，皆循照这道理，创下易经八卦，指示  
后代，切要遵守天文地理，以及人与人之间的关系，  
天下才会太平安定。因此，圣人上看天文，下察地

理，中观人道伦理，教导人人修心养性，天下太平。天上的五曜，五斗及五带，都是圣人所观察的。进而，圣人也明了五老在天主理万物的化育。据《天堂游记》所说，五老也在不得已之时，下凡化为人间的五教教主，如木公化为人间的老子，水精子化为人间的孔子。因此，学习宗教的人，不可忽略五教同家的道理，各教信徒更不可因宗教不同而互相消灭残杀。如此，即已离开各教教主的度世苦心及愿望。五带虽然带来不同的气候，致使人种肤色的不同，但是人类只有一种，就是人类了。因此，人与人之间，不可灭杀不同种族的人。五洲，五洋皆是地球之部分，人类不可因此而争斗地盘及海洋；地球就是全世界人类的共同住宅家乡。但是上天生了人，也给每一个人，在本性中就拥有仁、义、礼、智、信、五常了，使人人有道有德，可以修成仙佛圣贤。五害却是外来的毒素，使到世人为着酒、色、财、气、烟、而互相残害，世界因此就大乱了。世上所有要修成正果的人，就必须了解这些道理及真相，各项都以五个节目为标准。人岂可不慎哉！修哉！上帝及五教教主在天之灵，都希望每一个人能够修成正果，回归天堂呢！

# 一月氣象三才圖

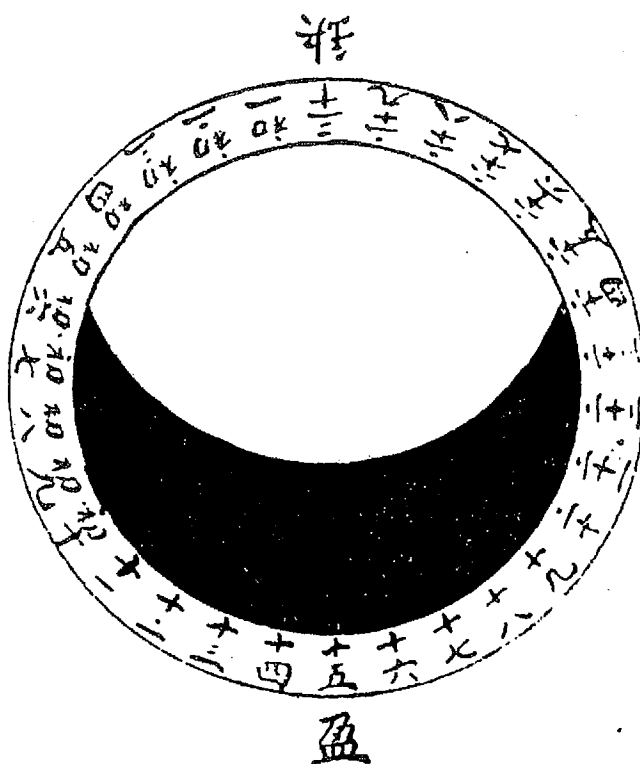
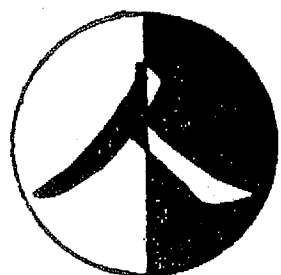

天是輕清之氣純陽故  
 皆白人是居清濁之界  
 陰陽之中故一撇屬陽  
 一捺屬陰為半陽半陰  
 之象地是色溼四大純  
 柔純陰故純黑之象

月缺于三十半夜  
 而止月盈于十五  
 半夜而止但初一  
 與三十同缺而三  
 十日為缺之終初  
 一日為息之始十  
 四與十五同盈而  
 十四為盈之終十  
 五為缺之始

# 先天晝夜圖

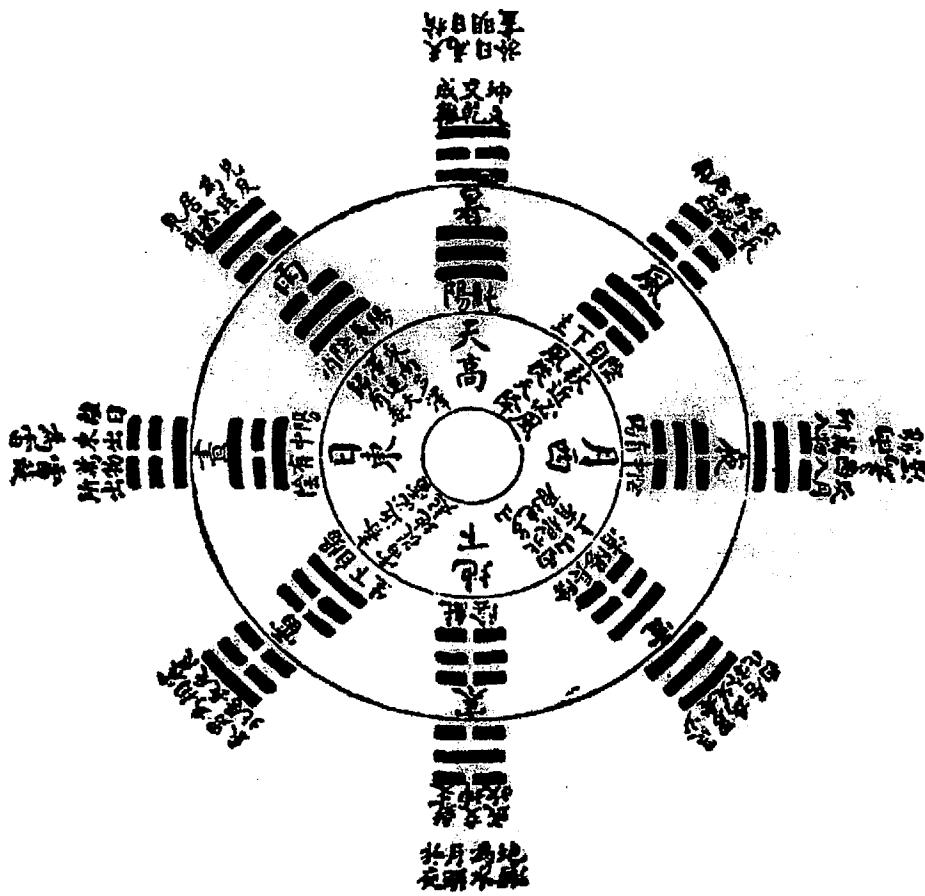



**註解**  
**演繹**

天之廣。地之闊。各部星宿。居在其中。在此可見。在彼不能見。以見分野境域。逆行順行。週天三百六十度。遲速同軌。如經緯緯護。絲毫不亂。暑來寒往。晝夜不已。以生動植飛潛。而人爲尊。但人能植物。物賴人生。人依物養。從此而能交相爲命。方顯天之才能生。地之才能長。人之才能取。天有五星。地有五嶽。人有五常。範圍不離各五之德。經緯不外各五之能。若要搜尋五中之涵蘊。五內之仙機。不在他求。全在此章包括洩盡。多誦多讀。心領神會耳。

「總批」聖賢體恤天地生育之艱。故啓蟄不殺。方長不折。斧斤以時。魚鼈以畜。人始能依物之命而生。物依人之畜而長。交相爲命。互行生存。以成三才五星之峻德矣。

## 第二十二章 详言人身之五。尤见五数之尊也。

### 经文

### 白话翻译

#### 玄旻上帝曰

在这章，上帝继续说及人与天地之合一。如天上的五老在五方的天上，除了造人之外，还不断的主管人的五脏。天地也以五行(金木水火土)及四季生长人及万物。天也恩赐给世人仁义礼智信五常，以助人之修持修道，回归天堂。天地及人，实不能离开也。因此人的五脏(肝、心、肺、肾、脾)，五体(两手两脚及头部)皆与时令(季节)，五行，五方(东西南北中)，五常，五害(酒，色，财，气，烟)，五根(眼，耳，鼻，舌，身)及手的五指，切切相关。这也显示五之为数之尊贵也。若要修道的人，不论那个宗教的修士，都必须修尽身心，本性，五常，五伦及五体，才能修成一位替天行道的救世伟人呀！

#### 五脏无人不备

上帝，天地及五老造人造物，皆齐备不漏，尽善尽美。造成一个人，便须给与五脏，五体，五根，五常等等。这样，才能使人自由自在，行动自如，修身养性，治理身心，为人为己，使天下太平。因此地上的人，无人没有五脏(肝，心，肺，脾，肾)不齐全的，使之有一套齐全的血肉机械。

#### 五体无人弗生

同时上帝及五老，也造化给人类两手两脚及一头部，人头之内便有了五官七窍的存在(看下章)。五官即眼，耳，鼻，舌，口。无有一个人不有五体之齐全。

#### 北冬智水属肾<sup>①</sup>

五老在天，照顾人的一切，有如北方是水精子所居，管理四时的冬季，五行的水，人之五常之智德，及人身的肾脏。可参看《天堂游记》一书。

#### 南夏礼火属心

南方是火精子所居，管理四时的夏季，五行的火，人之五常之礼德及人的心脏。

#### 西肺金秋属义

西方是金母所居，管理四时的秋季，五行的金，人之五常之义德，及人的肺脏。

- 东肝木春属仁 东方是木公所居，管理四时的春节，五行的木，人之五常之仁德，及人的肝脏。
- 惟脾五中土宿  
惟脾四季信成 只有中央的黄土，管理一年四时的春夏秋冬，五行的土，人之五常之信德，及人的脾脏。
- 须识五常固有 每个人因此都应该知道，五常仁义礼智信，是上天恩赐给每一个人的，人人都有，因而人的本性原本就是有道德的。有了五常，每个人都是人间的神圣仙佛。但因人人都把这五常抛尽，致使人失去了本来的德性，佛性，及道心，变成禽兽一般，互相残害，使到天下大乱。
- 不同五害外乘 人为何抛尽了天生就有的道德五常呢？因为，人不修身，不修五常之德，致使五害(酒、色、财、气、烟)，从人体之外，乘虚而闯入人的身心，直害到每一个人都迷惑不醒，不能回头，不能找回良心，实行道德。这五害的毒素，实在厉害万分，不可不慎！
- 脏体奇五数阳 在于数理，五脏皆是人体唯一无二的器官，所以属于阳奇之数。
- 手足偶五数阴 手与足却是双双而有，合起来便是双数，偶数，阴数。医药治病就根于阴阳协调，人就无病了。

这章的意思，上帝就是要人民明白每个人的本性，本来就是天赐的，本来就是至善至美的。仁义礼智信齐全不缺，人人都是可以回归天庭的。莫奈一不小心，五害酒色财气烟便闯入人心，摧残固有的五常德性，使世人一落千丈，不能回头，唉哉！唯愿每一个人，找回良心德性，修己化人，度人度己！天下一家，无所不包！世界大同！

時令配合表							
時令	五行	五臟	方向	五常	五害	五根	手指
春	木	肝	東	仁	色	鼻	食指
夏	火	心	南	禮	氣	眼	中指
秋	金	肺	西	義	財	舌	無名指
冬	水	腎	北	智	酒	耳	小指
四季	土	脾	中	信	煙	身	拇指

此圖由筆者所作

摘錄邵聖注解

# 圖合配五中



**註解**

五臟無一人不備而缺。五體無一人弗生而少。人之智慧。活潑無滯屬腎。故如北冬之水。通達流遠。人之禮義。儀容華麗屬心。故如南夏之火。光彩燦爛。人之義勇。剛堅不折屬肺。故如西秋之金。銳質鋒利。人之仁慈。體恤愛物屬肝。故如東春之木。欣欣向榮。至於脾屬土。分成四季。乃人身之中嶽各部所攸。各屬所依。獨持中立。如守信不渝。秉彝從出。倫常從成。固有一定之識。不可滅。漸染五害之侵。而難免。皆乘虛而入。但人之內臟。獨一不二。為奇陽。手足四肢。交合為偶陰。是由中五主宰。而體其數生長之理。若被五害纏擾。則成癱瘓。不能行走而為廢人矣。

一、總批一此章本人身內臟。以配合各種性質氣息之異。欲人從臟進功。由竅得訣。藉中五以覓返本之路。

北方水星赞曰

人原一小天地

从上段的经文，我们可以看得清楚，天地人本来就是合一的。所以，人也就是一个小天地的。

外体内脏分形

再看天上五老所管理的五方五行及五常，也都藏在每一个人的身体上的。虽然外在的身体，跟内藏的五脏，在形色上是分开的。

五常五方及五行

但是它们却是一样的。各部的外体内脏，都受到五常，五方及五行所牵连的。

各属并司时令<sup>①</sup>

各属下的体脏，也与四季时节互相牵连的。

此章发无余蕴<sup>②</sup>

此章经文，已把一切最奥妙的道理讲了出来。就是(一)天地人本来就是合一的，(二)人就是一个小天地。因此人就不可以横行霸道。也不可能把全球万事万物都控制及独霸起来的。人必须秉着天地的正气和正理去服务人群。越规犯矩是大恶的行为，必有其恶报应的。

编氓<sup>③</sup>不可偷生

因此乱来的人，必竟不可以永远偷生活下去。

好培根本体<sup>④</sup> 玄旻

世人应该设身体验玄旻上帝的度世精神及慈悲，好好的培养自己的基本道德伦理，五伦五常，为国为民，作为一个好人。千万不可作为一个伤天害理的流氓。

自克超凡入圣

也只有按照以上的道理，作为一个顶天立地的伟人，才能够超出凡人的境界，踏入圣人的道路了！

注解：

- ① 司：主持，操作。时令：季节。
- ② 蕴：事理深奥的地方。
- ③ 氓：为非作歹的人。
- ④ 体：设身处地（着想）。

邵圣注解：

人之头圆像天。足方像地。五体像五行。四肢像四时。五脏像五伦。五官像五常。莫不秉天文地理而然。故此章蕴奥无穷。已发泄无余。使有室家之人。无职业之民。不可偷闲苟安。逸居无教。当遵规蹈矩。尊道贵德。将天赋之根基。培植稳固。忠恕之本蒂。修理完全。以体上天之德。提拔恩赐。脱凡体而成圣胎矣。

邵圣[总批曰]：

人之果能革面洗心。则天性不失。五常不乱。五伦不坏。五体不丧。即能换凡俗之体。为圣贤之身矣。

## 第二十三章 言天人本自相合也。

### 经文

### 白话翻译

#### 玄旻上帝曰

上帝继续指示世人，人既是一小天地，心之七窍就像天上的北斗七星一样。北斗七星控制星宿的运转，人的七窍也同样的控制了人的心身。因此，人必须修身养性，把心修得清净，如北斗一样光明，才能照透整个世界，成为一位顶天立地的圣人了！

#### 须知人心七窍

七窍是人的两眼，两耳，两鼻孔及口。因此，人在视听言动时，必要小心，不可让这七窍被外来的因素影响，致使心生欲念，作恶多端。譬如，人在看到或听到不快乐的事情，便往往发脾气，骂人，打人或杀人。或在看到或听到色情的东西，便会生起淫欲，做出不应该做的罪恶。因此，各宗教都教人不可发起欲念，而切要把欲念的原头打断。儒，道及佛教皆教世人把这七窍盖掉，不让它控制及捣乱世人的心身。这七窍就是使世人人欲纵起的源头因素。要去掉欲念，就必先把这七窍堵塞。世人岂可不慎！

#### 原符北斗七星

这七窍跟北斗七星原本就很相符相似的。

#### 七星枢机气运

事实，这北斗七星在天上是主宰着天上的气运的。

#### 七窍主宰魂魄

而这七窍在人的身心上，也主宰着人的三魂七魄，使人的心神情绪受它控制，不断的转动，不能安静。随着情绪的波动，人就往往做出很多不道德的事，伤天害理，而造成天下大乱！

#### 指巳指午指未

当北斗七星的斗柄指在南方巳午未的方向(看下面：禹之罡斗图)地球的天气就变为夏天炎热了。

#### 指寅指卯指辰

当北斗七星的斗柄指在东方寅卯辰的方向，地



球的天气就变为春天凉爽了。

- |        |                               |
|--------|-------------------------------|
| 指丑指子指亥 | 当斗柄指在北方丑子亥的方向，地球的天气就变为冬天冰寒了。  |
| 指戌指酉指申 | 当斗柄指在西方戌酉申的方向，地上的天气就变为秋天清凉了。  |
| 指西指南秋夏 | 斗柄指西，地上就是秋天；指南，地上就是夏天。        |
| 指北指东冬春 | 指北，就是冬天；指东，就是春天。              |
| 心为身中主宰 | 人身的运作，也由人的心绪心情控制及指使，所以心是人的主宰。 |
| 斗作天上权衡 | 而北斗与人心一样，也在天上控制星宿的运转。         |

注解：

- ① 七窍：就是头上的两目，两耳，两鼻孔及一个口。人因目看到快乐的东西，就觉得快乐；看到不快乐的东西，就不快乐。同样的，耳所听到的东西，也影响到人的情绪；触到或看到或嗅到或听到任何动情的东西，就被波动了。因此人的做好事或做坏事，常常都被七窍所引起，致使心不安定，不能作主。因此修道人最须要控制这情欲的源头因素，就是这七窍了！不论道家，佛家或儒家，都说同样的话。人当谨慎这七窍扰乱心身了！最善者就是把七窍全全堵塞了！不让外物侵扰作怪。参看《六祖坛经》。《论语》说：非礼勿动，非礼勿视，非礼勿言，非礼勿听。

摘自邵圣注解：

# 禹之斗罡圖

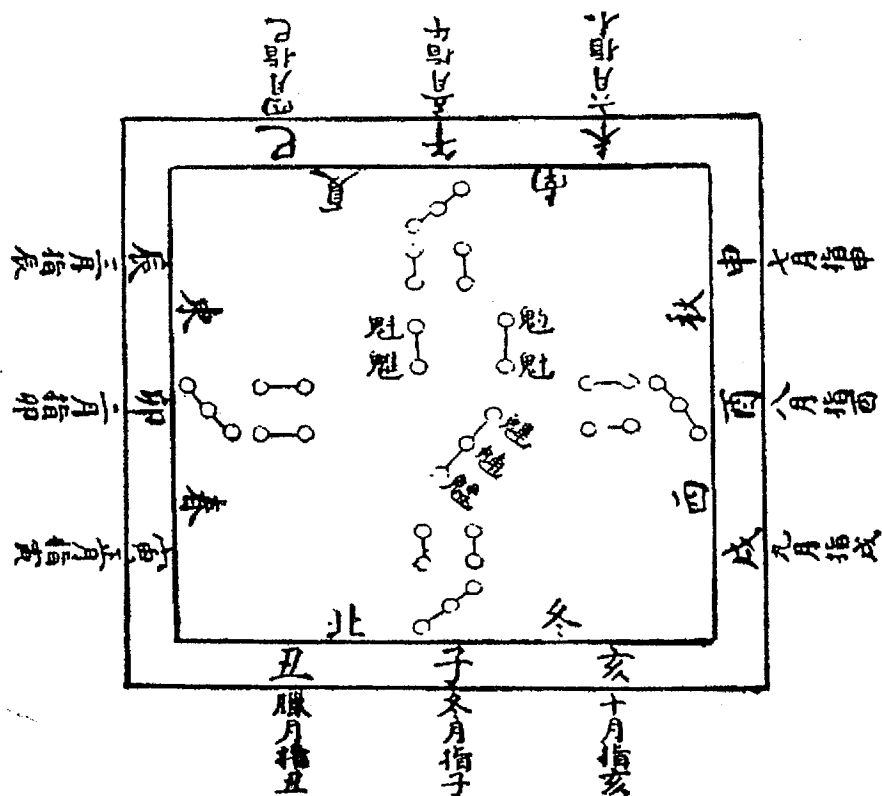

邵圣注解：

人是一小天地，故心之七窍。原合北斗七星。果能七窍无人欲之私。即同星斗。照彻圆莹。明明朗朗。枢机转运。充塞宇宙。普映乾坤。到春之时。斗柄指东。万物发生。而心中景象。活澄无尘。到夏之时。斗柄指南。万物葱茂。而心中境界。放荡自在。至秋之节。斗柄指西。万物庆丰。而心内含融。优游无拘。到冬之令，斗柄指北。万物藏归。而心内团聚。如如不动。由此以验心为身中之主宰。如心不在焉。则不能视听言动。犹星不光明。则不能权衡枢机矣。

邵圣[总批曰]：

天离星斗则不明。人离心性则难存。若能勤修心性。自能如星斗明烛万里矣。

中央土星赞曰

- |         |   |
|---------|---|
| 并举人心天斗  | 我们可以把人心与天斗，并举对照，如镜之映物，形像皆同。                                   |
| 相提七窍七星  | 也可以把七窍与七星提起来看一看，实在相同也！  |
| 心即斗兮斗即心 | 心就相似斗，斗也相似心。  |
| 由来窍星相印  | 自古至今，七窍七星就好似印在一起，不能分开。  |
| 躔舍轮流出令  | 安一步一步有序有寸度进行也可，舍下不前也可，七星轮流进行着，发出命令，使其它星宿等物都要遵守而行。心也一样，控制人身举止。 |
| 方位渐次推行  | 在四方各位，渐渐的有次序而推行前进。  |
| 内外所指本同情 | 不论是人心在身内或星斗在天外，它们所指的后果，都是一样，同一情况，都能够影响其它星宿或人身的向往。             |
| 普度玄机泄尽  | 《皇经》普渡众生的玄妙机缘原理，皆在此章泄漏齐尽。                                     |

注解：

这章的意思就是要把外缘消掉，使之不能害及心性，堵塞眼耳鼻舌身意被色声香味触法侵犯，六根镇定，自可心性光明，如仙佛一样。可参看《心经》《论语》四非欲正。《清净经》。

**邵圣注解：**

人心与天斗。可以并举对照。如水之印月。镜之映花。光明无异。形容不分。星斗躔舍。犹人蔽穷而死。轮流出令。如人之穷息而生。周围四方可达。遐迩内外可行。然星斗与人同情。玄机妙奥。亦在此章泄尽矣。

**邵圣[总批曰]：**

人心七窍。以验七斗。七窍闭塞。即是七斗蔽遮。是欲人仰观俯察。不致误入迷津。发生眼不能视。耳不能听。鼻不能嗅。口不能食。舌不能味。种种危病。务要六贼不侵。六根镇定。自可心窍光明。身如琉璃宝塔。

第二十四章 言人位列三才。均应功参两大也。

经文

白话翻译

玄旻上帝曰

上章上帝指示，人与天地，本来自然相合也！在这章，上帝继续指示，人类因此必须实践天地的大德，才能实实在在的做为三才之一，与天地合一也！

古云男天女地

古人说道，男人就像天一样，处于天上；女人就像地一样，处于地上。天生万物，地成万物。

易曰男乾女坤

《易经》也说道，男人就像乾卦一样，排在前面第一，女人就像坤卦一样，排在第二。

两大原夫各备

天和地本来就拥有世上的万物万事，齐全不缺，样样齐备，应有尽有，包括生成人类，以及万物。

三才因以得名

但因在万物之中，人是最灵最尊贵的，所以便把人类称为三才之一，与天地并立。

人既顶天立地

人既然与天地并立，并处在天地之间，头部顶着天，脚部站在地。

人宜向阳背阴

因此人便须要向着天阳之气，循着天道而行，修得阳气齐全，与天一样；人也应该背离阴气，远离黑暗阴气而行，把阴气扫尽，不受污染。修持的人，就要脱离阴气，不作伤害道德之事，行向康庄大道的阳气。

人须法天象地

人也须要学习上天大生之德，广大无比；也须要学习下地大成之德，柔弱持载。

人贵炼阳去阴

人也要认真的炼成纯阳之体，把阴气全部消灭。

人当同修五德

所以世上的人，都要共同的修养五大善德。这五德就是人的五常：仁、义、礼、智、信。这五德是修身养性的大基本功夫，缺一不可。

人宜各尽五伦

人也应该尽力实践人道五伦，即是实行五项人伦的大责任：（一）做父亲的必须尽父亲的责任。（二）

做长官的必须尽长官为国为民的责任，千万不可贪污害民。(三)做丈夫的必须尽丈夫的责任，做个好丈夫。(四)做兄姐的应该照顾弟妹。(五)做朋友的应该做一个真诚的好朋友。反过来的：(一)做儿女的也必须孝顺父母。(二)做百姓的也应该尽百姓为国为民的责任，有如缴交所得税，服役等等。(三)做妻子的应该做为一个贤妻良母。(四)做弟妹的必须尊敬兄姐，向他们学习。(五)做朋友的当然要信实真诚。

谋为可建天地 在计谋也好，做事也好，人必须做出有建设性的事物，有如天地造化万物一样。

动静可质鬼神 “鬼神之神盛矣！”质者成也！人在行动时，或在静思时，也不可违背天理良心，应该如鬼神一样，各施其职，各尽其能，帮助天地万物发扬生长。

不负天地覆载 人的行为，千万不可辜负上天遮盖及大地运载的鸿恩，就是不可做出伤天害理的事。

不枉天地生成 人既是天地生成，就不应该把天地之鸿恩糟蹋。因此人就应该尽力修身养性，练成天地之大德，帮助天地化生抚养万物。

乾坤引为肖子 人如果能够实践上述的修持，实行五常五伦，做为一个完人，天地当然就会把你引进为一位圣贤了。肖子是贤人也！

鬼神效厥英灵 甚至连鬼与神，也会赞扬你，效仿你的行为，把你当为英明的神仙了。岂不美哉！何乐而不为？

#### 邵圣注解：

天地为万物之府。乾坤为天地之名。所以男天女地。是男尊女卑之义。男乾女坤。是男贵女贱之义。既分尊卑贵贱。而两大阴阳之气。莫不备具人身。三才伦常之道。莫不毕载人身。既为三才之中才。当作顶天立地之人。如葵花向阳背阴。如景星法天象地。如铜铁炼钢去渣。如鸣鸡存留五德。人亦应竭尽五伦。则好谋勇

为。可与天地同建设。动静语默。可与鬼神同质盟。扣之于心。不辜负天覆之德。地载之恩。不枉愧天生之泽。地成之劳。似此乾坤焉能不引导为肖子。以表范教化。鬼神焉得不效慕为聪灵。以彰善恶。

**邵圣[总批曰]：**

人居三光之下。为三才之中。虽至微至贱。至困至贫。而衣敝褊袍。箪食瓢饮亦超飞走之上。若不遵五伦行八德。则与禽兽无异。安能冀其为三才之中才。以尽天地之德哉。

经文

白话翻译

**玄天上帝赞曰**

男女同叨覆载	男人也好，女人也好，一切人类皆同样的受到皇天后土的遮盖及持载。
居中位列三才	人居住在天与地的中间，就与天地列为三才了。
顾名思义巧培栽	人既称为三才之一，就必须耍顾名思义，培养自己的道心德性，与天地并齐，才不会得个空名而以。
造出平成世界	人也必须学习圣贤的德行，把世界造成一个太平的乐土。这样的话，才不会辜负天地覆载的鸿恩呀！
何意浇漓晚代	可唉可叹者，何故在这道德沉沦的末世。
纷然恋爱公开	人类就偏偏把廉耻抛尽。在大众广场之所，作出行为不端的事。这种染乱的行为是要不得的。夫妻恩爱纵是人伦的正道，但其它的纷乱恋爱行为却不合理的。
伦常乖舛怒天台	纷乱的行为实是违背五常及五伦的德行。因此人的纷乱行为使到上天感叹及忿怒。

用特经颁中外

因此上帝就特别在这部《皇经》中，指点世界人民，不论在中国或在外国，千万不可再乱下去。这是上帝慈悲的圣意，希望世人对淫欲的事，切切要改，才能成为三才之一，作为一个顶天立地的人了！

邵圣注解：

凡天下男女老少。尽居三才之中。无一不受天地覆载。无一不被星光照临。然顾天之名。举头可见。思地之义。抬足可行。当尽心竭虑。培栽本身所立之地步。巩固本身所居之方位。使天不承戾气而崩。地不招怨气而裂。方能造成平安世界。人物景星。四海莫定。诂意近世末劫颓风。浇漓滥觞。如落花流水。嬉笑发狂。号呼满地。无一人不知恋爱公开。肆淫为奸。无一人不学袒裼裸裎。放荡形骸。廉洁不讲。耻节不行。伦常不修。道德不尊。白日赤体。坐拥合欢。行则并行。卧则同榻。种种举动。诚属暴野蠢作。实为文明羞恶。所以乖怒天庭。特望此章以挽回迁改矣。

邵圣[总批曰]：

人不知礼义。马牛衣襟裾。人不明伦常。沐猴而面冠。当极力奉行五伦八德。方不愧上天广大仁德。一番垂经设教殷勤之心。



第二十五章 言全球之流弊也。

经文

白话翻译

玄旻上帝曰

这章上帝叹息现代的人，不注重修身养性，不学圣人之学，不顾三纲五伦，道德伦理，离开圣人太远了！

诿识<sup>①</sup>后生后进<sup>②</sup>

岂知道后辈的人。

迥殊<sup>③</sup>先觉先民<sup>④</sup>

远远的差异以前的圣人呀！

率尔<sup>⑤</sup>生今反<sup>⑥</sup>古

现今的人，轻率了圣人这个教导：“生为今世的人，切要返回古人修身养性之道呀！”所谓摩登人都不慎重返古的道理。

居然<sup>⑦</sup>叛道离经

他们还竟然背叛道德，以及离开了古圣先贤经典所教导的真理。

妇男不畏天命<sup>⑧</sup>

圣人孔子有这样的教导：“君子有三畏；畏天命，畏大人，畏圣人之言”。现代的男女都不怕天命，天命即是天所赋的正理。也天寄之大命乎！

彼此不畏大人<sup>⑨</sup>

男女彼此之间，也不畏惧大人，大人就是有德行的人。

敢将圣言<sup>⑩</sup>谤侮

甚至也把圣人的道德真言，拿来毁谤以及欺侮，无理摧残，还以为很了不起！

更把神像<sup>⑪</sup>欺陵

同时也把神佛的圣像，破坏消灭。

沦亡<sup>⑫</sup>八德五事

因为世人不尊重圣人圣言，故把道德伦理都灭亡了！哀哉！这些道理，包括八德即八大美德：孝悌忠信，礼义廉耻。五事即五常仁、义、礼、智、信。

推倒三纲五伦

同时世人也把三纲五伦扫除。三纲：君为臣纲，夫为妇纲，父为子纲，即是做君，做父，及做丈夫的，必须要做好榜样，使臣子，孩子及妻

子都有好的道德榜样也。五伦即是人类的五种关系；君臣、父子、夫妇、兄弟、朋友的关系也。这五种关系，代表人类在世的彼此来往关系，品德及常规。这五伦若丧失，人与禽兽就相近了，人类也将沉沦为禽兽矣！

洲亚欧非美澳

因为道德沉沦，所以天下的五大洲域，亚欧非美澳都变成无有道德的国土，致使各国各族都产生了社会及人际上的问题。

弊私痴爱贪嗔

这些问题就造成各国社会上的六种病症：贪嗔痴爱私弊。人民贪婪无厌，痴恋红尘物欲，嗔怒无度，私欲无量，爱恋色情，欺诈蒙骗，造成社会纷乱，争斗无穷，杀人无量，贪欲无度，不顾公德，只为私利，放纵无边，填满私欲，因此社会无日安宁，世界无日太平，唉哉。

父不父子不子<sup>(1)</sup>

甚至每个家庭都发生问题：做父亲的不尽父亲的责任，不顾家庭，不教子弟，只贪情欲物质的享受，自私自利，致使家庭失散；做儿子的不尽孝顺的责任，不顾父母的安危起居，不务正业，狂言无礼。

君不君臣不臣<sup>(1)</sup>

以前皇帝是君，现今政府官员是君；人民百姓是臣。做政府部长官员的人，不能为国为民，只顾自己私欲，贪财夺权，不顾百姓的生死，贪官污吏。做百姓的不遵守法令，不缴税务，不尽忠尽职，只顾私人利益，损害国家环境。

夫不夫妇不妇

做丈夫的不尽丈夫的责任，做妻子的也不顾妻子的责任，各自横行，淫欲放纵，不能相敬，家破人亡，各奔东西。

弟不弟兄不兄

做弟弟的不敬兄长，争利争财，做兄长的不爱弟妹，争权夺利，兄弟纠纷，没完没了。搬上法庭，争讼不停。

朋尚华而虞诈  
友无信而欺陵

朋友本来就像兄弟，但现在的人，只顾私利，朋友无情；能够欺骗即骗，能够欺侮即欺侮；无信无实，无情无义。实也可怜矣！

注解：

- ① 诿识：诿，岂也。识，知道。诿识：岂知道？
- ② 后生后进：后辈的人也。
- ③ 迥殊：迥，远也。殊：差异。迥殊：远远的差异。
- ④ 先觉先民：前辈也，以前的修道人呀；圣人呀！
- ⑤ 率尔：轻率；不慎重。
- ⑥ 反：返回。生今反古：生于今之世，返回古圣之路，修身养性也。
- ⑦ 居然：表示出乎意外，竟然。
- ⑧ 不畏天命：《论语：季氏第十六》孔子曰：“君子有三畏：畏天命，畏大人，畏圣人之言。小人不知天命而不畏也，狎大人，侮圣人之言。”

摘自《四书集注》

(1) 畏者，严惮之意也。天命者，天所赋之正理也。知其可畏，则其戒谨恐惧，自有不能己者。而付畀之重，可以不失矣。大人圣言，皆天命所当畏。知畏天命，则不得不畏之矣。

(2) 侮，戏玩也。不知天命，故不识义理，而无所忌惮如此。尹氏曰：“三畏者，修己之诚当然也。小人不务修身诚己，则何畏之有？”

- ⑨ 神像：神明的金身，神明者都是世上的忠臣孝子，以及有最高道德的人，后人为钦敬祂们，尊为神明，实也提醒世人，须要学习神明的模范，作为做人的准则。况且神明仙佛皆是修道成果的伟人，得天之圣命，保佑万民，岂可无礼摧残？欺陵：即欺侮侵犯也。

⑩ 沦亡：灭亡，丧失。

- (11) 齐景公问政于孔子①。孔子对曰：“君君，臣臣，父父，子子。”② 公曰：“善哉！信如君不君，臣不臣，父不父，子不子，虽有粟，吾得而食诸？”③

【集注】

① 齐景公，名杵臼。鲁昭公末年，孔子适齐。

② 此人道之大经，政事之根本也。是时景公失政，而大夫陈氏厚施于国。景公又多内嬖，而不立太子。其君臣父子之间，皆失其道，故夫子告之以此。

③ 景公善孔子之言而不能行，斯后果以继嗣不定，启陈氏弑君篡国之祸。杨氏曰：“君之所以君，臣之所以臣，父之所以父，子之所以子，是必有道

矣。景公知善夫子之言，而不知反求其所以然，盖悦而不绎者，齐之所以卒于乱也。”

摘自《四书译注》乌恩溥 注译

齐景公问孔子应该怎样治理政事。孔子回答说：“君要像个君，臣要像个臣，父要像个父，子要像个子。”齐景公说：“好得很哪！诚然，如果君不像个君，臣不像个臣，父不像个父，子不像个子，虽然有粮食，我还能够吃得到吗？”

### 邵圣注解：

自上古先生先进之民。性质敦厚。气质优良。大异后生后进之民。性质浇薄。气质凶横。盖先生必能先进。亦能先觉。后生必能后进。亦能后觉。所以后进仰先进。后觉仰先觉。始而望之弥高不能及。钻之弥坚不能入。久而如瞻之在前可追。忽焉在后可求。竟不敢率尔。生今之时。而复古时。居然舍正道而不走。离光路而不由。且心存畏惧。天命之不赋。大人之不恕。圣人之不教。时常心中有天命在上。大德之人在旁。圣言圣像。如在耳目之间。不敢欺凌谤侮。朝夕恐八德之不修。五伦之不讲。三纲之不振。弊私痴爱贪嗔之不扫。既然吾身如此操作。进德修业辨惑。自可归正等正觉之士。先进先觉之民。使五洲大同。四海一道。天人胥渡。人我宏法。以见人善天气顺。子孝父心宽。臣忠君心喜。妇贤夫身齐。弟恭兄颜怡。朋信而友谊。即是普渡之景象。皇经之腔声矣。

### 邵圣[总批曰]：

此章欲人普登道岸。必先由日常见闻世事为前提。三纲五伦八德为原法。敬心修身。视鬼神洋洋如在其上。如在其左右。以垂范世界。劝导人心。家喻户晓。纲伦德行等事。

经文

白话翻译

五斗星君赞曰

五斗星即东南西北中五斗也。

嗟<sup>①</sup>尔全球状况

哀哉！现在世界人民状况。

纷然<sup>②</sup>各肆<sup>③</sup>诤张<sup>④</sup>

看来杂乱得很，各自肆无忌惮，全无道德，不是骗，就是欺，不顾一切道德伦理。

圣贤自命惑愚盲

还有一些人民，自夸自大，自命为圣贤，政治家，或活佛，或活神，或导师，在于政治以及宗教，愚惑欺骗，误导误引一切不明道理的人。

浅薄灵根飘荡

看看这些欺诈恶人的底细，只拥有浅薄的灵性根基，更不是圣贤之辈，岂能救世度人？

不愆不忘<sup>⑤</sup>宜讲  
诗云率由旧章<sup>⑥</sup>

事实在中华六千多年的文化历史上，已有不少的圣王，在世之时，以德行统治天下，以道统领导人民，有如伏羲，轩辕，神农，尧、舜、禹、文王等圣王，把国家治得安稳，四夷来归，天下太平。他们也留下了治国诸多宝贵的经验及经书，后代的人，可以学习利用。在《诗经》上就有二句治国的教训：“不愆不忘，率由旧章”意思就是：“所行不过差不遗忘者，以其循用旧典故也”，天下就会太平。孟子在《离娄》章上赞扬：“《诗》云：“不愆不忘，率由旧章”，遵先王之法而过者，未之有也。”孟子也说：“为政不因先王之道，可谓智乎？”。

纲伦德事勿疏荒

因此，现在治世的政府，也须记住先王的治国方针，以三纲五伦，道德各事治国以及教导人民，国家就可兴盛起来的！若有国家疏忽荒废了道德伦理，这个国家的强盛，一定不能持久，在短暂的时间内，定会崩溃的。

早革欺神灭像

国家的政策，也应该更改消灭神像的行为，人民方能有精神的抚养及信仰，国民才能强壮起来，不觉空虚，也不容易受外来的因素抛弃爱国爱民的思想。每个国家都有它自己的文化及宗教信仰，这就能够凝住国民的团结及自信心。有自己的文化及信

仰，人民才觉得自豪也！国家才能保得住呀！

注解：

- ① 嗟：叹息。
- ② 纷然：多；杂乱。
- ③ 肆：不顾一切，任意妄为。
- ④ 诌：同俯；诌。诌张：欺骗，诈伪。
- ⑤ 不愆不忘，率由旧章：《诗·大雅·假乐》之篇。朱子注：愆，过也。率，循也。章，典法也。所行不过差不遗忘者，以其循用旧典故也。

邵圣注解：

吁嗟。近来全球。如何形状。如何景况。就是三纲不振。八德不理。五伦不行。道德不讲。洪水滔天。禽兽遍野之景况。巧言令色。妖魔傀儡。奇怪之形状。恬不知耻。时髦自居。各肆奇异。朝令暮改。纷纭扰攘。诌张为心。自命不凡。圣贤即我。我即圣贤。圣贤惑我。我不愚盲。究其自矜自知。即见识闻寡陋。灵根浅薄。遽而纳诸罟获陷阱。不觉出起。诚为吁嗟长叹。何不率由旧章。不愆不过。为圣贤之身分。不忘不失。为原良之面目。庶合中道。不愆不忘。纲伦德事。不致疏荒以革欺神灭像之未发。

邵圣[总批曰]：

此赞大旨。是教人不务远。不好高。但就现身所能而行。如不能作圣贤。垂教后世。亦当为凡人平浅居心。不善不恶斯可矣。

## 第二十六章 言灵根之沈于五害也。

### 经文

### 白话翻译

#### 玄旻上帝曰

此章上帝详细说五害(酒色财气烟)如何扰乱人的心性。

#### 争效刘伶<sup>①</sup>李白<sup>②</sup>

酒当然是害人的，但很多人却借口效仿刘伶及李白二位，强说饮酒是正常的。岂不知刘伶能言善辩，李白斗酒百篇，岂是凡夫所能及焉？

#### 尝鸩葡绿竹青<sup>③</sup>

因此，酒徒便沉迷于美酒之中，不论是葡萄酒、竹叶青或是毒酒，都认为是享受，不顾生命。

#### 温柔乡<sup>④</sup>中葬骨

也有些人，迷于女色之中，不能自拔，日夜取欢于色欲，不知这是葬身之地，倾家荡产之所，况可败坏道德，名落孙山。

#### 爱欲海内埋身

这爱欲的大海，实是可惧怕的，皆是埋没人生的陷阱呀！

#### 不惟<sup>⑤</sup>内色是好

也有已婚的人，不思家内妻子，实是最好的人生伴侣，同造家园。

#### 更将外色是耽

竟然抛弃家室，虎视眈眈门外的女流。

#### 以上淫下而乱

更有些男人，做长辈的却不顾长辈的责任，反而荒淫无度，竟然乱淫后辈的女子，把社会风气作乱。

#### 以下淫上而烝<sup>⑥</sup>

也有些后辈的男子，乱淫长辈的女人。这些行为，实是败坏社会风气，捣乱伦常。

#### 处子尼僧孀妇<sup>⑦</sup> 顽童俊仆优伶<sup>⑧</sup>

更有很多好色无道的人，想尽办法，不择手段，横行乱为，下流淫乱处女，和尚，尼姑，寡妇，以及无知的孩童，英俊漂亮的仆婢，歌女，明星，酒吧，卡拉OK女郎等等，任意玩弄欺侮，丧尽天良。

#### 父子聚麀是畜

甚至有些无耻的父子，共同畜养群女，没有父子之分，共同而用。

- 两雄相乱非人 同时也有些人，两男相恋，以致相乱。以此种种行为，人已变成禽兽，失去做人的资格了！
- 孝为善原不尽 相反的，道德行为却不做，好的品德却不为。孝顺是万善之原，世人却不力不为。
- 淫为恶首不惩 淫乱无德的行为，世人却不惩罚，也不劝止。这都是现今社会的弊病。
- 气发矜<sup>㊟</sup>雄逞<sup>㊟</sup>武 世人也多有脾气，在发脾气之时，便雄猛欺人，恐吓侮辱。
- 财贪白镪黄金 世人也贪得无厌，无论是白银，或是黄金，凡有价值的东西，一切都要。犯法的行为，如走私，贩毒，贪污，赌博，勒索，以及一切罪恶的事，都做出来。
- 掌上拖枪持戟 包括杀人放火，手拿枪械或手持武器，一切都做。
- 口中吐雾吞云 至于抽烟吸毒，只求快乐，不顾生死。白药，鸦片，海洛因，冰毒等毒品，无所不用。致使倾家荡产，家破人亡。
- 五害同欢同染 唉哉，人都共同享受这五害，况且互相传染，实是可怜，可悲矣！
- 五常不守不遵 相反的，道德伦理，世人却一切不管；或是五常：仁，义，礼，智，信，或是八德：孝，悌，忠，信，礼，义，廉，耻，一切皆不顾，不守不遵。
- 恻隐羞恶不发  
是非恭敬不存 《孟子·告子上》曰：“恻隐之心，人皆有之；羞恶之心，人皆有之，恭敬之心，人皆有之；是非之心，人皆有之。恻隐之心，仁也；羞恶之心，义也；恭敬之心，礼也；是非之心，智也，仁义礼智，非由外铄我也，我固有之也！”唉哉！现世之人，为了贪嗔痴爱弊私，以及五毒酒色财气烟，把道德伦理都丧尽了！抛失了！而道德仁义的行为，却扫得一清二楚，不存不为。



相遇尔欺我诈            就是朋友也好，亲戚也好，相遇之时，全无亲情，反而你欺我诈。

相逢彼竞此争            不论大小之事，只要利益冲突，朋友都不相让，反而你争我夺。可叹呀！这个世界，已经完全变了！

注解：

- ① 刘伶：西晋沛国人，“竹林七贤”之一，对朝廷强调无为而治，被罢免，宣扬老庄思想。
- ② 李白：唐朝伟大的诗仙！家喻户晓，无人不知！
- ③ 尝鸩葡绿竹青：尝；品味，试试。鸩：毒酒。葡绿竹青：葡萄，绿酒及竹叶青酒。意思就是沉醉于各种的酒呀！
- ④ 温柔乡：汉成帝沉迷女色，称其宠妃合德为温柔乡，见伶玄《飞燕外传》。后以指美色迷人之境。
- ⑤ 惟：思想。
- ⑥ 烝：古代指同母辈发生性关系。
- ⑦ 孀妇：寡妇；尼僧；尼姑；和尚。
- ⑧ 顽童：无知的孩童。俊仆：英俊的仆人。优伶：演戏的人。
- ⑨ 矜：自夸，自尊自大。逞：显示自己。

邵圣注解：

上古尧舜之时。无酒之造作。以水代酒行礼。故有太羹不和盐梅之味。至传说调和鼎鼐。造曲酿酒。以为宗庙祭祀典礼之用。传至禹时。因恶旨酒以兴。迨至商纣。作酒池肉林以亡。所以近世之人。争效刘伶五斗解醒。李白举杯望天。不能效李白斗酒百篇。刘伶奇辩雄谈，终日尝酖葡绿竹青。而不知摄生之道。昼夜沈眠。温柔乡中。寻花问柳。爱欲海内。窃香偷玉。不但不爱家鸡之佳味。偏在旷野。索孤鹜之苦趣。上下颠倒。烝乱并行。不论未嫁之处女。侍神之二僧。亡夫之孀妇。无知之顽童。姣俊之奴婢。戏舞之优伶。均加以暴横猥亵。而无所忌惮。并不论父子天伦。全是禽兽之心。行禽兽之行。一牝麀而数鹿相乘。将男作女。互相交淫。括而论之。淫为万恶之始。孝为百善之先。怒气本难收敛。全凭退步

思行。财帛本足养命。只要以义取行。烟气原是嗜癖。切宜戒慎恐行。準上各论。五害易于染人。易于欢心。惜人不远。而自近身。五伦常事。易知不守。易行不遵。四端不发不存。专凭欺诈竞争。

**邵圣[总批曰]:**

常云。无酒不成礼义。无色路断人稀。无财不成世界。无气反被人欺。无烟难助消化。总要以少为宜。看来五害有用。全在量体裁衣。所以天地生物无私意。总望达善原人。改邪归正。同上菩提。屏除五害。先从五常做起。

经文

白话翻译

**默德教主赞曰**

默德教主是回教教主也。

世界沈迷五害

唉哉！这个世界的人，都迷失在酒色财气烟的陷阱，不能自拔！

妇男羞愧三才

男人女人，不知修身养性，故做出许多没有道德的事情，使到天、地、人三才，都蒙受惭愧及羞耻。

各偏其好性张乖

每个人都存有私心私欲，不能控制自己，致使性情违背道德伦理。

精气神兮失败

最终，因各人违背道德，不能行上修道的路，使修持的功夫效果，完全失败。人已不能积精炼气化神，修成正果了。

石火电光安在

事实在这世间上，一切有形有相有名的东西，都是短暂的，不能长久的，就如电光以及石火一样，立刻就消失了！又何必争权夺利，贪嗔痴呢？

镜花水月休猜

世上万事，就如镜中的花，水中的月，都是假幻的。人又何必胡猜乱想？何必胡为乱来，造出诸多罪恶？

陷阱千寻<sup>①</sup>勿久埋

这个花花世界，实在就是一个万丈很深的陷阱呀！

跳出心安体泰

何不快快跳出来，不再埋在这万丈的陷阱呢？

注解：

① 寻：寻是八尺。

摘自邵圣注解：

**註解** 自生之始。孩童之時。祇知食飽衣暖。而不外務。是混然天性。少見寡聞。不知五害之烈。及其壯齡。漸覺酒之甘。色之美。財之便。氣之逞。烟之染。年齡與害同增。并進。不少減差。死路與身。日追月索。不能倖免。誠是居陷阱不知。墮苦海不覺。暫圖一時之歡樂。不顧精神之喪失。癱瘓聾盲。頻趨迭至。一旦無常。追悔不及。魂飛魄蕩。不由自主。如擊石之星火。雷閃之電光。鏡照之花。水映之月。空空蕩蕩。漫不知所。黑漆洞獄。茫不知底。似此景象。苦難言喻。倘能事前早覺。縱在千萬丈陷阱之內。即能一躍湧出。換色身成法身。變危心為安心。去俗體為秦體。縱橫自在。逍遙無礙。超越若海。達到彼岸矣。

一總批「俗言。人死如燈滅。好似湯潑雪。要得還陽轉。水裏撈明月。惜人知而不解。解而不行。此章大旨。欲人生在世。當早明五害之烈。放而遠之。勤加修持。六根鎮定。五害不侵。以成精滿氣足神充之人。轉達精輕氣息神光不壞之體。不致貪戀紅塵。精枯氣渺神亂身死。氣隨風化。漂蕩空洞。難得際遇。偶見石火電光。則著跡鏡容水月。則落形。任六道之主持。四生之旋轉。竟成万劫難復之人身。

第二十七章 痛言五洲之战祸也。

经文

白话翻译

玄旻上帝曰

从二十四章至二十六章，上帝唉叹世人不但不进修道德伦理，甚至坠下五害的万丈陷阱，实太可怜矣！致使人心沉沦，争夺不停，让近百年来，两次世界大战。

致使欧风亚雨

因为人类不修道德，反而沉沦于争夺横暴性格，欧洲及亚洲的风气，

竟成犬性狼心

都变成野兽的性质。在霸道的政治家领导之下，狼吞虎斗，抢夺国土财富，造成大战，死伤亿兆人民生命，数不尽的生灵，祸害整个世界。

惨矣普天弹雨

可怜呀！惨呀！四海五洲之内，皆是战祸，普天之下，雨下枪弹炸弹。

伤哉徧地枪林

满地就像枪械的森林，处处人民，不是炸死，便是枪死。

争权杀人盈野

在野外的地方，堆满被杀的人。

夺利杀人盈城

在城市里面，也积满死尸。这惨不可睹的情况，皆因强国横行霸道，争权夺利造成。

屈指中外争战

屈着手指，算一算，中国及外国的争战，造下的局面，死伤的人数，实在数不尽也！

关心死伤纷纭

上帝对此大屠杀，大灾难，心痛不尽也！目睹苍生受苦受难，恻隐之心，悲伤难言矣！

**註解**

天居西北。故歐洲風烈。地傾東南。故亞洲雨濫。因黃種人古。白種人強。致使歐風亞雨。變其常度。而爲暴風洪雨。固有完善良人。習沿惡風。竟成大性狼心。互相鯨吞。惟人之害。至危難倫。一人爭名。萬人失身。一將成名。萬骨葬塗。慘不可言。普天彈雨。無一點清和之天。心不忍觀。遍地槍林。無一塊潔淨之土。皆爲爭權奪利。黷武窮兵。不能以仁義爲甲冑。禮義爲戈兵。從事兇械。殺人盈城。屈指中外。死傷紛紜。無人挽救。無人關心。

一總批一此章大義。教人勿事專殺。乖背天道。當學殺一止殺。殺一無辜。得天下不爲之風。

# 冬夏風雨圖

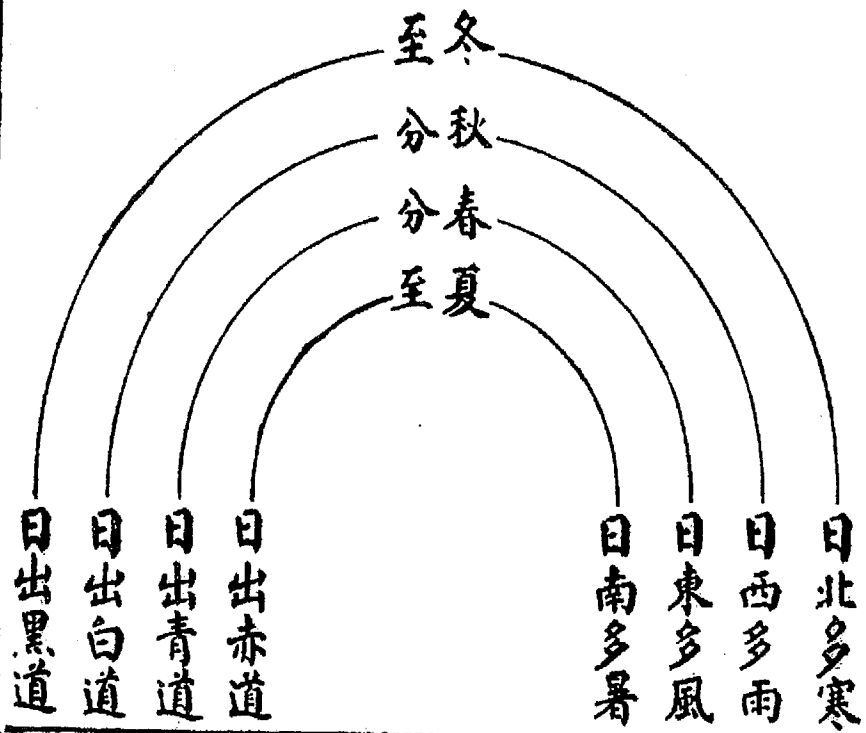

日行失度出陽道多旱風出陰道多滂雨月失中道北入箕則大風揚沙西入畢則滂沱多雨按班固天文志日行中道月有九行道各二黃中四道各出其旁皆隨方配色故陽用事則日自北而南晝漸長近南則氣漸溫極南則晝長為暑陰用事則日自南而北晝漸短近北則愈短極北則晝極短故日月之行自東而北進為春夏自北而南退為秋冬

如舜視棄天下。猶棄敝屣。竊負而逃。濱海而處。樂以忘天下。以為專事殺戮。不修道德。弭殺之輩。當愧死羞殺。苟希權利。偷生世間。

## 经文

## 白话翻译

### 基督教主赞曰

连年彼争此战

迭次抢城夺关

非权即利逞奸贪

致使林枪雨弹

死伤盈千累万

风霜鬼哭神寒

吁嗟众庶太痴顽

亟把衷肠改换

耶稣教主是天主及基督教的教主也。

多少年来，处处都起了战争。

屡次发生抢城夺关的事件。

都是一些横行霸道的强国，显出贪得无厌的态度，为权为利，开兵入城，抢夺一切。

这样的抢夺，造成枪弹如雨的宰杀。

使到或死或伤的人数，成千累万，算也算不尽！

这种残暴的劫夺，就如寒骨的风霜，连鬼神都觉得心寒泪下。

唉哉，世人实在太痴迷顽固了。

急急改过吧！急急把心肠完全改换，不再犯错，世界太平才有希望，世人才能继续活下去啊！回头是岸吧！

### 邵圣注解：

屈指近来。无一年不争战。无一处不杀伤。究其争杀。不为伐暴救民。皆是争权夺利。使人民日在林枪雨弹。不能躲避而死伤。无量盈累。风触之而悲。霜遇之而泣。鬼神逢之而呜咽。原非天作之孽。乃人自作。痴顽不改。衷肠不换。旷劫难止。吁嗟难已之形况矣。

### 邵圣[总批曰]：

此章如孟子所说。杀人盈野盈城。罪不容诛。又说五霸专以杀伤。为三王之罪人。后之诸侯。徒尚杀争。为五霸之罪人。基督欲在下人民。学习道德。以挽天心。而消劫运。在上主宰。从事道德。以顺皇仁。而弭杀风。

## 第二十八章 详言阐教之岁月。而叹人民之不可挽也。

### 经文

### 白话翻译

#### 玄旻上帝曰

上天之爱民，实在难于感恩矣！在未颁赐这本《玉皇中外普渡皇经》之前，玄旻上帝暨诸神圣仙佛，已经下了八十四年之苦心，救度众生。在这一章，上帝说明上天之苦心救世也！

#### 庚子开坛阐教

远在庚子道光 20 年，1840 年，玄旻上帝已经带领神圣仙佛，开始传经救世，普渡众生。

#### 癸亥济死度生

到了癸亥 1923 年，或是济扶死者，或是救度生者，神圣仙佛都也已尽力救度之。

#### 八十四年唇舌 百千万部经文

一直到了甲子 1924 年，两位上帝颁赐这部《皇经》的时候，已经过了 84 年。在这 84 年，神圣仙佛都忙着扶鸾，颁赐千万部的经文，传于世间，让世人学习修身养性，回心向善，不再犯错。

#### 民心匪石难转

莫奈世人之心，有如强盗铁石之心，难于转回，难于改恶从善。

#### 人性如畜不驯

人的性格，也好像变得跟畜生一样，不能驯服，不能顺从教导。

#### 劫运何能消解

人民不能去恶从善，回头是岸，那么灾劫恶运，如何才能消除及化解呢？

#### 魔障曷可除清

恶魔的障碍，又何能除掉消清呢？若要消除一切劫运魔障，世人便须改过自新，痛改前非，不再造恶，更须从善积德，为民为国，行上道德仁义之路，才是真正解决灾劫的根本办法。

#### 邵圣注解：

自上元道光二十年。庚子开坛阐教。以至上元癸亥告竣。气运终绝。死者之多难济。生者之广难渡。歷至中元首岁。则有八十四年。深费仙佛之长舌莲唇。演经



传道。百千万部之多。可恨人心匪石难转难移。人性如畜不驯不馭。长此而往。日月易逝。劫运何能消散。水火频至。魔障曷可除清。

### 邵圣[总批曰]:

自庚子以后。道德不习之风。日盛一日。好杀之势。年盛一年。所以有开坛阐教。以补从前教化之不足。经文之不备。八十四年。汗牛充栋。致使学修性者则遗命。讲经者则遗纬。谈道者则失德。语丹者则失诀。纷纭之多。名为济世。实是害世。皆不及《普渡皇经》。包括古今。经纶蕴奥。

## 经文

## 白话翻译

### 救苦天尊赞曰

- |                       |  |
|-----------------------|--|
| 教阐龙女寺院                | 照邵圣注解(看下面)，上帝在上面所说的阐教地方，就在四川定远龙女寺院。  |
| 群仙昼夜飞鸾                | 当时，诸多神圣仙佛，皆在龙女寺院飞鸾乩示，颁赐经文经典，指点人民，回心向善，道德之路。  |
| 花甲 <sup>①</sup> 曾周复廿三 | 从庚子年(1840)至癸亥年(1923)，总共 83 年的时间。   |
| 经文何止千万                | 诸神圣仙佛所颁赐的经文，不只千万之多。  |
| 可恼人民谤讪                | 但是，可怜可惜及可怒者，人民不但不读不听这些经文的教导，反而胡言毁谤，以及讥讽。   |
| 疑妖笑假纷然                | 有些人即疑说妖邪，有些人却笑为假的，各说不一，纷乱至矣！   |
| 致令刁斗 <sup>②</sup> 响城寰 | 因为人民胡乱谄诽经文，致使心术不正或不明真理的人，趁机而大大破坏，藉为自己是警世的刁斗，胡乱警告人民，不可相信这些经文。唉哉！致使人民不能学习经文中修身修德的指示，也不能回心向善，因而造成世界大乱，处处刀兵扰攘，以致世界 |

大战矣！

天德<sup>③</sup>犹呼柳岸

虽然人民犯了疑妖笑假的悞失，但上天总是开恩，不加责备，反而重新呼吁人民，在柳岸之地方，再寻明灯出路，不再沉迷下去。

注解：

- ① 花甲：一花甲即一甲子，即六十年。
- ② 刁斗：古时行军用具。夜鸣之以警众报时者。盖犹更鼓也。
- ③ 天德：天恩。
- ④ 柳岸：何处是柳岸，邵圣注解也不泄明，只欲人民自己寻求答案。笔者斗胆一试，是否柳笔扶乩鸾文耶？鸾文即柳絮耶？

邵圣注解：

在阐教之地。是四川定远龙女寺院。群仙万尊。诸圣诸佛。昼夜飞鸾。各施心思。各展神能。自庚子到癸亥。花甲曾周，廿三之中。经文之多。信者固少。谤者亦多。然不信而生疑。由疑而生谤。由谤而生讥。势所难免。以致愈谤愈多。愈多愈乱。愈乱愈失。竟造成寰球刀兵扰攘。不闻圣贤之铎。佛祖之鱼。道家之钟。独闻刁斗之声。昼夜响鸣。天德尚恤人民无知。疑妖笑假之悞失。不加重究。大声疾呼。柳岸飞絮。以冀上升天道。不落苦海矣。

邵圣[总批曰]：

经文繁滥。使学者易于眩目。所以孟子曰。尽信书不如无书。于武城篇。只取二三。如此经亦只取二三章。此章只取天德呼岸之一句。望人民将此句。过细研究。方知天德在何处。柳岸在何处。自不生疑生笑耳。

第二十九章 自叙受位于中元（运会）。复行度生于下土也。

经文

白话翻译

玄旻上帝曰

- 甲子中元首岁 在这刚刚开始的中元运会第一年，甲子的岁次，1924年。
- 戊辰三月暮春 于春末戊辰三月的时间。
- 上皇命朕<sup>①</sup>承乏<sup>①</sup> 上皇（十七代玉皇上帝玄穹高上帝）请令无极老母之后，命令玄旻高上帝接为十八代玉皇上帝，承受上皇之位。
- 中天<sup>②</sup>辅世维殷 玄旻高上帝辅世救度众生之心，实在维深维厚矣！上帝莫不怜恤天下众生，莫不思念众生的苦难。
- 丙子日临川省 因此，玄旻高上帝便在甲子年（1924）三月廿四日，亲自降临中国四川。
- 戊子时降叙城 在半夜子时，驾降叙城，
- 大观楼登百尺 在大观楼，登上百尺高度的圣殿，
- 下谕民无贰心 玄旻高上帝便以扶乩写字，颁下这部《中外普渡皇经》的后卷，圣示世人，必要专心无二，修身养性，实践道德伦理，三纲五常，五伦八德，更不可为非作歹，违背天理良心。
- 生物因材而笃 上帝说明：天地之生万物，皆必培之养之，随着万物本性之材质，统统教导培养，各遂各之气质天聪，以不同的栽培，使万物修成正果，回归天堂。
- 训人返本以行 上帝也特别训示世人，回归天庭之路，必须返回本性，即返回每个人天地恩赐的善良本性，如天地一样的至善至德。这样才能够返本回天呀！世人可照这部《皇经》的教导实践！使道德伦理充满人间，世界自然太平矣。切切勿忽！

注解：

- ① 朕：玉皇自称。承乏：承接上皇留下之空位也。  
② 中天：诸天之中枢。中天乃是天廷行政的地方，玉皇上帝所居的地方。

摘自邵圣注解：

**註解** 自 上皇命朕。主持午會。承乏金闕御位之時。乃是中元甲子之年。三月之時。至三月十二禪位後。到二十四日臨川省。戊子時降大觀樓。以續 前皇經文。行演下卷之始。藉諭世界人民。當要一心共戴。不可貳心生存。然材質難齊。教術以異。訓諭難同。恩澤以殊。返本之道雖多。惟在自己擇行。歸根之路雖廣。但憑皇經思行。

「總批」人民果能不存貳心。自可一志克明。以臻涅槃之地。三清之天。上帝即可因材垂德。不以寸朽棄連抱之材。以小過拒大善之萌。訓教方法。雖千言萬語。總以返本二字。包括餘盡。如俗云。人不忘本不作惡。皇天不負錫福齡。若本既忘。焉能望其正命。而返天歸地耶。

## 经文

## 白话翻译

武侯星君赞曰

武侯即是三国大名鼎鼎，名闻古今之孔明也。武侯赞说：

位值戊辰受禅

玄旻上帝继承玉皇上帝之位，是在甲子(1924)年，三月，甲子(十二)日，戊辰时刻，承受禅位。

驾逢戊子临川

之后，玄旻上帝于甲子年三月，丙子(廿四)日，戊子半夜，降临四川大观楼，扶鸾降笔，恩赐《皇经》之后卷。

慈心苦口谕尘寰

玄旻上帝苦口婆心，大慈大悲，在《皇经》中乩谕红尘寰宇一切众生，必须修身养性，去恶从善，实行道德伦理。

民宜改过勿惮<sup>①</sup>

上帝也指示世人，千万不可惧怕改正自己的过错，每人都要日日自新。

亘古栽培倾覆

在历史上，自古至今，道德身心倾倒地人，都须要栽培自己，才能恢复本性。

惟德是辅详参

栽培的办法只有一个，就是以道德辅助培养自己身心，使倾倒地人，充实身心之不足。历来所有的人物，皆是这样。

君子务本莫畏难

有德的君子，皆要积极培养及巩固个人的根本道德，修养本性。这是不可违背之事，更不可畏惧困难而不为之。

本立道生乃善

人若能够立起原有的道德本性，则圣人之道就自然生了！这是最善最佳的！何故而不为呢？

注解：

① 改过勿惮：《四书集注·论语》子曰：“君子不重则不威，学则不固。主忠信，无友不如己者。过则勿惮改。”朱子注曰：

勿，亦禁止之辭。憚，畏難也。自治不勇，則惡日長，故有過則當速改，不可畏難而苟安也。程子曰：“學問之道無他也，知其不善，則速改以從善而已，”程子曰：“君子自修之道當如是也。”游氏曰：“君子之道，以威重為質，而學以成之。學之道，必以忠信為主，而以勝己有輔之。然或吝于改過，則終無以入德，而賢者亦未必樂告以善道，故以過勿憚改終焉。”

摘自邵聖注解：

**註解** 承位之時。值逢三月。駕臨川省。丙子夜半。慈悲之心。焦苦之口。曉諭紅塵忘返之民。寰球難化之輩。乘此推禪承受之際。大赦天下之時。不咎既往之大愆。不追無知之峻惡。特別寬宥。法外施德。前皇為宥罪而寬貸。中皇為赦罪而蠲免。除此良機。餘難再逢。幸勿執迷不悟。怙惡不改。憚行善路。悅為惡人。急將傾覆之身。栽培鞏固。亘古不泯。根本之德。輔助詳參。晝夜不更。則忠恕之道不遠。君子之度不異。而成至善達人矣。

一總批 一人之根本是孝弟。君子之本是忠恕。小人之本是安分。聖賢之本是仁德。佛祖之本是慈悲。道教之本是心性。若能推廣吾身之本。即可明吾身之道矣。

第三十章 言物尚有五德。以警人之宜尽五伦也。

经文

白话翻译

玄旻上帝曰

在这章，上帝叹惜人的丧失本性，以及五常仁义礼智信。禽兽反而存下这五常的作为，世人是否不如禽兽呢？

鸦有返哺之举

乌鸦老了，不能寻找食物，但年轻的乌鸦，却返哺以养之！这不是孝顺的表现吗？

羊有跪乳之诚

看看羊儿，在食母乳之时，都跪地而吸！这也是孝道仁德的代表呀！

蚁逢虫而报众

小小的蚂蚁，在遇见敌人虫类之时，岂不是成群结队而敌之？见义勇为呀！

鹿衔草以寻群

鹿儿遇见有草之地，便寻找鹿群，共同享之。这也是义的行为！

飞空雁循次序

在空中的雁群，结队循序排列而飞，很有秩序礼仪也！

朝午蜂识君臣

在蜂群之中，便有蜂王，工兵等等之分，跟人一样，有了君臣大小之别。不论在早上，或在下午，蜂群都不违背这种规律，上下有分，各施其职。这种自然表态，岂不是礼之表现吗？

蚓出土而雨降

小小的蚯蚓，在未雨之前，便出在土地上，知道雨水之将至，可以饮之。这种智慧，在人类是否已经丢了？

鸟入巢而风生

鸟儿在大地上飞走，但当大风要起之时，却入鸟巢，躲避风雨。这种未来先知之智慧，人类是否已经丧失？

燕非社而不至

燕子飞来之时，也有一定的日子，不在社日却不来的。社日就是在立春，立秋之后第五个戊日。这不是守信吗？

鸡非晨而不鸣

家禽雄鸡，人人皆知，不在晨时却不啼叫。这也是守信也！

万物犹存五德

照以上各项而言，飞禽走兽都存有仁义礼智信的五德。

群生何弃五伦

那么人类呢？何故把这五德抛弃呢？何故也把五伦之亲情关系丧失呢？

摘自邵圣注解：

**詳解** 人與禽獸差異之點。端在心性靈敏不靈敏。在靈敏之鳥鴉，尚存返哺老鴉。以酬孝道。拙蠢之山羊，猶懷跪乳老羊。以報育恩。如二物含仁。人當驗而效之。在至微之蟻蟲，而能結隊禦侮。至淫之麋鹿，而能銜草尋羣。似二物知義。人宜倣而學之。他如翔飛之雁，而能循序不亂。採花之蜂，而能朝參禮節。如二物識禮。人應倣而行之。惟夫蚯蚓能食壤飲泉。知雨將降而出土。飛鳥能啄木食谷。知風將生而作巢。此二物藏智。人宜明而省之。蓋燕雀逢社日而處堂。牡雞到晨刻而鳴啼。此二物守信。人可查而體之。其他萬物，均有所長。各有所恃。若人不行五德五倫，猶禽獸之奚若也。

一總批一禽獸與人幾希。惟在人貴知禮。人若將禮拋去。即如詩云。相鼠有齒。人而無恥。不死何似。相鼠有體。人而無禮。胡不遄死。後之不行五倫綱德者。可於此章多讀多講為要。



桓侯大帝赞曰

桓侯是三国之张飞大帝也。

歷指昆虫禽兽

上帝在上段，独一指出各种昆虫禽兽。

犹将五德存留

尚且将五德仁义礼智信存在保留。

人弃五伦<sup>①</sup>不自羞

可惜人们反而抛弃五德及五伦的亲情关系，而不觉得自我羞恶惭愧。

可谓偷生宇宙

人的这种行为无仁无义，无道无德，根本就不像人了，只是带着人的肉体在世间偷生而已。

午会中天授受

在这天运午会时期，天上玉皇上帝禅位之时。

特颁普度慈舟

两位玉皇上帝，即玄穹及玄旻高上帝，在这受禅让位之时，特别开恩，颁赐这部《中外普渡皇经》，作为普遍救渡众生之救世艇，希望众生，遵照这部《皇经》修持，渡己渡人，回归天堂矣。

人不如物早绸缪<sup>②</sup>

难道世人不及禽兽万物，不能够早早筹备，化除大灾大难，避免战争屠杀，以及瘟疫怪症，天崩地裂，水火之害，天灾人祸，等等之来临？

谨懍 皇经弗谬

世人必要谨慎敬畏这部《皇经》，因为《皇经》所说的，皆是真理真言，绝对不是虚伪错误的。《皇经》的圣训，皆是教人道德伦理，去邪归正，一心向善，诸恶莫作，众善奉行。世人只欲认真研读，学习及实行《皇经》的教导，人人学习道德，施行五伦八德，断除五害，实行圣贤之道，修身齐家治国平天下，世界就自然太平了，民生就自然安乐了！天灾人祸就自然消除了！岂不美哉！

注解：

① 五伦：君臣、父子、夫妇、兄弟、朋友。

② 早绸缪：《孟子·公孙丑句上》：孟子曰：《诗》云：‘迨天之未阴雨，彻彼’

桑土，綢繆牖戶。今此下民，或敢侮予？’孔子曰：‘為此詩者，其知道乎！能治其國家，誰敢侮之？’

朱子注：《詩·幽風·鸚鵡》之篇，周公之所作也。迨，及也。彻，取也。桑土，桑根之皮也。綢繆，纏綿補葺也。牖戶，巢之通氣出入處也。予，鳥自謂也。言我之備患詳密如此，今此在天下之人，或敢有侮予者乎？周公以鳥之為巢如此，比君之為國，亦當思患而預防之。孔子讀而贊之，以為知道也。

摘自邵聖注解：

**詩解** 歷指昆蟲禽獸。飛潛動植。莫不含戴五德。如蚯蚓悟道成聖。頑石聽法點頭。鸚鵡能般若之語。牡雞能屈晨之鳴。他如猛虎能聞經而仆伏。猿猴能解經而悲鳴。奈何人棄五倫。不知自羞。以物為羞。豈不謂之禽獸。儉生世界。亟宜乘此午會。三期渡舟徧施之時。戒慎修持。恐懼謹凜。未雨時而綢繆。不臨渴而掘井。改過日新。以希得登舟而到岸也。

一總批 一人性與昆蟲有天壤之別。人性能知能昧。昆蟲易識難混。人則衣冠屋居。物則鋪地蓋天。但從其身體形狀心性以分別耳。

第三十一章 示人以五伦之道也。

经文

白话翻译

玄冕上帝曰

上章上帝痛惜世人抛弃五常五伦。这章上帝圣示五伦的意义及道理，并盼世人千万要珍惜，并实践之，使人类能够和睦相处，使世人能够温暖和谐。

父慈子当尽孝

自古至今，为父者总是慈心于儿孙，而为子者也自然的孝顺父母。慈父不但养活孩子，还要教育他们，使儿孙懂得做人的道理，不忤逆，不犯错，不造恶，不害群。为父者也须作为子孙的模范。这就是父为子纲的道理。

臣敬君尤贵仁

君臣就是一种上辈及下辈的关系。臣尊敬君就是下辈尊敬上辈，这本来就是自然的行为常规。国君是统治一国之主，本来就以仁德为政。若有忠心为国的臣子，尊敬国君，尽心尽职，国君也自然的更能够以仁德治政，视百姓为儿子。俗语说“爱民如子”。

兄友弟恭至性

兄弟本是同父同母所生，犹如手足，当然须要互相照顾，这是自然的。为兄的必须爱护弟妹，为弟妹的必须恭敬兄长。这是人伦的常规，世人的至高自然本性。

夫义妇顺至情

夫为妻纲，人之常伦也。为夫者必须以道义作人，妻子也就自然顺从也。为夫者若是胡乱，不务正业，不行正道，不能爱惜妻儿，妻子心中自然也不顺也！家庭就不能够和气温暖也！夫妻本是同林鸟，夫义妇顺是至情至理的。

赠袍厚谊济窘<sup>①</sup>

朋友是五伦之一，又如兄弟一样。深厚的友谊是难得的。赠袍送衣是应该的，就如送礼一样，何况赠送穷困的好朋友呢？

分金多与怜贫

至于可怜贫苦的朋友，在分给产业或其它好处的时候，也应该多分一些给可怜贫苦的伙伴。这是好朋友呀！

切切<sup>②</sup>朋尽其道  
偲偲<sup>②</sup>友竭其诚

朋友的相处，必须诚恳及互相切磋，互相督促；互相勉励。不可互相传染一切的恶性行为，有如酒色吸毒等行为。这是朋友之道。

以上所圣示的人情关系，从家内至家外及国家的人事品德，都非常实际及重要。人人能够行此五伦，家庭必定快乐，社会必定安宁，国家必定强盛，世界必能太平矣！灾祸从何而来呢？

注解：

① 窘：穷困。

② 切切偲偲：《论语·子路》子曰：“朋友切切偲偲”。朱子注：“胡氏曰：切切，恳到也，偲偲，详勉也。”《辞海》切切：恳挚或迫切。偲偲，相互切磋，相互督促。

**註解**  
**演繹**

自古及今。五倫非一人所能克盡其道。務要二人對待。以盡其道。在亂之時。不但君擇臣。臣亦當擇君。故孔子云。君能待臣以禮。臣能事君以忠。又云。天下有道則現。無道則隱。又如孟子云。君視臣如手足。則臣視君如父子。君視臣如犬馬。則臣視君如寇仇。所以舜有臣五人。武王有亂臣十人。而天下治。在兄有伯夷之恭讓。在弟必有叔齊之爭推。在夫有梁鴻之儀容。在妻必如孟光之齊眉。在朋友之道。卽如唐詩云。世人結交須黃金。黃金不多交不深。縱然允諾暫相許。終是悠悠行路心。誠如鮑叔牙知管夷吾之貧。貿易分金。多與管子。在近時又有幾人。能微管鮑遺風。又有幾人。如須賈憐范雎之寒而贈袍。所以交朋結友之道。宜懇誠詳勉。就能切切朋盡其道。德德友竭其誠。至於父子一道。古今聖賢。猶有所憾。故堯之子而有丹朱不肖。舜有瞽叟之父。亦難如文武之父子。父作子述。由後而論。足見五倫中。最難得者。是父子一倫。蓋父子在五倫之中。如身中四肢百體之不可缺。猶孟子云。人之小指屈而不能伸。終身惡之。莫將伊何。謂指不若人。則知惡之。心不若人。則不知惡。其餘四倫。皆是末事。貴乎人能否盡其道耳。

一總批一五倫之中。惟父子是天性。其餘君臣。兄弟。夫婦。朋友。皆是氣質之心。發揚於外之作用。所以古人云。求忠臣必入孝子之門。未有事父母不孝。而能事君以忠。待兄弟以友。處夫婦以肅。結朋友以誠之理。

八洞祖师赞曰

八洞祖师即八仙也。

庭闱曰父曰子

庭闱是父母所住的地方。在家庭之内，必有大小之分，父母所住的地方，便是父母教导儿女的地方；也是儿女学习礼义道德之地方。这就是人伦也！父教子学。

廊庙曰君曰臣

廊庙是古代君主与大臣议政之所。在这朝廷议政之地，也是君敬臣忠的地方。因此君臣之伦成矣！

兄弟夫妇友朋伦

除了以上父子，君臣之人伦关系，还有其它三伦，即是兄弟，夫妇，及朋友。五伦齐全，社会国家成矣！

今古包罗五姓

五姓代表万民百姓。自古至今，在这世界上，每个人都离不开五伦之关系也！因此人与人之间的关系，便非常重要了。五伦的关系，若做得尽善尽美，国家天下便太平了；做得恶劣纠纷，社会就乱了！不论个人或国家，人际的关系是最重要的。天下国家或是太平，或是战乱，就要看国与国的关系及人与人的关系了。

天下达道早定

邵圣曰：五伦就是天下之达道。从古至今，就已早早定下，不可抛弃，不可越过之道。

出不由户谁能<sup>①</sup>

五伦之道，就如走出家门一样，必定由门户而出。人与人之关系就是一样，必由五伦开始，每人认定自己之位置，不可纷乱。为父为子，为君为臣，为夫为妇，为兄为弟，以及为友，都须要各作各的责任，社会才能安定温暖。谁能不由门户而外出呢？人际关系就是这样，把五伦作为门户，出入由此！

君子须当素位行<sup>②</sup>

有道德的人，就须当看在自己的五伦位置上而行。为子的不可行为父之道，为臣者不可行为君之道，为妻者不可行为夫之道，为弟者不可行为兄之道，等等。这样秩序既定，天下就不乱，不争矣！各守各的纲伦，各的责任。

莫使抱惭方寸<sup>③</sup>

人能守本位而行，不越轨，不争位，不夺权，不犯礼，就不会犯法越礼，就不作错事情，也就不会惭愧于心了。

注解：

- ① 出不由户谁能：《论语·雍也》子曰：“谁能出不由户？何莫由斯道也？”朱子：言人不能出不由户，何故乃不由此道邪？怪而叹之之辞。
- ② 君子须当素位行：《中庸》“君子素其位而行，不愿乎其外。素富贵，行乎富贵；素贫贱，行乎贫贱。在上位不陵下，在下不援上，正己而不求于人则无怨……”朱子：素，犹见在也，言君子但因见在所居之位而为其所当为，无慕乎其外之心也。
- ③ 方寸：良心也！

**註解**

五倫所行。各有方位。家庭帷幄之內。乃是父教子學之地位。太廟廊廡。乃是君敬臣忠之階墀。至於兄弟夫婦朋友。隨時隨地。皆可盡行其道。所以古今包羅五姓。是喻人各有姓名家族。不可混亂。各有五倫形體。不可欠缺。所以五倫爲天下達道。人人當行。不可棄不可越之道。然行路之始。必先由門戶而出。方能登陽關大道。既在大道。必要方寸之地。不慌不亂。而後身體穩固。前進萬里。到達極頂極樂之世界矣。

一總批。一由前而論。則明五倫之中。惟父子所最難。由後而推。則知五倫日用之中。惟方寸光明。交結最難。但就人之始生。爲赤子之時。只知食乳。尙不知父母是誰。久而漸長。由父母知覺後。方識兄弟姊妹。及壯則明夫婦親戚。然父子兄弟夫婦親戚。已有定數。惟朋友一道。最難交心。然交朋友可能車載斗量。相識滿天下。知己知音。誠所難得。稍一疏失。上累父母。中連兄弟妻室。不可不慎也。



### 第三十二章 示人以修省之径也。

#### 经文

#### 白话翻译

#### 玄旻上帝曰

在上章，上帝示谕世人必须实践五伦之道，使世界社会家庭吉祥和谐。这章上帝指示世人，也须要修持心身，并使心和意念一致，成为完人。其中有八项必修的条目：（一）尊道贵德（二）淡利轻名（三）善养浩然正气（四）戒慎不睹（五）恐惧不闻（六）四知常怀（七）三畏常懍（八）四非欲正。

#### 同心遵道贵德

（一）世人必须尊敬大道，珍贵善德。因为在天地之间，道德是最尊贵的。成仙成佛，成圣成贤，皆由道德而修。

#### 凡念淡利轻名

（二）可惜在凡尘世上，人却不能尊贵道德，反而惟把名利尊贵，致使人与人之间，争名夺利，彼此争斗，不能抛弃私欲，造成处处争夺，不能自拔；更不能修身养性，做个善人。因此上帝便指示世人必须淡利轻名。

#### 须识电光石火

世人须知呀！名利富贵，就如雷电石火，片刻消失，永不存留！

#### 何殊月露风云

荣华富贵，名利地位，实不异于夜露飞云，一下子就散失飞走了！世人又何必明争暗斗，害人利己而强夺强抢呢？以此而为，即造下万千罪恶，必受苦难报应矣！

#### 惟养浩然正气<sup>①</sup>

（三）名利富贵既不是长久的东西，更是扰乱身心的因素，所以修养道德的人，便不把它们当为重要命根。相反的，修身的人，都遵照圣贤的教导而行之。故孟子有言：“我善养吾浩然正气”。孟子曰：“其为气也，至大至刚，以直养而无害，则塞于天地之间。其为气也，配义与道，无是，馁也。是集义所生者，非义袭而取之也。行有不慊于心，则馁矣。必有事焉而勿正，心勿忘，勿助长也”再曰：“以为（义）无益而舍之者，不耕苗者也，助之长者，揠苗者也。非徒无益，而又害之。”

方为卓尔完人

人若能够善养浩然正气，便能成为超突的至善完美的人矣！

睹尤戒慎不睹<sup>②</sup>

(四)道德本来就是天地赋于人的，不离开人的身心本性。人却往往离开道德。因此修养道德的人，必须戒惧谨慎。在外人看不到的时候，世人便往往做些不道德的事情，使自己离开本性具有的道德。但修身的人，在别人看不到的时候，他就更加谨慎戒惧，不敢做出不道德，伤天害理的事。

闻尤恐惧不闻<sup>②</sup>

(五)同样的，当外人不能听到声音的时候，世人都利用这机会，做出坏事。但修身的人，却在这时刻，特加恐怕畏惧，不敢乱来做出越礼犯份之事。试看世上的人，岂不是在三更半夜之时，做出坏事；岂不是在别人看不到听不到的地方，杀人放火，以及筹划一切阴谋？这些恶事，皆是无道无德之人所做所想的。在修心养性的圣书《中庸》，孔子已教世人：“君子戒慎乎其所不睹，恐惧乎其所不闻。”

四知常怀毋苟

(六)四知者，天知地知你知我知。在世间上，万物万事的发生，岂无人知乎？若无人知，天地却无不知矣！天地神明矣！无声而能闻，无臭而能臭！因此，世人却不可自欺也！万事万物皆有记录报应的！因此，世人便须常常谨记，怀念心中，不可苟且，不可以为在无人之时造恶为害，天地人物皆不知。错矣！若人不知，天地却知矣！

三畏<sup>③</sup>常懍务勤

(七)还有三畏，即是畏大人，畏天命，畏圣人之言。大人即是有德行之人，天命即天理，圣人之言即万古不朽之教也！世人要修身养性，即须明白天理，学习圣人之言，尊敬有德之人。这样，才能成为善人。

视听动言準礼

(八)还有，人的行为，视、听、动、言也必须準照礼法也。人的日常生活，岂不用眼视万物，耳听万物，身造万物，口言万物。但若不用礼节控制。这四种行为都可能犯错，越礼，伤害他人。因此孔子便教导颜回以礼克之，这样才能行仁。在《论语·颜渊》，颜渊问仁。子曰：“克己复礼为仁”再详

言之：“非礼勿视，非礼勿听，非礼勿言，非礼勿动”朱子注曰：“此章问答，乃传授心法切要之言，非至明不能察其几，非至健不能致其决。故惟颜子得闻之，而凡学者亦不可以不勉也。”人要做个顶天立地的人，便须实行以上八项条目。

意必固我融心

照以上的修持，人的心意念就能融会合一，而能与天地同心尊道贵德矣！

注解：

- ① 惟养浩然正气：《孟子·公孙丑》孟子曰：“我善养吾浩然正气”，故有上帝关圣之义气，文天祥之正气。
- ② 睹尤戒慎不睹。闻尤恐惧不闻：《中庸》朱子：是以君子之心常存敬畏，虽不见闻，亦不敢忽。所以存天理之本然，而不使离于须臾之顷也。
- ③ 三畏：《论语·季氏》孔子曰：“君子有三畏：畏天命，畏大人，畏圣人之言。”朱子曰：畏者，严惮之意也。天命者，天所赋之正理也。知其可畏，则其戒谨恐惧，自有不能已者。而付畀之重，可以不失矣。大人圣言，皆天命所当畏。知畏天命，则不得不畏之矣。

**註解**  
**演繹**

聖賢仙佛能與天地同心。故能尊道貴德。凡夫俗子與天地同念。故能淡利輕名。蓋道在天地間。至尊至大。德在天地中。至貴至寶。利在塵世中。至淡至薄。名在環球裏。至輕至微。由尊道而後能貴德。由淡利而後能輕名。果能尊道貴德。淡利輕名。方能視富貴如浮雲。視名利如電火。霎時不見。瞬息難存。又何異板橋之露。山頂之雲。到此眼界何等寬闊。心胸何等光瑩。所發浩然正氣。充塞乾坤。至大至剛。直養無害。卓爾拔類超羣。所睹四海無不達。所聞五洲無不清。又何恐懼戒慎之不行。使天地不知而能知。爾我無知亦得知。既四知之不苟。又何畏天命之不聞。聖人之不信。大人之不尊。足驗本身慧眼之普視。敏耳之普聽。慈口之普諭。法身之普行。又有何妄意居存吾心。又有何一定拘泥吾心。又有何固執吾心。又有何壟斷吾心。

「總批」一人之不能希聖希賢者。原由不能淡利輕名。致成名韁利鎖。此章主腦。全在名利二字。爲吾人之大關鍵。其餘三畏四知。四勿四毋。皆是襯文。惟望靈根夙士。將名利看得輕淡。如夢幻泡影。電光石火。月露風雲。作如斯觀。即可達顏回克己復禮。天下歸仁之功夫。

五方天王赞曰

东南西北中，五方五位天王也。

视听言动四勿<sup>①</sup>

孔子之圣训：“非礼勿视，非礼勿听，非礼勿动，非礼勿言”教人四非欲正，以礼约制自己的七情六欲，人就能够归于仁德，行于仁道矣。

意必固我四毋

人若能够消除以上之四非，心意必定巩固，便能消除邵圣所说的四项缺点，“无私意之生，无必定之成，无固执不通，无独我之位。”

希贤希圣巧工夫

人须学习圣贤，才能走上圣贤之路，久而久之，也能成为圣贤，此乃常理也！而学习圣贤之道，就必把四非执正，不犯礼法，而归于仁。这就是希贤希圣的巧妙工夫也！

高厚提撕士庶<sup>②</sup>

上帝慈悲，惟望世人能够成圣成贤，回归天庭。天之高大无比，世人皆能回天！地之深厚无比，能让世人转轮矣！因此，上帝提醒世人，做官的，学者的，百姓的，全部人民都要依靠自己，修身养性，实践道德；回天之路自明，转轮之径自灭矣。

名利休缠肺腑

所以千万不可让名与利缠扰自己的身心。

道德急重当途

在这乱世之时，道德是最重要的，最急要的。在人生之过程，必须自持道德而行之，切莫错失。

大庭自信匪支吾<sup>③</sup>

人要回归天堂，就必须信实施行道德，不要敷衍。上天堂，下地狱，皆由自己选择也！

尤防不闻不睹

若是不信回天之路，上帝尚且希望世人，能够在无人听闻视睹之时，千万小心翼翼矣，不要做出伤天害理之事。虽然外人不闻不睹，天地却能闻能睹矣！万物都逃不过天地的耳目呀！信不谬矣！祸福无门，惟人自召！善恶之报，如影随形！

注解：

- ① 视听动言四勿：看上段注解。
- ② 提撕：提醒。士庶，做官，学者，以及万民百姓。
- ③ 大庭：天庭也。天乃最大也。

自信：自我信实实行道德。

匪：不也。支吾：抵拒，用含混的话搪塞，敷衍塞责。

摘自邵圣注解：

**演註解** 上天之能。鬼神之憑。就是視之不見。聽之無聲。言之不聞。動之不形。無私意之生。無必  
定之成。無固執不通。無獨我之位。希聖之門可入。希賢之域可登。惟天之高。可以朝行。惟地  
之厚。可以轉輪。提繫士庶。端賴自行。倘將名利纏擾肺腑。何克上臻大庭。若將道德存留心  
胸。自可朝謁帝京。如徘徊支吾。不信疑惑。難免十目十耳。視聞之遺譏。不可不慎也。  
「總批」希聖希賢之功夫。全在名利休纏肺腑。高厚提撕士庶。自信不支吾起行。

第三十三章 示人(修心)以下手之径。而以尧舜望人也。

经文

白话翻译

玄旻上帝曰

在上章，上帝指示世人必要修持身心，并使心意修成一致。此章上帝更直接的指示修持的法径，必须以心而修，并把孔门道统《大学》《中庸》的心法直言之。

功夫从心下手

修持的功夫，只有一个，就是从心开始。佛家曰：万法由心造。孔子曰：诚意正心，修身齐家治国平天下。

分量自己及人

修持成果的分量，自古至今，从己及人皆是一样。能把七情六欲去尽，不论任何宗教法门，人人的功果都是同等。此乃天公地道也。此也足见，天地之间，修持的法门只有一统，而无二门。虽有宗教法门名称不同，其修持法则只有一矣！

意念心必觉察

要修心，便须首先明白用心的办法。世人须知，人的本性是由天地恩赐的，赋于人体之中。这清静无为的本性，落在人体上就生成了人心。这人心不是五脏之心，而是人一切思想情欲感觉之心。人心便产生了意念两物。人心的动静定向时时由意而立，意的变动，又产生了人的念。而念却由七情六欲牵缠而迁之！因此，人的七情六欲，便控制了人的念头，而念头便牵了人意，人意便牵了人心而走，把本来无恶而全善的良心，都牵走了。因此人的念头一生，因染了七情六欲，便为非作歹了。因此，世人在意念波动之时，便须用善良的心去发觉及监察这意念，千万要谨慎也！

善恶心必分明

在用心觉察意念之时，必须分明分别这意念究竟是善或是恶的。因为善的意念会使人作善；恶的意念会使人作恶，不可不慎！

善念扩充以进

在用心觉察意念之善恶之后，若发现这念头是善良的，道德的，那么就应该大力发展，使这善念扩大充实，尽心尽力推进，为他人造福，为自己积善。

- 恶意扫荡而停 若是发现所生的心意是恶劣的，不道德的，害人的，那么就须立刻把它扫掉荡除，使这恶意停顿，不可生长，不可害人，也不可损己。
- 正人必先正己 人生之中，有善必有恶，有正必有邪，随时随地，人人都在变化。偶尔别人有犯错，作出不正的事情，善人必定可以善诱他不再造恶。但在纠正别人之前，自己必须先纠正自己，然后才能劝告别人，这才名正言顺。己不正，如何正人？
- 恕己须推恕人 若是自己犯错而要别人原谅，那么世人也须实践原谅他人的过错。这才是一个有德的人啊！
- 周旋群而不党<sup>①</sup> 人不离开群体，在与别人来往交际之时，一个有德的人，就不可为着私利交搭党派，造成社会团体四分五裂。在国家之内，国民必须一心为国，不可自私交结小党派而损害国家，这是不忠不义的人。在集团之中，也是一样，每位成员都应该为着集团而效劳，不可暗中组织小集团而害大集团呀！在社会生活，世人便须为着社会和睦相处，而不为私心而处事。
- 进退矜而不争<sup>②</sup> 人在社会之中，必有成功进展之时，也有失败退位之时。不论如何，或进或退，世人必须要保持自己的德行，堂堂正正做人，不要乱争乱为。
- 中和自臻位育 《中庸》：“致中和，天地位，万物育焉。”《中庸》乃是道统孔门传授的心法，至真至妙，全是千古不变之正理。因此世人必须尽力实践这心法，大道必定成矣！在下复印《四书集注》朱子之解释，望学者深究之。
- 什么是“中和”呢？《中庸》曰：“喜怒哀乐之未发，谓之中；发而皆中节，谓之和。中也者，天下之大本也；和也者，天下之达道也。致中和，天地位，万物育焉”。喜怒哀乐皆是世人之七情六欲也。情欲未发则无也！无有七情六欲就是修道已修至最高之无极境界也！“发而皆中节”是情欲虽然发作，但却合于道理，无偏无私而发也！这是情之正



也，合乎大道矣！也可说是修道修至太极之境界。世人既能修至无极太极之境界，则大道成矣！成仙成佛成圣贤矣！人既修成圣贤仙佛，即与天地同位，是故“天地位焉”。人既与天地同位，即与天地共同化生养“育万物”也！因此《皇经》曰：“中和自臻位育”就是示谕世人修身修至“中和”之境界时，即与天地同位，共同化育万物矣！

那么如何去掉七情六欲呢？《中庸》训示：“戒慎乎其所不睹，恐惧乎其所不闻。莫见乎隐，莫显其微，故君子慎其独也”。意思就是在别人看不到或是听不到的时候，世人就要特别戒慎恐惧，不可让七情六欲生长出来；不可让隐在心内的七情六欲现示出来；也不可把微细的情欲显明出来。世人在自己独知而他人不知之时，千万更要谨慎，须要把心中的至微至隐的情欲全部去掉，无情无欲，这样便是中了。

诚正可致治平

诚意、正心、修身、齐家、治国、平天下；这六项修持工夫皆是儒家孔门在《大学》教导世人以穷理，正心，修己，治人之道。玄旻上帝在此章，特示世人必须学习道统孔门心法治世的修持，世人才能作为君子贤君，以治理天下，使天下太平。此乃至实至真的路径也。世人切切不可忽之！唯望读者贤士，能以此圣训，奋发图强，尽心埋头，学成圣贤之宏范，而世界太平有望矣！下面摘录《四书集注》朱子之注解，以供读者深研。

自古传授心法

在上两句，上帝已指示世人，必要用心学习，修持及实践《大学》《中庸》的教导，这些皆是自古所传的心法也。

迄今指点生灵

现在玄旻上帝就指点世人，必要用心学习及修持这心法了。

人民皆可尧舜

人民若能如以上的心法修持，人人便可成为圣君尧舜两位也！《孟子·滕文公》孟子：“颜渊曰：舜何人也，予何人也，有为者亦若是！”《孟子·离娄》孟子曰：“舜人也。我亦人也。舜为法于天下。可传于后世。我由未免为乡人也。是则可忧也。忧

之如何。如舜而已矣。”孟子曰：“尧舜与人同耳”。玄旻上帝这句圣训，就是勉励世人，只要用心修持，实践道统的心法，人人皆可成为完人，而世界即太平矣！

### 豪杰奚待汤文

天下豪杰，只欲用心实行圣人的教导，又何必等待商汤及周文王两位圣君的出现呢？自古至今，圣学道统皆一矣；圣王之相传心法，也不超出《大学》《中庸》矣！

注解：

- ① 群而不党：《论语·卫灵公》子曰：群而不党。朱子：和以处众曰群。然无阿比之意，故不党。
- ② 矜而不争：《论语·卫灵公》子曰：矜而不争。朱子：庄以持己曰矜，然无乖戾之心，故不争。

**註解**

後學後進之士。原在三乘九轉。初步築基。煉己之功夫。次第起行。然初次之修持。全憑由心下手。若能將心中六慾克盡。自然有真鉛八兩。真汞半斤。分量不偏不僻。自己如此分量。而推及古今。各後覺之士。皆是一樣。所以心由性生。而由意立。念由意變。而由情遷。必要時常覺察。如佛之用智慧劍。斬忘念之魔。用智慧燭。照私蔽之心。在道之降龍伏虎。儒之懲忿窒慾。日省時察。從善去惡。除惡成善。是以善惡之始萌。不可不慎。在小人以為小惡無傷。終成巨惡。在君子以為小過何害。竟成大過。故君子一念之醒。箕土可能成山。小人一念之差。燭火可能燎原。在正己之始。首在正心。治人之初。先在正己。己之心不忘。方能恕人之失。周旋鄰里鄉黨。能同流合污。應酬社會國家。能和光同塵。進而得之不喜。退而安之不慍。猶如三仕無喜色。三已無愠色。則自矜其能。自爭其利。頓歸無何有之鄉。而處三才之中。位中和。育萬物。參造化。轉乾坤。身修齊。天下平之功夫。迥異初步工程。由古今聖賢所以能為聖賢。均有心法相傳。使人民皆可為堯舜之人民。如孟子答曹交之言。謂人力不能勝一雞。而能舉鳥獲之鼎。徐行後長。是不為也。非不能也。若服堯舜之服。誦堯舜之言。則可為堯舜。服桀紂之服。誦桀紂之言。即為桀紂。所以演出人民皆可堯舜。豪傑奚待湯文。皆要從首句功夫而作。洵不虛也。

一總批「此章大旨。全在指點生靈。人民皆可堯舜。豪傑奚待湯文數句。用意深遠。蓋堯舜湯文之心。即聖賢統四端兼萬善之心。毫無七情之蔽。六慾之染。六識之惑。六根之害。豪傑奚待湯文。亦如孟子所云。彼丈夫也。我亦丈夫也。吾何畏彼哉。彼人也。我亦人也。有為者亦若是。惟在後之豪傑。能否下決心。做湯文之用心。人民肯否如堯舜之事心。斯可矣。

## 大学章句

大，旧音泰，今读如字。

子程子曰：“《大学》，孔氏之遗书，而初学入德之门也。”于今可见古人为学次第者，独赖此篇之存，而《论》、《孟》次之。学者必由是而学焉，则庶乎其不差矣。

《大学》之道，在明明德，在亲民，在止于至善<sup>①</sup>。知止而后有定，定而后能静，静而后能安，安而后能虑，虑而后能得<sup>②</sup>。物有本末，事有终始，知所先后，则近道矣<sup>③</sup>。古之欲明明德于天下者，先治其国；欲治其国者，先齐其家；欲齐其家者，先修其身；欲修其身者，先正其心；欲正其心者，先诚其意；欲诚其意者，先致其知；致知在格物<sup>④</sup>。物格而后知至，知至而后意诚，意诚而后心正，心正而后身修，身修而后家齐，家齐而后国治，国治而后天下平<sup>⑤</sup>。自天子以至于庶人，壹是皆以修身为本<sup>⑥</sup>。其本乱而末治者否矣，其所厚者薄，而其所薄者厚，未之有也<sup>⑦</sup>！

### 【集注】

①程子曰：“亲，当作新。”大学者，大人之学也。明，明之

也。明德者，人之所得乎天，而虚灵不昧，以具众理而应万事者也。但为气禀所拘，人欲所蔽，则有时而昏；然其本体之明，则有未尝息者。故学者当因其所发而遂明之，以复其初也。新者，革其旧之谓也，言既自明其明德，又当推以及人，使之亦有以去其旧染之污也。止者，必至于是而不迁之意。至善，则事理当然之极也。言明明德、新民，皆当至于至善之地而不迁。盖必其有以尽夫天理之极，而无一毫人欲之私也。此三者，大学之纲领也。

②后，与後同，後放此。止者，所当止之地，即至善之所在也。知之，则志有定向。静，谓心不妄动。安，谓所处而安。虑，谓处事精详。得，谓得其所止。

③明德为本，新民为末。知止为始，能得为终，本始所先，末终所后。此结上文两节之意。

④治，平声，后放此。明明德于天下者，使天下之人皆有以明其明德也。心者，身之所主也。诚，实也。意者，心之所发也。实其心之所发，欲其一于善而无自欺也。致，推极也。知，犹识也。推极吾之知识，欲其所知无不尽也。格，至也。物，犹事也。穷至事物之理，欲其极处无不到也。此八者，大学之条目也。

⑤治，去声，后放此。物格者，物理之极处无不到也。知至者，吾心之所知无不尽也。知既尽，则意可得而实矣，意既实，则心可得而正矣。修身以上，明明德之事也。齐家以下，新民之事也。物格知至，则知所止矣。意诚以下，则皆得所止之序也。

⑥壹是，一切也。正心以上，皆所以修身也。齐家以下，则举此而措之耳。

⑦本，谓身也。所厚，谓家也。此两节结上文两节之意。

## 中庸章句

中者，不偏不倚、无过不及之名。庸，平常也。

子程子曰：“不偏之谓中，不易之谓庸。中者，天下之正道；庸者，天下之定理。”此篇乃孔门传授心法，子思恐其久而差也，故笔之于书，以授孟子。其书始言一理，中散为万事，末复合为一理，“放之则弥六合，卷之则退藏于密”，其味无穷，皆实学也。善读者玩索而有得焉，则终身用之，有不能尽者矣。

天命之谓性，率性之谓道，修道之谓教<sup>①</sup>。道也者，不可须臾离也，可离非道也。是故君子戒慎乎其所不睹，恐惧乎其所不闻<sup>②</sup>。莫见乎隐，莫显乎微，故君子慎其独也<sup>③</sup>。喜怒哀乐之未发，谓之中；发而皆中节，谓之和。中也者，天下之大本也；和也者，天下之达道也<sup>④</sup>。致中和，天地位焉，万物育焉<sup>⑤</sup>。

### 【集注】

①命，犹令也。性，即理也。天以阴阳五行化生万物，气以成形，而理亦赋焉，犹命令也。于是人物之生，因各得其所赋之理，以为健顺五常之德，所谓性也。率，循也。道，犹路也。人物各循其性之自然，则其日用事物之间，莫不各有当行之路，

是则所谓道也。修，品节之也。性道虽同，而气禀或异，故不能无过不及之差，圣人因人物之所当行者而品节之，以为法于天下，则谓之教，若礼、乐、刑、政之属是也。盖人之所以为人，道之所以为道，圣人之所以为教，原其所自，无一不本于天而备于我。学者知之，则其于学知所用力而自不能已矣。故子思于此首发明之，读者所宜深体而默识也。

②离，去声。道者，日用事物当行之理，皆性之德而具于心，无物不有，无时不然，所以不可须臾离也。若其可离，则为外物而非道矣。是以君子之心常存敬畏，虽不见闻，亦不敢忽，所以存天理之本然，而不使离于须臾之顷也。

③见，音现。隐，暗处也。微，细事也。独者，人所不知而已所独知之地也。言幽暗之中，细微之事，迹虽未形而几则已动，人虽不知而已独知之，则是天下之事无有著见明显而过于此者。是以君子既常戒惧，而于此尤加谨焉，所以遏人欲于将萌，而不使其滋长于隐微之中，以至离道之远也。

④乐，音洛。中节之中，去声。喜、怒、哀、乐，情也。其未发，则性也，无所偏倚，故谓之中。发皆中节，情之正也，无所乖戾，故谓之和中。大本者，天命之性，天下之理皆由此出，道之体也。达道者，循性之谓，天下古今之所共由，道之用也。此言性情之德，以明道不可离之意。

⑤致，推而极之也。位者，安其所也。育者，遂其生也。自戒惧而约之，以至于至静之中，无少偏倚，而其守不失，则极其中而天地位矣。自谨独而精之，以至于应物之处，无少差谬，而无适不然，则极其和而万物育矣。盖天地万物本吾一体，吾之心正，则天地之心亦正矣，吾之气顺，则天地之气亦顺矣。故其效验至于如此。此学问之极功、圣人之能事，初非有待于外，而修道之教亦在其中矣。是其一体一用虽有动静之殊，然必其体立而后用有以行，则其实亦非有两事也。故于此合而言之，以结上文之意。

右第一章。子思述所传之意以立言：首明道之本原出于天而不可易，其实体备于己而不可离，次言存养省察之要，终言圣神功化之极。盖欲学者于此反求诸身而自得之，以去夫外诱之私，而充其本然之善，杨氏所谓一篇之体要是也。其下十章，盖子思引夫子之言，以终此章之义。

**廿八星君赞曰**

廿八星君即是廿八星宿，参看廿章玄旻上帝的经文及方位图，便明星君之名。廿八星君分配在东南西北四方，主管天下一切国家治乱与兴衰也。

须识凡人动静

世人须要知道，人的一切作为或无作为，一切行止，

心为主宰之君

都由人的心主管控制，有如君臣一样。

发号施令驭群臣

心的控制人的行止，实如国家最高政领一样，发施命令，指导国家一切文武大小官员。

百体于焉<sup>①</sup>听命

百官及千百政府机构团体，都要听示政领的命令。人体的各部也同样的听命于心的指使。作善作恶，各由此生。

皇仁特颁天训

玉皇上帝，大慈大悲，为欲救渡天下众生，万万生灵，不分种族宗教，特别恩颁这部《玉皇普渡皇经》，作为皇天仁慈的圣训。

谆谆诲尔<sup>②</sup>途程

在这部《玉皇普渡皇经》，上帝深厚的教导世人，回归天堂的路程也。

或泾或渭<sup>③</sup>应分明

上帝指示，做人及修持，必欲分明清与浊的路径，有如泾渭两水（河），不可混杂。

去浊留清勿混

泾水本来是清的，而渭水是浊的，但两河流入陕西时，便相混同流。做人却不可如此。正道与邪道，道德与不道德，必要分明，不可混合；这样才能超出红尘七情六欲的混乱，是非真假的陷阱。修身养性，本来就是教人去浊留清也！世人却要分得清楚！把心修得清清楚楚也！

**注解：**

① 于焉：语助词：无义。

② 尔：你，你众，即世人也。



③ 涇渭：涇水和渭水《詩·邶風·谷風》：“涇以渭濁”，比喻人品的清濁（辭海）。

摘自邵聖注解：

**註解** 凡人動靜是何種形象。從表面觀之。則同具四肢五官。未嘗稍差分毫。缺少一點。就其內容靜裏窺探。則有千惡萬念。七情六慾。大相雲壤。蓋心為君主之官。神明出焉。作善作惡。均從此發。為聖為賢。亦由此生。披毛戴角。亦從此產。四生六道。咸在此起。如出言作事。喻發號施令。駕馭羣臣。譬百體聽命。乃真實之語。不異之說。浩浩皇仁。諄諄誨訓。皆要識別上天之程。下地之途。時刻甄別。涇渭應分之地。去濁留清之方。不在遠取。只在本身。能煉陽去陰。則涇渭不分自分。抽坎水之真精。填離火之中心。則濁不去自去。而清不留自留。焉能混淆哉。

「總批」特頒天訓。即是教人不失本源心地之蘊奧。若得心淵之地。涇渭不混。則性海當能去濁留清。以及百體莫不俱隨之而輕清。上謁金闕而朝玉尊矣。

### 第三十四章 示治世以儒为首。而会以教养为先也。

#### 经文

#### 白话翻译

#### 玄旻上帝曰

这章玄旻上帝特示世人，在这末劫多灾多难之时，世人必须尽修五常仁义礼智信，并实行五伦，使社会国家安乐。有关宗教一事，神圣仙佛各教教主也已讨论，推选儒教为先，使世人修持道德伦理，心身诚正，宗教平等圆融，天下太平。

#### 晚代方中午会

在这最近之时，天运刚刚踏入中午之运会。

#### 先期特别申明

在这运会之最早时间，玄旻上帝特别示明世人以下诸事。

#### 儒释道耶回教

(一)在这地球上，就有五大宗教，即是：孔圣夫子的儒教；释迦佛祖的释教；老子道祖的道教；耶稣基督教主的耶教，以及莫罕默德教主的回教。

#### 仁义礼智信存

(二)在世人身心之上，上天皆赋给每一个人仁义礼智信的五种道德。

#### 五常居中信德

在这五德之中，信德是最重要的，有了真信，人才能够实行其它四德仁义礼智，使日常生活富满道德伦理，世界就会太平了。

#### 五教推首儒门

五教之中，各教教主，神圣仙佛，推举儒门为首，使世人学习人道伦理，为最先必学必行之事，使人心归正，建筑修持之基。

#### 朕<sup>①</sup>已会商各教

玄旻上帝也早已与五教教主及神圣仙佛会面，商量各事。

#### 朕特晓谕群生

玄旻上帝因此特别宣谕，让世人知道天意。

#### 儒教天地经纬<sup>②</sup>

哀哉！在这末劫之时，世人都几乎忘却了“道德人伦”这事了，因而社会风气愈沉愈甚，致使世界大乱，争权夺利，弱肉强食。幸得在这天运变动之时，黑暗也将慢慢过去，光明也将重现于世，上天于是

降下儒教道德，重新显于人间，使世人有路可行，社会有灯可照。道德伦理，由儒布世，作为世人回天之路，作为世界和平之径。事实，儒教本来就是天地之常道呀！

儒会中外推行

因此，世人也须设立儒家学会，遍行于中外各国，把道德伦理，布满人间，促进世界文明，平等安乐，和谐相处。

儒功<sup>③</sup>庠养校教

儒教的工作，也在于设立学校学院大学，教学十三经典，教导世人，知书达礼，明白三纲五常，五伦八德，实践修身，齐家，治国，平天下，以仁治国，不分种族宗教肤色文化语言等等，四海兄弟，世界大同。加上精研科学易理，万事皆通矣！

儒用<sup>④</sup>老安少仁

儒教的功能，就在使社会温暖安定，人民有道德，便能负起各人的责任，如父慈子孝，臣敬君仁，夫义妇顺，兄友弟恭，朋友信诚。如此，婴儿孩童必有所养，父兄长辈必有所安，夫妻相敬恩深，朋友有所同心，政府行仁，人民守法，鳏寡贫苦，孤儿病老，皆有所依，社会温暖，官民合作，人与人不爭，国与国不夺，霸道不彰，横暴不起。世界岂不 太平，世人岂不同家？

下土无亏人事

大地之上，人人有德，人人行善，人事齐全，道德布世，哪有人道或道德之亏却呢？

上界自格天心

有了太平天下，上天上帝岂不感应感动？上帝岂不下命，召回世人回天呢？

注解：

① 朕：上帝自称也。

② 经纬：道路；常道。

③ 功：工也。

④ 用：功能；用处。

**註解** 時屆日落之時。代處三代之遠。天地無常清。日月無常明。正是天昏地暗之世。陽消陰盛之時。謂之午會。蓋亦有所來而名。在三期之前。已經特別三令五申。曉諭下土黎庶。五洲之中有五教。分別代天治化。其教名雖不同。而心學性理教術則同。在我東亞既有滿漢蒙回藏五族。而在教有儒釋道三種。至於基督耶蘇散遍五洲。回教則限於一方。然考耶蘇亦在中亞猶太而生。故今之五教。並立五洲而不相乖。而不相悖。惟我中亞。獨重者三。所行者五。在儒之宗旨。是仁。義。禮。智。信。在佛之法旨。是生。勞。病。死。苦。在道之教旨。是金。木。水。火。土。所旨雖殊。所用皆同。然儒之五常。當以信爲主。五教又推儒爲首。是以早會商各教聖真。特曉諭普遍羣生。當知何以推首儒門。卽是儒爲亞洲之特教。三教之始教。能經綸天地。範型古今。能誠中行外。能教化羣生。以鄰里鄉黨。市廛都省。分別庠序學校。使人人皆知五常。人人皆行五倫。老者衣帛食肉。而無憂慮之患。少者菽水承歡。而無忤逆之懷。而下土人民。皆無虧人事之責。上界天心自無私覆感格。以施普渡之舟楫。

「總批」此章大旨。是五洲分別五教。在中亞獨行儒。釋。道。三教。當以儒爲重。儒教亦當以五常爲用。以曉諭普天率地。人人皆不可離五常。若一旦放棄。則不能成爲完善良人。又安能希聖境賢域。所以孟子云。仁。義。禮。智。信。之根於心。則能萃然現於面。盎於背。施於四肢五體。不言而喻之樂趣。望下土達士。迅速尊道貴德。以感格上蒼。頒佈丹詔矣。

**五岳十殿赞曰**

五岳即东岳南岳，中岳西岳，及北岳五位大帝。东岳大帝居于北天第九层天之东方，专司天下赏善罚恶之权，凡天下众生之善恶，东岳宫均有详细之记载，有案可稽。其案卷，分为二份，一份送至地府赏善罚恶二司，以作赏罚之资料。十殿即地府（地狱）十殿阎罗王（冥王）也，皆由东岳大帝所管。十殿冥王之圣名，可参看邵圣注解第三十六章。

五常非信不立

五常仁义礼智信是上天赋给每一个人的，给予每人日常所用的道德。可惜在这五浊恶世，世人为了七情六欲，致使离开道德；有些不懂道德，有些信之不深，故不能实用五常之德矣！因此五岳十殿神明，一针见血，指示世人，切切回头，相信道德，相信善有善报，相信恶有恶报，抛弃恶念，实行道德，自有报应也！

五教非儒不成

宗教是教人行善弃恶，故世人必定要修持道德伦理。不分宗教派别，道德就是修持的基本。没有道德基本，何能回归天堂呢？因此儒教之道德伦理，就是修持的根基也。

全球午会启文明

全球现在正踏入天运午会之时。午会就是文明的时代，刚在此时开始。

君子须知务本

因此有德的人，在这文明开始之时，就须用心建筑修道之基础，即是用心实行道德，按照三纲五常，五伦八德修持，再而齐家治国平天下，为民造福，为度众生。这便是务本了！

何事尔虞我诈

人人既能务本，道德五常就能布满世界，世人还有何事使之欺骗虞诈呢？还有何事使之贪婪无厌争斗呢？人人皆得其所，国国皆得其治，人民安乐，世界升平！

无庸彼竞此争

人民也就不用彼此争斗矣！

民胞物与契天心

世人既然能够实施道德，便能把别人他人当作同胞

兄弟一样对待，也能把动植万物看为珍贵之物，不乱消灭摧残，不再污染环境。这些行止，完全合于天地之心。

### 一道同风劫泯

世人既能互相尊敬照顾，又能珍惜保护万物，世界就能升平，环境就能清静，天地万物就得赡养，社会道德风气就能改善；况且有德之人都把一切罪恶行为去掉，不再彼此伤害。如此，战争必能消除，仁风必定提升。世人提升道德，环境得到保护，这样，天灾人祸，水火劫运，也就自然消除泯灭矣！岂不美哉！

摘自邵圣注解：

**註釋** 五常。乃平常日用之事。非信篤不立。五教乃世界教化之道。非哲儒不成。何以人能知而不能行。蓋不立不成。緣由於心不學。學不信。以致視仁非仁。視義非義。半信半疑。中途而廢。而為假仁義。虛禮智。皆本信不能立之咎。所以聖人云。人而無信。不知其可也。大車無輓。小車無軌。其何以行之哉。當知信之作用。至關重要。又如子貢所云。足食足兵。兵食皆可去。惟信不可去。自古人皆有死。民無信不立。試觀環列各國。太西諸洋。能以虎視全球。文明蓋世者。莫不賴信用之效。而然。何況近世之君子。益當務信體之本。而作事。尚有何事。而用你欺我詐。彼競此爭之發生。既能中信不損。自能體天地大公無私。一視全球之民。與吾同胞。物吾與也。將見中外一道四海皆兄弟之風。俱體契合天心。泯滅近世之劫運。

「總批」歷考信之功用。至寬且廣。語大莫能載。語小莫能破。在佛祖取之。以為心印。聖賢用之。以為心德。蓋道不學不明。不信不成。所以聖人云。篤信好學。守死善道。亦如阿難佛註經之始。以如是我云為首。以信受奉行而終。若果不守信。則道即中止。焉能克臻完善。如耶回之稱信徒。務望後學一志。信心修道。雖不能入室窺見宗廟之美。亦可昇堂漸入佳境矣。

第三十五章 言人道为天道之本也。

经文

白话翻译

玄旻上帝曰

玄旻上帝在此章特别示谕世人，修持的路径，为何要从儒门人道开始。原因就是：人道是天道之本，所以要以人道开始。回归天堂之路，必由人间开步。人道修成，天道也即成矣！

隐括玄禅学问

天地之间，密密无言，但是玄学及禅定的修持工夫，皆在其中矣！此因玄禅学问，都以无言无语而传也。理由有二：（一）道不传于无德之人，故，修持道德的人，反而能得玄禅之传矣！（二）玄禅两门，最难以用言语说明，而只得由心悟心传。

显言仁义经纶

但天又不可不教世人修持也！因此便以道德、仁义传之，使世人能够从修身开始，进修道德伦理，从做人开端，学习圣贤之道，而修至成果之日，即回归天堂了！

人道果尔无愧

人若能够修至人道齐全，即三纲五常，五伦八德，去恶从善，化己度世，这些基本条件，皆齐备矣！

天道自然克成

人道既然修全，天道就自然成矣！此乃天道地道人道合一的道理也！人就成仙成神了。

忠孝神仙之本

事实，天堂也有定律的。世人若要成道就必先无亏道德；不然，不但道修不成，反而跌落地狱呢！在天之定律，不忠不孝皆是罪过。因此，天地之间，就无有不忠不孝之仙佛也！

廉节圣贤之根

在天地之间也无不廉不节之神明圣贤仙佛。忠孝廉节都是修持的基本功夫。修道称为“筑道基”呀！

根坏其人必殒

是故，无有廉耻贞节之人，其道根已坏，其人也必遭殃，即下地狱受罪。

本立而道自生

相反的，忠孝仁义之人，其道本已立，而天道自然也成，即上天堂享乐矣！

避凶須當趨吉

因此，世人要避開凶惡的後果，不墮落地獄，那么就須要走向吉慶天堂之路也！

即是千萬不要造惡而得惡報；反而，必要積善而得善果！

偃武自應修文

因此，世人要消除野蠻武暴的性格，便須修習道德文化教育了。故必須學習四書五經，儒教十三經典也！

摘自邵聖注解：

**莊解** 自古及今。道爲尊。德爲貴。未嘗不隱秘包括。以恐道傳非人。况玄禪學問。最難明言告人。夫玄妙之功夫。禪定之學問。不似仁義。可能明白顯言。不是經綸綢緞。可能彩華壯觀。貴乎如曾子一聳之唯。而心領神會。不是提耳面云。做得到的膚功。必如水之浸石。久而自透。繩之鋸樹。久而自解。豁然貫通。五內光明。於是行一步方知一步之景象。達一鄉方知一鄉之狀況。又何待先問預告之資。果能信步而行。前途自然平坦大道。無三災之阻。十魔之擾。而達涅槃之地。克成天道之不愧。蓋本素日能忠孝廉節。得成神仙之本。聖賢之根。若根本不立。卽鬼神所不容。天地之不想。將至嗚呼哀哉。身死名沒。焉能冀其避鬼神之凶。而趨上界之吉。偃武暴之性。以修文德之仁。

「總批」玄禪學問。歷代相傳以心。不傳以筆墨言語。其中用意。非上帝之私。乃專爲忠孝廉節之人保守。惟願後之誦皇經者。勿圖邀幸福。而專慕聖賢仙佛之地步。當早從事忠孝廉節。努力精進。則上天自不負汝而頒梯階矣。



瑶池王母赞曰

- 天下忠孝廉节      世上忠孝廉节之人。
- 天上贤圣神仙      皆成天上圣贤仙佛。
- 根本无亏人道全      因为他们无有亏欠忠孝廉节的德行，并将人道修得齐全。
- 天道自然不远      这样，他们就很自然的踏入天道天堂矣！
- 虽曰仁义而已      虽说他们所修持的路径只是道德仁义而已。
- 此中却隐禅玄      但在道德仁义之中，却隐藏着玄禅的修持功夫。
- 好从性里觅先天      原来世人修持道德就是修持自己的本性也。本性是天赐的。《中庸》：“天命之谓性”。而天是道德齐全的，所以人的本性也就与天一样，道德齐全的。故人能修持道德齐全，就与天一样。自然回归天堂。《中庸》曰：“率性之谓道” 天人合一。  
而人的本性，是天在人未离开母胎落土之时就赐给人的，所以称为先天。这先天本性也称为人的灵魂。因此人死之后，这灵魂便出现了，离开人的肉体，或上天堂或落地狱，全凭人在生之时所作的善恶而判。而这灵魂是永远存在的，随着人的善恶轮回而转。因此这灵魂投胎转化或出生为天人，世人，阿修罗，或为地狱之魂，饿鬼、植物及飞潜动物。（看下章邵圣注解）
- 管教真人出现      人若在生之时，修持道德，而成正果，即其本性灵魂飞升天上，成仙成佛，道家称为“真人”，佛家称为“法身”。所以王母圣示世人，必要修持道德，使自己成仙成佛，真人便出现了；不然的话，这灵魂便坠落地狱受苦，称为鬼魂矣！

**註解**  
**演繹**

天道人道。從來相聯。人能克盡忠孝之事。廉節之行。自可成天道之聖賢。極樂之神仙。惟在無知之徒。以忠孝廉節爲浮事。棄而不行。專尙七寶佈施。妄希神仙之路。豈不愈求愈失。愈行愈遠。不悟欲爲聖賢。願成神仙。當在不遠求。只在仁義之中。夫仁義二字。識之易。解之難。解之易。行之難。如能尋到仁之門。義之路。則身體居仁由義。好從此中究玄禪之根基。而吾身之假人。換得法身之真人。出現三千世界。

「總批」後之欲成聖賢神仙者。當要仿倣夷齊之風。柳下惠之行。頑夫廉懦夫有立志。况智處頑懦之上。越發要身體忠孝。心存廉節。雖不中道。卽不遠矣。

第三十六章 言光被四表。而万邦协和也。

经文

白话翻译

玄旻上帝曰

人道若能修成，世人定能回天，不再轮回，不再受苦。而世界也道德布满，天下即太平矣！不分种族宗教，四海兄弟，世界大同，万物皆受天地的恩德，各得其所。人民庆贺尧天舜日，颂祝三多：多福多寿多男子，一片温暖，一齐欢腾。这就是玄穹高上帝及玄旻高上帝之颁布《中外普渡皇经》的目的也！这也是两位上帝之圣德救度世人之效果。度尽六道众生之宏恩也！

已诏五方主宰

玄旻高上帝早已下命五方主宰神明，即是：东方青帝主生，南方炎帝主长，西方白帝主收，北方玄帝主藏，中方黄帝辅助，一年四季，轮转不息，管理万物生长收藏。

并令十殿幽冥

上帝也命令地狱十殿主管幽魂之冥王。一殿秦广王赏善罚恶，判别四生六道，转轮循环；二殿楚江王；三殿宋帝王；四殿伍王；五殿森罗王；六殿卞城王；七殿泰山王；八殿都市王；九殿平等王。这八位冥王主管八方各一方向的八大地狱及十六小地狱。十殿转轮王，主管四生六道，发往四大部洲，世界各地，分别王侯将相，总统部长，富贵贫贱，圣贤愚劣，飞潜动植之灵魂，往各处投生。

条分赏善罚恶

地狱一切的法律，皆明白规定，善者必赏，恶者必罚。但在此末劫三期普渡之时，天地特别开恩。玄穹上帝为宥罪大天尊；玄旻上帝为赦罪大天尊，在此刚刚踏入中午运会之时，特别宥赦众生罪魂。宥赦那些有意改过自新，修持道德之灵魂，使其不再受苦，困于地狱，而向阳间出世修持，或在阴间修道。上天也封地藏王为宥赦冥王，使回头修持之灵魂，离开地狱，（一切详情，参看邵圣注解）。因此上天特加冥律，三条宥罪，四条赦罪之定法。此乃万古难得之殊缘也！

期限扫秽除氛

上天也命令一切天地神明，包括五方主宰，十殿冥

王，在这三期龙华普渡之时间内，把一切魔氛秽气，完全扫尽。

五洲各安其位

五洲各方神明，各安其位，尽力尽责，度尽众生。

五族莫侈其情

中国之内有五族：汉、满、蒙、回、藏。全世界也有五方种族，代表地球所有之人种。无论世人属于哪一种族，大家都不要过分邪行，偏见欺侮他人。应该种族平等，彼此尊敬，一视同仁，别忘世界只有一个人类的种族。不论肤色，高矮，语言，宗教，文化，人都是一样：一个头，一个身，两只脚，两只手；雷声一响，人都听到；太阳一出，人都看到；飓风、地震、洪水，人都受难。有何分别呢？但愿世界大同，天下一家，这是道统教导我们人类的真言了！唯望世界早日升平！

龙飞同钦海晏

在天下太平之时，四海无波，祥龙即同欢而飞于天空。

虎拜共庆河清

在世人安泰之时，八河无浪而澄清，伏虎即同庆而拜于山间。天下一片和祥，万物共同欢庆。

《玉皇中外普渡皇经》之颁赐天下众生，岂不见效矣！天地父母，玄穹玄旻高上帝玉皇大天尊的恩德，度世化民，岂不盛哉深哉！

**註解** 在 中皇未續演下卷皇經之始。早已頒詔。東方青帝。主宰生育之道。南方炎帝。掌握生長之化。西方白帝。斡旋肅收之令。北方玄帝。運轉歸藏之德。中方黃帝。統 栽培之恩。同時並令一殿秦廣王。賞善罰惡。判別四生六道。轉輪循環。二殿楚江王。司正南方。三殿宋帝。王司東南方。四殿五官王。司正東方。五殿森羅王。司東北方。因五殿王在前。是 殿。面慈。好釋放男女幽魂還陽。故移爲五殿。男女幽魂到此。尸首已壞。不能釋放。故爲五 杜其私放。六殿卞城王。司正北方。七殿泰山王。司西北方。八殿都市王。司正西方。九殿 等王。司西南方。以上二三四五六七八九等殿。均管地球之中。五百由旬里。均設一大地獄。內附十六小地獄。十殿轉輪王。司四生六道。發往四大部洲。分別王侯將相。富貴貧賤。聖賢 愚劣。飛潛動植之靈魂。往各部轉送。威靈顯伯等處投生。至於地藏王爲幽冥教主。總計各 之職責。而處東南最低下之處。卽今九華山。其餘並加條分三宥四赦。 前皇爲宥罪天尊。 中皇爲赦罪天尊。藏王爲宥赦冥主。均示以最終三期之內。將四大魔氣。掃除盡淨。五洲各方。各安其位。五種五族。莫侈其情。可見龍飛麗天。四海無波濤而宴安。虎伏山隅。八河無風浪而澄清。

一總批「龍飛同欽海宴。虎拜共慶河清二句。爲此章之主腦。何以知之。但兩皇新舊交贊之際。各物均荷宥赦之恩而朝參。如龍乃在天之靈。翔空飛朝。如虎是在地之陰。亦出山舞拜。其他四海八河。莫不隨之而宴清。三途九幽十殿。莫不際此而變新。是千古難得之會。惟在齋物。早尋覺路。以受宥赦。幸勿忽諸。

无极金母赞曰

阴阳乱极思治

阴阳皆循环也。阴主乱，阳主治。阴乱极则变治；阳治极则变乱。这是铁定的真理。阴阳两气若不能循环，宇宙必停矣！

寰海塞极必通

寰海也一样；必塞极才能通；通极再渐塞。

天地革兮地天蒙

天地也一样。天地蒙混之后才能改革。

来往其机发动

宇宙之间，所有万物，皆由阴阳两气动机而变，不然万物将停顿而死毙。是故有来必有往；有乱必有治，有塞必有通，有蒙必有革，有死必有生。

遥卜五洲一道

五洲各国的兴衰成败也都逃不过阴阳的循环；事实，万物万事在地球上也同居在阴阳变化之唯一道径。

相观五族同风

世界各种族的人也都受到阴阳感化之唯一风气，或治或乱，或死或生，都逃不过阴阳的枢机管辖和旋转。但阴阳两气，却有其主宰也。正是皇天上帝玉皇大天尊也！

共叨 皇眷祝华封

因此世界所有万物，共蒙皇天上帝之眷顾，才能生存，才能发扬光大，生生不息。故世人有这鸿福，便感恩的祝玉皇大天尊，如古人以前祝尧舜一样。尧舜以仁为政，治理世界太平。因此，世人感恩的祝福他们多福多寿多儿子。

中外赉扬赞颂

因此，不论中国外国或全球的人物皆由上帝玉皇大天尊所恩赐的福泽，才能生长发扬，安乐度生，故都赞颂皇天的大恩大德。自古至今，人物皆继续的宣扬赞颂皇天上帝之恩泽也！世上人民万物，皆受皇天后土的鸿恩，使道德布世，世界太平，才能生存也！《中外普渡皇经》就以教诲世人，修持道德，使天下太平，人物回天！也使世人明白万物皆由天地玄穹玄旻高上帝玉皇大天尊主宰及恩赐也！

**註解** 陰陽之氣。自來循環。陰極則陽生。陽盛則陰息。陽德主文明之治。陰德主腐亂之勢。蓋不極則不能反。不塞則不能通。不蒙則不能革。不來則不能往。如寰海之滯塞。莫不本陰陽以流通。天地之蒙混。莫不藉陰陽以改革。國家之靡亂。莫不由陰陽以振治。日月之昏暗。莫不賴陰陽之動機。如陽氣不降。陰氣不騰。則寰海難通。天地難泰。國家難興。日月難明。以此可驗五洲陰陽一道。五族風氣一律。陽盛則主治。陰盛則主亂。皆不外乎陰陽之樞機。而爲循環。所以共叨蒙 皇天之眷愛。均如舜代人民。頌華封三祝之多。中外一致讚颺慶頌。端在乎此矣。

一總批一此章。是收括首章下卷。無極爲主。太極爲根。陽陰爻象。以生萬物。歸於極盛之時。慶豐之候。各得其所。以表現中外一道。五族同風。咸托天地之生存。無美不備。無事不全。而有三祝。賡颺讚頌。實景真象。以驗普渡功成。垂經道備矣。

## 经文

### 鸿钧元皇赞曰

既有天地后。未有天地先  
无天亦无地。有地即有天

一天而一地。各地而各天

地不自为地。天不自为天

天地上下判。阴阳彼此联

## 白话翻译

即鸿钧老祖也，圣号：无极玄都 先天妙境 玄窿高上帝 元皇阐道大天尊。

老祖说：无极生太极，太极便生阴阳两仪 天与地，既然天与地都已生成了，故有地之存在，也就有天之存在了。比较在无极之时，未有天与地之前，即万物皆无，连天地也无。

无极既然生了一天与一地，天就包围着整个地球。因此，站在地球不同的地方角度，所看到的天空景象景色，当然也就不同了。比如站在热带的地方，所看见的天空当然就与站在南极或北极的天空景色完全不同了。世人活在不同的土地上，当然就看到不同的天空，气象，景色，环境，气候，水土等等。因此，世人的生活，文化，肤色，饮食，宗教，语言等等也都不同了。就是动物植物，在不同的地方生存，也有不同的形体，肤色等等的差别，这是自然的事，故《易经》说：方以类聚，物以群分。但因为有了分别，所以世人就有了纷争，分派，分党，分彼分此，而引起争斗，仇视，战争了。

哀哉！因为有了分别，战争及争杀就因此不断的发生。自古至今，世人之手皆染上了洗不尽的血泪了！但世人却不知，天与地皆在流泪，为世人痛惜痛苦；因为天与地根本就没有分别呢！地从来就不认为自己是地；天从来也不认为自己是唯我独尊的天呀！何故呢？

因为地球虽然有地面之界限，与天空分开上下，天在上，地在下，但整个地球总是被天空包围盖覆的，永分不开。况且天地都由阴阳二气化生，而阴阳二气自无极开



始，从来就未曾分开，向来都是彼此相联的！故圣人说：天人合一。意思就是天，地，人，动物，植物，及无生命的万物，都合而为一也！因此人与人又何必互相残杀呢？人对万物又何必杀尽浪费或消灭它们呢？如动物植物，石油矿物等等都被世人摧残！因此，世上出现了粮食及源能的缺乏了！

独阳即不地。孤阴即不天

阴阳生成万物，包括天与地，因此若独有阳气而没有阴气的话，天地根本就不能生成了。同样的，若只有阴气而无阳气，天地也不能生成的！独阳不能化生；独阴也不能化生。试看天地万物，不论是有生命或无生命的各物，岂不由阴阳配合而生吗？天地也是如此，皆由阴阳所生。因此，世人应该不要有分别心，不分你我，不分人与万物，不可以杀害他人为聪明，不可以杀死万物为己能。看看现在全球的污染，食物之穷尽，岂不是世人造成的吗？岂不是世人欺侮残杀动物植物的缘故吗？再看天地之造化万物吧！

不天无变柄。不地无化权

事实万物皆由天地生成，因此若无有天的话，万物就没有变迁的力量；若无有地的话，万物也没有化生的源能。无有天地，即万物不能发生以及变化的。

愈化变之始。愈变化之元

而万物的变化，皆是相联的；有变就有化，有化就有变。只是渐速之分别而已，变的速度快，化之速度慢。

天地神变化。阴阳妙地天

而天地万物的变化，实实在在皆有神明的主使；也有阴阳两气的玄妙运作也。

两仪太极母。一点无极圈

推其来源，阴与阳两仪是由太极所生，所以称太极为母，而太极又由无极所生。无极因无形无相，所以以一个圆圈，一小点，为代表。

由先而歷后。由后以推先

整个宇宙万物就由此无极生成一切有形有相的东西，落在太极之内。太极再生阴阳两仪，两仪生四象，四象生八卦，八卦生万物，这就是太极之理。生生不息，死而生，生而死。以数理而言，即一生二，二生四，四生八，八生十六…无尽的生成。但是，万物虽多，却有死亡之时，从有形有相的形体，万物的生命种子就在死之时候，归回太极了。邵圣注曰：“由先而歷后，是从太极而生。由后以推先，是返太极而终”。这是万物生死循环之理。修道人称为“轮回”，而修道的目的就是要超出这“轮回”，生生死死之苦也！

后者先之后。先者后之先  
先者先之后。后者后之先  
后先虽有定。先后却无边

邵圣注曰：“如水之逐浪，先者转后，后者反先，先后如古今之循转，时代之更替，先者成古，后者为今，今者落古，古者返今，后先先后，何有定位，何有边际”。世人以及万物的轮回循转，就是这样的！

中外鲜知味

如以上邵圣注解的循转道理，万物皆在太极之内生生死死，轮回劫数。万万生灵，人物动植，皆生而死，死而生，受尽一切四生六道之苦。或生在世上，或生在地狱，或生在畜道，或生在饿鬼之道，等等，人物都受尽一切生老病死，千灾万劫之苦。可怜，可惜者，生为万物最灵的人类，不轮在于中国或在外国，只有极少之人，能够辨别轮回生死之痛苦。相反的，多数世人，却痴迷于酒色财气，名利权威争斗的圆圈内，不悟红尘之害，一切皆空；更不知轮回报应之事，因而，不能突破轮回的圈子，受尽风霜之苦。在这末劫大灾大难之时，世界扰乱，生命涂炭，世人还不醒悟，去恶从善；还不修身养性，遵守道德，度人度己。

世人若要跳出这先后后先的轮回循环，便要修得清清净净，人物具无，三心四相，一切皆空；突出有形有相，修至无形无相，七情六欲消灭，至于《清静经》所说的“无无亦无”的境界，回归无极，永

不轮回矣！别忘记：人与物，都由无极所生；所以就要回归无极了！

人物实堪怜 天地皇天上帝，看到世人如此痴迷，觉得可怜悲伤也！

伤哉遭末劫 可怜可伤也！万物遭此天灾人祸，经济屈苦，饥饿病痛，地震水灾，天崩地裂，惨不能言。

幸矣届中元 唯万幸者，在此年运，中元之期，上天特颁宥赦之恩。玄穹上帝及玄旻上帝，恩赐赦轻宥免天下一切众生之罪过，网开四面，度之回天也！世人切要回头是岸，修持道德，回天有路矣！

玄穹阐天地 因此玄穹高上帝特别颁赐这部《皇经》前卷，阐扬天地之真理，使世人有路可行。

玄旻剖地天 玄旻高上帝也特赐后卷，剖释天地之玄妙，使世人有梯可登。

明泄千秋秘 两位玉皇上帝把天地之秘密泄于这部《皇经》之中，使千万年之天机都让世人学习，早得解脱，回归天堂。

高呼万物眠 两位上帝高声呼喊，希望世人能够醒悟，不再沉眠于轮回之网也。

发前所不发 两位玉皇也在《皇经》之中，发表以前所未发表之教导。

言昔所未言 并言以往昔时千古未言之修持方针，以及一切天地造化之玄奥秘密。

惊神而泣鬼 鬼神听到这些玄奥真理，个个都惊得下泪感恩。

揭地以掀天 甚至，天地闻之也揭开掀起宇宙秘密及门户，使世人能够回天。

嗟尔群黎辈。勤遵普度篇 好好听啊！世上所有的人们，你们要好好的勤劳用心，遵守这部《中外普渡皇

经》，这本经书就是上帝用来普遍的救度众生呀！

晨昏诚讽诵。身心细体研

你们在早上和晚上，都要诚心的念诵这本独一无二的天书，也要细心的去研究明白这经书的教导，还要以身实行经中的教导。

能免刀兵劫。能消水火冤

恭诵及实行这《皇经》的圣训，你等就能得到玉皇上帝赦免你等的刀兵灾劫。上帝并为你等消除一切水火之厄。

罪赦旱乾泯

上帝既消你等罪过，就把一切干旱之灾除去。

瘟除疾病痊

你等有病的人，也能够得到痊愈，世间之瘟疫怪症，上天也为你等消除。

魑魅妖魔殄

甚至一切妖精鬼怪，山林恶物，魔鬼邪神，上帝也把它们消灭，不再害人。

雹雷蝗虎蠲

迅雷雹冰，以及昆虫作乱，上帝也一律消去。

富贵能如愿

上帝既赦宥世人之罪过，同时也恩赐世人一切福气，富贵荣华，上帝皆赐给你们，如愿可得。

福寿可频添

因为你等能够按照《皇经》的圣训而去恶从善，积善累果，上帝也就常常赐与你们福禄寿命。

凤毛<sup>①</sup>堪裕后

上天之恩赐福泽于有道有德之人，实在宽大矣。不但有德之人自己享受福果，其祖先后代，天也恩赐福果矣！故有德行不可多得之贤人善士，上帝不但赐与他们福禄寿命，同时也赐他们的后代子孙荣华富贵。

麟趾<sup>②</sup>克光前

贤人善士的福报也能福荫到你们的前代祖先。麟趾是指子孙众多而贤能，故你们的福报便能福荫光耀你们的前辈祖先。

不惟超生眷

不但你们在世的眷属得到好的报应，

- 且可拔幽泉 连你们的逝世七代祖先，都得到拔济。上帝慈悲，也把他们从地狱幽冥黄泉之处，超度出来，回归极乐天堂，不再受苦。
- 超凡兼入圣 故世人能够照《皇经》而修，当能超出凡尘，作为圣贤。
- 作佛并成仙 或者成仙成佛矣！
- 寅恭祷上下 因此，你们应该每天在寅时（早上三点至五点），或在其它时间，恭拜玉皇上帝，祷祝天地神明。
- 志愿卜周全 并且你有志愿，永念皈依上帝，照经而修，当可未卜先知，定能周全修成圣贤仙佛，度人度己。
- 倘生疑与谤 这部《皇经》，至圣至大，至真至妙，你们切切不可生疑，更不可诽谤。这本圣经乃是玄穹上帝及玄旻上帝两位玉皇所赐，而由至大之神圣仙佛所赞，况且道破古今之天机秘密，特为普度众生之天书。
- 定招祸与愆 故，若诽谤《皇经》者，必受罪祸矣！世人切要记之。莫违天命，莫阻天意度尽众生之苦心矣。
- 谕尔灵根子 你等世上之人，原是来自无极天上的灵根，故称原灵。千万听示，快快回家！
- 钦此勿流连<sup>③</sup> 世人呀，世人！千万要尊仰这部《中外普渡皇经》以及老祖之言，快快醒悟，不再沉迷；照这部天书圣经修身养性，不再贪恋红尘，不要忘记回家也！

注解：

- ① 凤毛麟角：《辞海》比喻珍贵而不可多得的人。
- ② 麟趾：《辞海》：《诗·周南·麟之趾》赞美文王子孙繁衍而多贤，后以麟趾比喻子孙的众多与贤能。

- ③ 流连：《孟子·梁惠王下》：“流连荒亡，为诸侯忧，从流下而忘返谓之流，从流上而忘返谓之连。”即是诸侯好玩，从河流下或河流上，玩得忘返回家而废时失事矣。参看朱子注解。

摘自邵圣注解：

**註解** 天地既分之後。不似從前未開之時。萬物混沌。恍恍惚惚。杳杳冥冥。無天即不能覆地。無地則不能載天。一處有一處之天地。各處有各處之天地。處熱帶則天地皆熱。居寒帶則天地均寒。日至北極。故有那威瑞典。夏至七日。不分晝夜。足見各地各天之證。然天地不能自爲。必本陰陽以聯繫。若獨陽即不能覆地。孤陰即不能統天。無天即不能主變育萬物之柄。無地即不能化生萬物之權。是以變爲化之始。化爲變之成。天地能以神用變化。陰陽能以妙用終始。太少陰陽。爲太極之母。一點圓圈。爲無極之端。蓋萬物皆具有體。含有命。莫不本太極理而生。莫不本天地氣而成。由先而歷後。是從太極而生。由後以推先。是返太極而

終。如水之逐浪。先者轉後。後者反先。先後如古今之循環。時代之更替。先者成古。後者爲今。今者落古。古者返今。後先先後。何有定位。何有邊際。中外人民。同口嗜味。鮮知人物之分。實堪可憐。就是遭此末劫之年。而不知解脫之法。一味癡迷不醒。故可憐可傷。可喜可欣。以臨中元。玄穹開天闢地。玄旻剖地分天。彰明洩盡。千秋之祕密。大聲疾呼。萬物之沈眠。發揚空前之未發。經言向古之未言。神聞之而警惕。鬼聽之而鳴泣。地因之以揭曉。天因之以掀開。嗟歎羣黎眾生。苦海浪翻。紅塵蒙迷。當朝夕諷誦。勤遵經訓。身之所作。心之所思。過細體研。撫躬自責。捫心無虧。則刀兵水火可免。飢饉餓殍可消。乾旱之罪可滅。瘟疫之疾可痊。山川魘魅妖魔邪祟。可以殄除。霍雷蝗虎螟螣蠹賊。可以豁免。既三災八難不侵害。則富貴自能如願。福壽自可增添。鳳彩文毛。能裕後裔。子孫之蔭。麟趾瑞足。可光前代祖宗之光。不但己身能獲福。而眷屬亦超生。九幽黃泉。七祖魂滯。皆可拔提。其他脫凡體。成聖心。修佛覺。成天仙。莫不由此經悟得。既據以上效力之偉。功果之大。益當正己端恭。禱而於上下神祇。志願永念皈依。克期周全。不因一念之誠而慕道。一念之忽而失道。倘不信之過。尙可敷衍。若疑信參半。而生謗訕。定然罪禍難免。是以諄諄告諭。聰明正直之羣庶。夙植靈根之赤子。

# 太極八圖

欽此皇經。猛勇精進。而不稍事遲延流連。

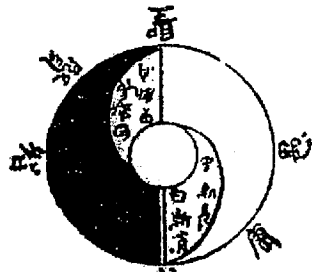

(一) 聖賢氣象圖

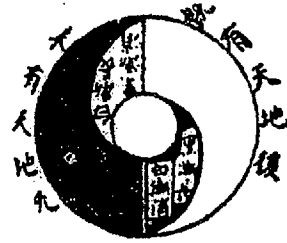

(二) 帝王混沌圖

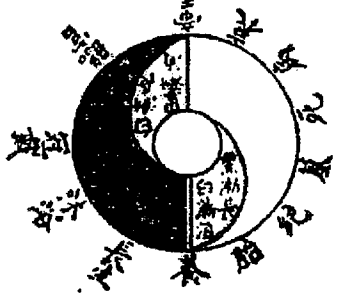

(三) 富貴氣象圖

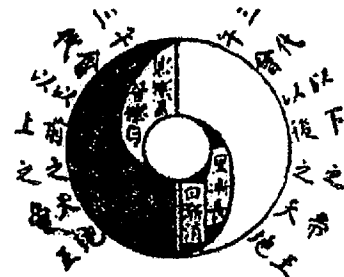

(四) 輪迴混沌圖

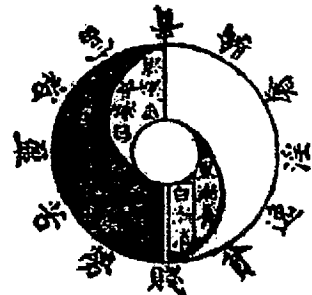

(五) 國家氣象圖



(六) 一年混沌圖

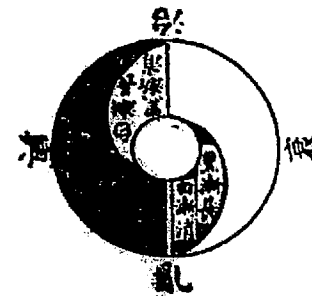

(七) 國家氣象圖

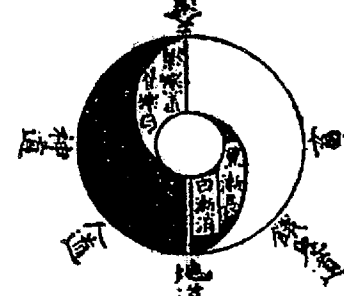

(八) 輪迴混沌圖

圖中圓圖是無極之象白中有黑黑中有白是陰陽兩儀之路先天太極是陽在右陰在左後天太極是陽在左陰在右是陽由左漸長而陰漸消先天是陽盛於南兩虛於北陰息於北兩消於南以此圖可知先後之翁



仓圣先师赞曰 乙丑十二月间上海筹赈会启请

经文

白话翻译

- 皇皇大典 这部由两位玉皇上帝所恩赐的圣经呀！至大至圣！
- 万教之宗 经中所说的玄奥道理，都是天下万教的宗元源头。
- 周易所传 有如《易经》一书，所传的都是玄奥真理。
- 旧学兼弘 《易经》传于至今，已数千年矣！但《易经》的玄妙指示，就与《皇经》一样，当也共同弘扬于世，度尽所有原灵。
- 善哉原文 《皇经》的圣谕，由两位至高至上的玉皇大天尊恩赐世人，实在太善太真矣！
- 塞乎苍穹 这部《皇经》的文字，充塞于整个天地，宇宙之间。
- 羽翼六经 《皇经》也当然辅助宣扬道统儒教的六部经书《易经》《书经》《礼记》《诗经》《乐经》《春秋》，弘扬圣理，教导世人。
- 化劫免凶 使世人能够明白道德伦理，修身养性，齐家治国平天下，度人度己，化除天下的一切灾劫，免去所有的凶厄。
- 诵持不退 人人诵念《皇经》，人人修持《皇经》，不退不怠的改善，化己化人。
- 灵感在中 人人就能开窍，明白大道，智慧灵感，就自然的开放，久而久之，心有灵感，必成大道，回归天堂矣！
- 中外普度 人人如《皇经》修行，不论中国或是外国人等，《皇经》皆普遍渡你们过红尘苦海。
- 教育同功 以这《皇经》教导世人，使人人修成圣贤仙佛，共同的功果，回归无极，原灵归家，岂不美哉，妙哉！

**註解** 兩皇之尊。天地之大。經典之偉。萬教之宗。如百川朝宗。江海萬脈。發派峴嶺。周易變化無窮。包羅萬象之傳。後學藉之以光宏。六經賴之以羽翼。善哉皇經原文。不亞於周易。爲千古之師範。萬代之典型。充塞天地。而爲達人之南鍼。愚昧之暗燈。能以化劫免凶。趨明背幽。上臻極樂。下潤身心。永久誦讀。方能五蘊掃除障礙。而靈敏。五內克盡渣滓。而感通四方。入達。廓然清明。混然至善。人我胥渡。本身中外。澈底清爽。同一功果。

威武帝君

收经偈

御旨遥颁三界

经有开始，必也有圆成矣！这是赞颂《皇经》颁赐圆满的诗也。

皇经径降九天

玉皇大天尊的圣旨，从遥远的天庭，颁下人间，经过天上三界；色界，欲界，无色界，非同小可也！

从斯流播万千年

《皇经》从三界之九天，即四方(东南西北)四隅(东南，东北，西南，西北)及中宫，各方各层的天界，直降下凡间。

家国庆团圆

从甲子年 1924 年开始，《皇经》颁下之后，就流于人间，播于宇宙，千千万万年，《皇经》将流传于人间天上。

中外人民

《皇经》之所在，必定感化一切四生六道众生，使各家得齐，各国得治，天下太平，人物不再流离失所，世界大同，世人皆团结圆融矣！可喜可贺！

咸叨 天眷

中国以及外国人民，不分种族，宗教，肤色，语言，文化等等，都可快乐活在人间，或修成正果，回归无极，享受升平世界。

世人得到这些福运，实是玉皇上帝的仁慈眷顾爱护的恩惠所赐的。天地上帝，保佑天下太平，指点人心复古，慈悲仁爱。道德伦理，布满凡间，人人皆得回天矣！感恩天地！叩谢玉皇上帝之宏恩！千万叩首！

**註解** 三界之中。非尋常之言語。可能達到。必須御旨纔能通飭。蓋三界。第一是色。第二是慾。第三是無色。在普天下。盡地上。萬事萬物。悉在色中生。慾中死。無色則無聲無臭。非御旨孰能頒佈得到。况御旨遙頒於三界。卽是皇經直接降於四方四隅及中宮之九天。不啻家諭戶曉。風聲遍處人人依經道而行。依經言而作。自然身修家齊而天下太平。就是家國之榮慶。團圓之景成。從斯流播萬年。中外人民咸蒙天之蔭佑。地之庇護。就是上天之至親至眷。蔭佑庇護。無微不至之恩。

## 经文

诵经已毕。稽首叩谢

无极太极。生天生地。生人生物大天尊。

稽首叩谢

无极玄都。先天妙境。玄窿高上帝。元皇阐道大天尊。

稽首叩谢

黄金金阙。白玉玉京。玄穹高上帝。玉皇宥罪大天尊。

稽首叩谢

万世人极。三界圣尊。玄旻高上帝。玉皇赦罪大天尊。

稽首叩谢

三界十方。传经演教。济人利物大天尊。

稽首叩谢

临坛监察。纪功录过。上天下地众神祇。

## 新颁中外普度皇经全部终

诵至此止

叩谢皇天后土

## 附錄獎格 甲子夏四月二十八日申

臨濟祖師降示傳達

玄旻上帝口詔云

新頒中外普渡皇經宜廣爲傳佈保家保族保國保種均在於此有能捐印十部以上者記十善減厄二分賜福一分捐印百部者記一百善減罪三等賜福三分祿三分並記功三百捐印千部以上至萬部者地府除名超歸天界永脫輪迴諷誦此經十卷者解厄三分減罪三等無罪者量予記功記善佩服體行不懈者賜壽賜福賜祿賜子消凶避劫如意而獲並如 鴻鈞元皇所言云云敬錄於此以告有緣在此次註解告成發刊之始如有特別捐助及量力樂輸者自當倍加以上各賜天命無私言出卽隨願中外善信幸勿忽諸勉試驗之當能效如桴鼓欽此是詔

附：

### (一) 《皇经》底本

本书取用泰京赞化宫于佛历二五三五年岁次壬申所印的《新颁中外普度皇经》为底本。因这底本比其它的版本更齐全，更准确，更原装；并附有邵圣注解及顶注旁解。但由于顶注旁解太模糊，故不能取用。

### (二) 上帝圣号

本书所称上帝之圣号，如玉皇大天尊，玉皇大帝，玉皇上帝，玉帝，上帝，玉皇，天皇，皆同意义。唯十七代上帝即是玄穹高上帝 玉皇宥罪大天尊；十八代即是玄旻高上帝 玉皇赦罪大天尊。

### (三) 同义字

本经的【度】与【渡】字；【反】与【返】（回归的意思）同义。

### 同字不同义及音

如：【恶】即恶坏及厌恶；

【好】即好看及爱好；

【奇】即奇怪及奇数（即 1，3，5，7，9）

### (四) 儒教十三经

《皇经》的诸多字，词，句，文，都可在《四书五经》找到意义。读者可多参之。

## 参考文献

- 1 《周易正义》 (晋)韩康伯 (魏)王弼 注 (唐)孔颖达 疏  
九州岛岛出版社
- 2 《道德经》 台中圣天堂太上道祖扶鸾注解  
隆泉书局
- 3 《易经的奥秘》 隆泉书局
- 4 《细说易经》 台湾·徐芹庭 着 中国书店
- 5 《四书译注》 朱熹 注
- 6 《白话四书》 三秦出版社
- 7 《蟠桃宴记》 中国蒲门东山寺从善四坛 扶鸾圣书
- 8 《天界传真》 台中圣贤堂 扶鸾圣书
- 9 《白话易经》 邓球柏 着 岳麓书社
- 10 《周易》 刘大钧 林忠军 译注 上海古籍出版社
- 11 《走进伏羲》 郭志成 郭韬 着 光明日报出版社
- 12 《解读易经》 傅佩荣 着 险装书局
- 13 《易经》 雷铎 着 三联书店(香港)有限公司
- 14 《周易辞典》 吕绍纲 主编 吉林大学出版社
- 15 《孟子译注》 杨伯峻译注 中华书局
- 16 《论语译注》 杨伯峻译注 中华书局
- 17 《易经白话精华》 孔日昌 着 大家出版社
- 18 《易经的奥妙》 许绍龙 编着 培琳出版社
- 19 《周易大传今注》 高亨 着 齐鲁书社
- 20 《易经占卜今说》 古斧岚 编着 金展出版有限公司
- 21 《四书五经》 宋元人 注 北京中国书店
- 22 《白话易经》 孙振声 编着 星光出版社
- 23 《易经图典精华》 常秉义 着 光明日报出版社
- 24 《周易现代解读》 余敦康 着 华夏出版社
- 25 《周易浅述》 (清)陈梦雷 撰 九州岛岛出版社
- 26 《周易述》 (清)惠栋 撰 九州岛岛出版社
- 27 《周易》 佚名 原著 王效平 编着 蓝天出版社
- 28 《实用佛学辞典》 南洋佛学书局



- 29 《四书集注》 乌恩溥 注译 吉林文史出版社
- 30 《十三经注疏》 中华书局
- 31 《周易正义》 王弼 着 韩康伯等注疏
- 32 《周易八卦图解》 施维 主编 四川出版集团 巴蜀书社